

**UNIVERSIDAD NACIONAL DEL SANTA**

**FACULTAD DE EDUCACIÓN Y HUMANIDADES**

**ESCUELA ACADÉMICA PROFESIONAL DE EDUCACIÓN SECUNDARIA**



**INFORME DE TESIS**

APLICACIÓN DEL MÉTODO DE INTEGRACIÓN GRAMATICAL PARA MEJORAR LA REDACCIÓN DE TEXTOS BREVES EN LOS ESTUDIANTES DEL 4to GRADO DE EDUCACIÓN SECUNDARIA DE LA I.E. N° 88061 "JOSÉ ABELARDO QUIÑONES GONZALES", NUEVO CHIMBOTE - 2016.

**PARA OPTAR EL TÍTULO DE LICENCIADA EN EDUCACIÓN SECUNDARIA**

**ESPECIALIDAD**

**LENGUA Y LITERATURA**

**TESISTA**

**ALEJANDRO JARAMILLO WENDY SAYURI**

**ASESOR**

**PANTIGOSO LAYZA GONZALO YTALO**

**NUEVO CHIMBOTE**

**-2016-**

## HOJA DE CONFORMIDAD DEL ASESOR

El presente informe de tesis: “Aplicación del método de integración gramatical para mejorar la redacción de textos breves en los estudiantes del 4to grado de educación secundaria de la I.E. N° 88061 “José Abelardo Quiñones Gonzales”, Nuevo Chimbote - 2016; ha contado con el asesoramiento del Dr. Gonzalo Pantigoso Layza, quien deja constancia de su aprobación.

---

Dr. Gonzalo Pantigoso Layza

Asesor

## HOJA DE CONFORMIDAD DEL JURADO EVALUADOR

El presente informe de tesis: “Aplicación del método de integración gramatical para mejorar la redacción de textos breves en los estudiantes del 4to grado de educación secundaria de la I.E. N° 88061 “José Abelardo Quiñones Gonzales”, Nuevo Chimbote - 2016; ha sido sustentado y posee la aprobación del jurado evaluador, quienes firman en señal de conformidad.

---

Dr. Gonzalo Pantigoso Layza

Asesor

---

Dra. Celinda Romero Salinas

Integrante

---

Ms. Elvis Vereau Amaya

Integrante

## DEDICATORIA

Después de un gran esfuerzo llegan las recompensas por gravedad y por la acción de causa y efecto; por ello dedico este informe de investigación a todos los colaboradores y en especial a mi asesor de tesis, quien estuvo siempre brindándome orientaciones, sugerencias y en cierta forma, también por las oportunidades de poder ofrecer su tiempo para con este proyecto. Asimismo lo dedico a mis padres, por el apoyo incondicional que me proporcionaron en todo este tiempo.

## **AGRADECIMIENTO**

Mi gratitud es inmensa que papel para agradecer no alcanzaría, solo me limito a través de este medio a escribir a esas personas que me apoyaron en la elaboración de este informe y más a aquellos que me dieron la facilidad de poder aplicarlo, gracias por todo el apoyo absoluto que me brindaron en este proceso investigativo de elaboración, desarrollo, aplicación y sustentación.

## RESUMEN

El presente informe de tesis, titulado: APLICACIÓN DEL MÉTODO DE INTEGRACIÓN GRAMATICAL PARA MEJORAR LA REDACCIÓN DE TEXTOS BREVES EN LOS ESTUDIANTES DEL 4to GRADO DE EDUCACIÓN SECUNDARIA DE LA I.E. N° 88061 “JOSÉ ABELARDO QUIÑONES GONZALES”, NUEVO CHIMBOTE - 2016, tuvo como finalidad demostrar que la aplicación del método de integración gramatical mejora la redacción de textos breves en los estudiantes del 4° grado de educación secundaria de la I.E. 88061 “José Abelardo Quiñones Gonzales”

La población estuvo conformada por 47 estudiantes del 4° grado de educación secundaria de la I.E. “José Abelardo Quiñones Gonzales” y la muestra se dividió en dos grupos, los cuales fueron: el grupo control y el experimental.

El método de investigación se desarrolló solo en el grupo experimental; pero antes de ello se aplicó la evaluación de pretest y de él se obtuvieron datos de diagnóstico y luego, seguidamente se aplicó la estrategia metodológica, después de dicha acción, se aplicó otra evaluación, conocida como la posttest. En ella se obtuvieron los resultados finales que fueron analizados e interpretados.

Al finalizar el proceso de aplicación se obtuvieron resultados con los cuales se corrobora nuestra hipótesis, de esta manera es como se puede afirmar que esta nuestra propuesta sí mejoró la redacción de textos breves en la muestra aplicada.

## **ABSTRACT**

This thesis report, entitled: APPLICATION OF THE GRAMMATICAL INTEGRATION METHOD TO IMPROVE THE WRITING OF SHORT TEXTS IN 4<sup>TH</sup> GRADE SECONDARY STUDENTS OF THE I.E. N° 88061 "JOSÉ ABELARDO QUIÑONES GONZALES", NUEVO CHIMBOTE - 2016, which general purpose was to show that the application of the method of grammatical integration improves the writing of short texts in the students of 4th grade of secondary education in the I.E. 88061 "José Abelardo Quiñones Gonzales"

The population consists on 47 students of 4th grade of secondary education of the I.E. "José Abelardo Quiñones Gonzales" and the sample was divided into two groups, which were: the control group and the experimental group.

The research method was developed only in the experimental group; But before this the pretest evaluation was applied and from it diagnostic data were obtained and then, the methodological strategy was applied, after that, another evaluation, known as the posttest, was applied. In it, the final results were obtained, analyzed and interpreted.

At the end of the application process, results were obtained, which the hypothesis is corroborated, in this way it is possible to affirm that my proposal improved the writing of short texts in the applied sample.

# ÍNDICE

<b>CAPÍTULO I</b>	<b>PÁG.</b>
INTRODUCCIÓN	
1.1. PLANTEAMIENTO Y FUNDAMENTACIÓN DEL PROBLEMA DE INVESTIGACIÓN.....	13
1.2. ANTECEDENTES DE LA INVESTIGACIÓN.....	15
1.3. FORMULACIÓN DEL PROBLEMA .....	18
1.4. FORMULACIÓN DE LA HIPÓTESIS.....	18
1.5. VARIABLES E INDICADORES.....	19
1.6. OBJETIVOS DE LA INVESTIGACIÓN.....	21
1.7. JUSTIFICACIÓN E IMPORTANCIA.....	21
<b>CAPÍTULO II</b>	
<b>MARCO TEÓRICO</b>	
2.1. FUNDAMENTOS TEÓRICOS.....	24
2.1.1. EL TEXTO.....	24
2.1.1.1. DEFINICIÓN.....	24
2.1.1.2. ELEMENTOS.....	26
2.1.1.3. ESTRUCTURA.....	27
2.1.1.3.1. PÁRRAFO.....	27
2.1.1.3.1.1. FUNCIONES.....	30
2.1.1.3.1.2. ESTRUCTURA.....	30
2.1.1.3.1.3. TIPOS DE PÁRRAFO SEGÚN LA UBICACIÓN DE SU IDEA PRINCIPAL.31	
2.1.1.3.1.4. TIPOLOGÍA DEL PÁRRAFO. ....	33
2.1.2. PRODUCCIÓN DE TEXTOS.....	34
2.1.2.1. Según Cassany (1998) menciona que los pasos y las etapas para la producción de textos son.35	
2.1.3. LA REDACCIÓN.....	37
2.1.3.1. NORMAS GENERALES DE REDACCIÓN.....	39
2.1.3.2. PRINCIPIOS DE LA REDACCIÓN.....	42
2.1.3.3. REDACCIÓN DE LAS IDEAS EN PÁRRAFOS. ....	43
2.1.3.4. FACTORES DE UNA BUENA REDACCIÓN. ....	44
2.1.4 COHERENCIA.....	44
2.1.5 COHESIÓN.....	48
2.1.6. RELACIÓN ENTRE COHERENCIA Y COHESIÓN.....	56
2.1.7. CONECTORES.....	60
2.1.8. PROBLEMAS DE LA ENSEÑANZA DE LA REDACCIÓN.....	60
2.1.9. DIDÁCTICA PARA REDACTAR .....	62
2.2. DESCRIPCIÓN DE LA VARIABLE EXPERIMENTAL.....	69
2.3. MARCO CONCEPTUAL.....	79
<b>CAPÍTULO III</b>	
<b>METODOLOGÍA EMPLEADA</b>	
3.1. MÉTODOS DE INVESTIGACIÓN.....	82
3.2. DISEÑO DE LA INVESTIGACIÓN.....	83
3.3. POBLACIÓN Y MUESTRA.....	84
3.4. ACTIVIDADES DEL PROCESO INVESTIGATIVO.....	84
3.5. TÉCNICAS E INSTRUMENTOS.....	85
3.6. PROCEDIMIENTOS PARA LA RECOLECCIÓN DE DATOS.....	87



2.7. TÉCNICAS DE PROCESAMIENTO Y ANÁLISIS DE DATOS.....	88
---	----

#### **CAPÍTULO IV**

##### **ANÁLISIS E INTERPRETACIÓN DE LOS RESULTADOS**

4.1. PRESENTACIÓN DE LOS CUADROS, GRÁFICOS Y MEDIDAS ESTADÍSTICAS CON SUS RESPECTIVOS ANÁLISIS E INTERPRETACIONES.....	90
--	----

4.2. DISCUSIÓN DE LOS RESULTADOS.....	98
---------------------------------------	----

#### **CAPÍTULO V**

##### **CONCLUSIONES Y SUGERENCIAS**

5.1. CONCLUSIONES.....	105
------------------------	-----

5.2. SUGERENCIAS.....	106
-----------------------	-----

<b>REFERENCIAS BIBLIOGRÁFICAS.....</b>	<b>107</b>
--	------------

<b>ANEXOS.....</b>	<b>110</b>
--------------------	------------

ANEXO 01.....	110
---------------	-----

##### MATRIZ PARA ELABORAR EL PROCESO DE DESARROLLO DE LOS CONTENIDOS DE LA ESTRATEGIA

ANEXO 02.....	115
---------------	-----

##### MATRIZ PARA ELABORAR EL ORDEN DE LOS PROCESOS DE LA ESTRATEGIA

ANEXO 03.....	120
---------------	-----

ANEXO 04.....	219
---------------	-----

## LISTA DE CUADROS

CUADRO Nº 01: RESULTADOS DEL PRETEST DE LOS GRUPOS CONTROL Y EXPERIMENTAL, OBTENIDOS ANTES DE LA APLICACIÓN DEL MÉTODO DE INTEGRACIÓN GRAMATICAL PARA MEJORAR LA REDACCIÓN DE TEXTOS BREVES EN LOS ESTUDIANTES DEL 4to GRADO DE EDUCACIÓN SECUNDARIA DE LA I.E Nº 88061 “JOSÉ ABELARDO QUIÑONES GONZALES”, 2016.  
.....90

CUADRO Nº 02: COMPARACIÓN INTERNA ENTRE EL PRE Y POSTEST DEL GRUPO CONTROL SIN HABER APLICADO EL MÉTODO DE INTEGRACIÓN GRAMATICAL PARA MEJORAR LA REDACCIÓN DE TEXTOS BREVES EN LOS ESTUDIANTES DEL 4to GRADO DE EDUCACIÓN SECUNDARIA EN LA I.E. “JOSÉ ABELARDO QUIÑONES GONZALES”  
.....92

CUADRO Nº 03: COMPARACIÓN INTERNA ENTRE EL PRE Y POSTEST DEL GRUPO EXPERIMENTAL LUEGO DE LA APLICACIÓN DEL MÉTODO DE INTEGRACIÓN GRAMATICAL PARA MEJORAR LA REDACCIÓN DE TEXTOS BREVES EN LOS ESTUDIANTES DEL 4to GRADO DE EDUCACIÓN SECUNDARIA EN LA I.E. “JOSÉ ABELARDO QUIÑONES GONZALES”  
.....94

CUADRO Nº 04: RESULTADOS DEL POSTEST DE LOS GRUPOS CONTROL Y EXPERIMENTAL OBTENIDOS EN LA APLICACIÓN DEL MÉTODO DE INTEGRACIÓN GRAMATICAL PARA MEJORAR LA REDACCIÓN DE TEXTOS BREVES EN LOS ESTUDIANTES DEL 4to GRADO DE EDUCACIÓN SECUNDARIA DE LA I.E Nº 88061 “JOSÉ ABELARDO QUIÑONES GONZALES”, 2016.  
.....96

## LISTA DE GRÁFICOS

GRÁFICO 01: RESULTADOS DEL PRETEST DE LOS GRUPOS CONTROL Y EXPERIMENTAL, OBTENIDOS ANTES DE LA APLICACIÓN DEL MÉTODO DE INTEGRACIÓN GRAMATICAL PARA MEJORAR LA REDACCIÓN DE TEXTOS BREVES EN LOS ESTUDIANTES DEL 4to GRADO DE EDUCACIÓN SECUNDARIA DE LA I.E N° 88061 “JOSÉ ABELARDO QUIÑONES GONZALES”, 2016.

.....91

GRÁFICO 02: COMPARACIÓN INTERNA ENTRE EL PRE Y POSTEST DEL GRUPO CONTROL SIN HABER APLICADO EL MÉTODO DE INTEGRACIÓN GRAMATICAL PARA MEJORAR LA REDACCIÓN DE TEXTOS BREVES EN LOS ESTUDIANTES DEL 4to GRADO DE EDUCACIÓN SECUNDARIA EN LA I.E. “JOSÉ ABELARDO QUIÑONES GONZALES”

.....93

GRÁFICO 03: COMPARACIÓN INTERNA ENTRE EL PRE Y POSTEST DEL GRUPO EXPERIMENTAL LUEGO DE LA APLICACIÓN DEL MÉTODO DE INTEGRACIÓN GRAMATICAL PARA MEJORAR LA REDACCIÓN DE TEXTOS BREVES EN LOS ESTUDIANTES DEL 4to GRADO DE EDUCACIÓN SECUNDARIA EN LA I.E. “JOSÉ ABELARDO QUIÑONES GONZALES”

.....95

GRÁFICO 04: RESULTADOS DEL POSTEST DE LOS GRUPOS CONTROL Y EXPERIMENTAL OBTENIDOS EN LA APLICACIÓN DEL MÉTODO DE INTEGRACIÓN GRAMATICAL PARA MEJORAR LA REDACCIÓN DE TEXTOS BREVES EN LOS ESTUDIANTES DEL 4to GRADO DE EDUCACIÓN SECUNDARIA DE LA I.E N° 88061 “JOSÉ ABELARDO QUIÑONES GONZALES”, 2016.

.....97

# CAPÍTULO I

## **INTRODUCCIÓN**

### **1.1. Planteamiento y fundamentación del problema de investigación.**

A través del tiempo y hasta la actualidad el mundo ha manifestado grandes cambios en todo ámbito, no cabe duda que lo siga haciendo por medio de los avances e investigaciones y descubrimientos. Por otro lado hay que tener en cuenta que la globalización, es un factor indispensable para la interacción comunicacional sin embargo está mal utilizada, los mensajes que deberían ser enviados correctamente escritos, no lo son y esto es una problemática porque no se está cumpliendo con el propósito de la comunicación.

Por ello se debería de considerar que dentro de la dialéctica mundial existen cambios y que estos afectan las diferentes esferas de la actividad humana lo cual directamente involucra a las comunicaciones escritas, es decir, las redacciones que optan. Cabe mencionar que este tipo de comunicación es tan importante porque viene a ser el vehículo natural por el cual se trasmite la información necesaria para el logro de fines y objetivos. La habilidad de escribir no es un don innato sino que se logra a través de un proceso de enseñanza – aprendizaje.

Por lo que se busca tratar de erradicar el gran problema que existe en el Perú, un problema que casi no se toma en cuenta ni se hace énfasis dentro del sistema de educativo, siendo la producción de textos, una de las capacidades indispensables del área de comunicación; más solo se enseña y evalúa a nivel nacional la comprensión de textos y eso se ve en las evaluaciones de PISSA, sin tener en cuenta que existe también otra capacidad para evaluar, dejando de lado el plano creativo y la comunicación escrita.

La problemática de la producción de textos, hoy en día, gira en torno a tres aspectos. Primero, en la educación básica regular, que se centra y se interesa en la lectura para la comprensión de textos; sin embargo esto no es suficiente debido a que la lectura necesita complementarse con la producción escrita. Segundo, la idea que tienen los profesores en considerar a la producción textual como una simple acción de pedir a los estudiantes que redacten y corregir lo que han escrito;

sumando a esto, como tercer aspecto, está la limitación que existe en el conocimiento y manejo estratégico, por parte de los docentes, que orientan a los educandos al elaborar textos.

Hay que tener en cuenta que la expresión escrita es la destreza más compleja, que necesita reglas y normas para ser creada, y la que porcentualmente aprenden menos los estudiantes en el mundo, que en apariencia tiene menos presencia en la enseñanza del proceso educativo. Es un hecho que aprender a escribir requiere una instrucción formal, que demora muchos años, quizás no termina nunca. Por lo que escribir unas pocas líneas de cualquier texto puede requerir esfuerzo de muchas horas de trabajo y afirma también que en un mundo letrado como el actual, escribir constituye una potente herramienta de mediación en la aprobación de cualquier contenido y habilidad mucho más allá de una destreza comunicativa y que es objeto de aprendizaje.

Los estudios muestran que escribir es una tarea cognitivamente compleja, que va mucho más allá de la resolución de dudas ortográficas o de la redacción, como incluir los procesos: planificación, textualización y revisión, si no mucho más allá.

Por otro lado, gracias a que en estos últimos años se han llevado a cabo numerosas investigaciones sobre la escritura que tienen sus bases en la psicolingüística y la psicología cognitiva, centran su atención en el proceso de escritura y en las operaciones implicadas en la actividad de escribir. Siendo así, la escritura se concibe como un proceso de resolución de problemas estructurado en tres etapas fundamentales: Planificación, textualización y revisión. Además considera los procesos que se dan en el aprendizaje. Se aprecia dos líneas una, enfatiza la recepción y acumulación de información y, la otra, aborda el aprendizaje como una construcción de significado.

Pese a ello el sistema educativo olvida proponer talleres de redacción de textos, es por ello que existe la despreocupación de los docentes porque estos no hacen énfasis en la producción de textos como capacidad del área de comunicación y, por lo que los estudiantes también comparten esta despreocupación por los diversos contenidos, que intervienen en esta capacidad y como está latente esta

problemática los estudiantes tienen la concepción de que la escritura está asociada con la ortografía, la caligrafía y la realización de deberes que implican escribir, es así que esta capacidad les desagrada escribir a la mayoría.

Ese desagrado se ve manifestado como una problemática en diversas instituciones educativas de nuestro país. Esta fue la causa que nos impulsó a construir una alternativa de solución, con el único objetivo de poder contribuir en el desarrollo adecuado de esta capacidad en la Institución Educativa “José Abelardo Quiñones Gonzales”, esta problemática lo constatamos a través de nuestras prácticas preprofesionales. Durante ese tiempo observamos que los estudiantes no están capacitados para la producción de textos ya que; al escribir un párrafo usan oraciones gramaticales mal estructuradas, sin incorporar en el texto los mecanismos de cohesión y coherencia, presentando errores de concordancia. Si observamos la secuencia de acciones, podremos identificar que los estudiantes desconocen las dimensiones de la producción de textos como son: La coherencia, la cohesión, adecuación y, mal uso de los verbos, signos de puntuación y de las mayúsculas.

## **1.2. Antecedentes de la investigación.**

En el proceso de indagación teórica hemos hallado algunos antecedentes que nos han permitido tener una visión más clara sobre nuestra propuesta metodológica, estos antecedentes son:

“ESTRATEGIA BASADA EN EL MODELO DE PROYECTO DE ESCRITURA PARA LA PRODUCCIÓN DE TEXTOS EXPOSITIVOS EN LOS ESTUDIANTES DEL TERCER GRADO DE EDUCACIÓN SECUNDARIA DE LA INSTITUCIÓN EDUCATIVA JOSÉ ABELARDO QUIÑONEZ GONZALES - NUEVO CHIMBOTE,2010”. Tesis para obtener la licenciatura, realizado por Casana Tarazona, Dora y Mozombite Domínguez, Karen Darcey. Sus objetivos fueron contribuir y mejorar la capacidad de producción de textos expositivos a través de una estrategia eficiente. En una de sus conclusiones demuestran que lograron obtener buenos resultados con su aplicación, es decir, contribuyeron en una mejora en el desarrollo de la capacidad de producción de textos, específicamente de los expositivos.

“APLICACIÓN DE UNA PROPUESTA DIDÁCTICA PARA DESARROLLAR LA CAPACIDAD ARGUMENTATIVA EN TEXTOS ESCRITOS, EN LOS ALUMNOS DEL CUARTO GRADO DE EDUCACIÓN SECUNDARIA DE LA INSTITUCIÓN EDUCATIVA N°88061 JOSÉ ABELARDO QUIÑONEZ -NUEVO CHIMBOTE, 2011”. Investigación realizada para obtener la licenciatura por Paredes Barrenzuelo, Shirley Evelyn y Reyes Valvis, Analy. Sus objetivos fueron incentivar y ayudar a los estudiantes a comunicar correctamente a través de la escritura y promover el uso de los textos argumentativos. En una de sus conclusiones mencionan que lograron obtener resultados satisfactorios, después de todo el proceso de aplicación, y pudieron observar que la mayoría de estudiantes demostraron una mejora en el desarrollo de dicha capacidad.

“APLICACIÓN DE LA ESTRATEGIA DE REDACCIÓN DE TEXTOS DESCRIPTIVOS EN BASE A IMÁGENES E INTERROGANTES PARA MEJORAR LA CAPACIDAD DE REDACCIÓN EN LOS ALUMNOS DEL SEGUNDO AÑO DE EDUCACIÓN SECUNDARIA EN LA INSTITUCIÓN EDUCATIVA N°89004 “MANUEL GONZALES PRADA” DE CHIMBOTE,2009”; efectuado para obtener la licenciatura por parte de los bachilleres Chero Adanaque, Mariela Milagros y San Miguel Mestanza, Liseth Melissa. Sus objetivos fueron mejorar la redacción de textos basada creativamente en una estrategia que incluye imágenes y que de una u otra manera capte la atención de los estudiantes y les motive a producir textos de manera clara y coherente. En una de sus conclusiones detallan que su propuesta fue una estrategia que permitió motivar a los estudiantes a desarrollar más la capacidad de redacción de textos descriptivos, el uso de imágenes e interrogantes fue la clave perfecta para contribuir en una mejora de dicha capacidad.

INFLUENCIA DE UNA ESTRATEGIA BASADA EN EL ENFOQUE COGNITIVO DE ESCRITURA PARA DESARROLLAR LA CAPACIDAD DE ELABORACIÓN DE TEXTOS ARGUMENTATIVOS EN LOS ALUMNOS DEL CUARTO GRADO DE EDUCACIÓN SECUNDARIA DE LA INSTITUCIÓN EDUCATIVA “GASTON VIDAL PORTURAS”, 2009. Tesis que se realizó para obtener el título profesional de licenciado en educación en la especialidad de Lengua y Literatura, por



Morales Domínguez Cecil y Jiménez Flores Criscel. Sus objetivos fueron recuperar y desarrollar la capacidad de producir textos argumentativos a través del enfoque cognitivo, teniendo en cuenta todos los procesos mentales que se dan cuando el estudiante realiza una composición escrita y más cuando este construye argumentos. En una de sus conclusiones especifican que sus resultados fueron satisfactorios en el sentido que los estudiantes aprendieron a redactar textos argumentativos coherentes, con ello aseguran que en cierta forma el enfoque cognitivo sí ha contribuido significativamente en el desarrollo adecuado de esta capacidad.

ESTRATEGIA DIDÁCTICA BASADA EN EL MODELO DE PROYECTO DE ESCRITURA PARA LA PRODUCCIÓN DE CRÓNICAS PERIÓDISTICAS EN LOS ESTUDIANTES DEL TERCER GRADO DE EDUCACIÓN SECUNDARIA EN LA I.E. N° 88061 “JOSÉ ABELARDO QUIÑONES GONZALES” NUEVO CHIMBOTE – 2011. Tesis para obtener el título profesional de licenciado en educación secundaria, especialidad Lengua y Literatura, concretizado por Chávez Rodríguez Ana Mercy y Urraco Saira Tulio. Sus objetivos fueron lograr que los estudiantes produzcan crónicas periodísticas. En una de sus conclusiones mencionan que los estudiantes lograron en gran medida el desarrollo de esta capacidad aplicando características discursivas, lingüísticas y estructurales, que componen el género textual.

Estas investigaciones tuvieron objetivos distintos, pues cada uno buscaba que los estudiantes redacten textos, teniendo en cuenta las diferentes estructuras según el tipo del mismo. Cabe mencionar que sus propósitos eran producir diferentes tipos de textos sin tener en cuenta y dejando de lado el conocimiento de la estructura textual del texto y los contenidos básicos de gramática que son necesarios para poder redactar. En estos proyectos se observó tales vacíos es por ello que nuestra investigación propone llenar los vacíos existentes que pudimos hallar.

### **1.3. Formulación del problema de investigación**

¿Cuál es el efecto de la aplicación del método de integración gramatical en la redacción de textos breves en los estudiantes del 4to grado de educación secundaria de la I.E. N° 88061 “José Abelardo Quiñones Gonzales”?

#### **1.4. Formulación de la hipótesis**

La aplicación del método de integración gramatical mejora la redacción de textos breves de los estudiantes del 4to grado de educación secundaria de la I.E. N° 88061 “José Abelardo Quiñones Gonzales”.

### 1.5. Variables e indicadores de la investigación.

VARIABLE	CONCEPTO OPERACIONAL	DIMENSIONES	INDICADORES
<b>MÉTODO DE INTEGRACIÓN GRAMATICAL</b>	Es un conjunto de conocimientos básicos de gramática que se desarrolla en nueve momentos a través de un proceso de enseñanza – aprendizaje de la redacción de textos.	<b>Contenidos</b>	Texto
			Párrafo
			Léxico
			Campo Semántico
			Estructuras Gramaticales Básicas
			Oración simple y compuesta
			cohesión
			coherencia
			La redacción
		<b>Procedimiento</b>	<b>MOMENTO 1.</b> Determinar del tema a desarrollar
			<b>MOMENTO 2.</b> Elaborar la estructura temática
			<b>MOMENTO 3.</b> Elaborar del campo semántico de cada una de las estructuras temáticas
			<b>MOMENTO 4.</b> Incentivar a utilizar la lluvia de ideas para cada una de las estructuras teniendo en cuenta el campo semántico
			<b>MOMENTO 5.</b> Ordenar de las ideas expresadas en función de la lógica verbal y la lógica temática.
			<b>MOMENTO 6.</b> Cohesionar las ideas en oraciones consistentes utilizando los conectores y signos de puntuación
			<b>MOMENTO 7.</b> Ampliar las ideas utilizando los recursos intraoracionales y extraoracionales.
			<b>MOMENTO 8.</b> Revisar el texto elaborado aplicando la anáfora, la catáfora, la elipsis y la sustitución de términos.
			<b>MOMENTO 9.</b> Presentar el texto coregido.
		<b>Evaluación</b>	Pretest
Test intermedio			
Postest			

VARIABLE	CONCEPTO OPERACIONAL	DIMENSIONES	INDICADORES	SUBINDICADORES		
<b>REDACCIÓN DE TEXTOS BREVES</b>	Es la elaboración de textos que tienen una extensión hasta de dos o tres párrafos y que contiene un conjunto de oraciones con coherencia y cohesión alcanzado a través del manejo de los signos de puntuación, los conectores lógicos, los mecanismos de cohesión así como la expansión intra y extraoracional con una lógica textual.	Coherencia	Local	Unidad temática		
				No contradicciones ni ambigüedades		
			Global	Relación de ideas		
		Cohesión	Mecanismos de cohesión	Anáfora		
				Catáfora		
				Elipsis		
				Sustitución léxica		
				Conectores lógicos	Conjunciones coordinantes	
					Subordinantes	
					Ilativos	
Signos de puntuación						

## **1.6. Objetivos de la investigación:**

### **OBJETIVO GENERAL**

Demostrar que el método de integración gramatical mejora la redacción de textos breves en los estudiantes del 3er grado de educación secundaria de la I.E. N° 88061 “José Abelardo Quiñones Gonzales”

### **OBJETIVOS ESPECÍFICOS**

- Diagnosticar el nivel de redacción de textos breves elaborado por los estudiantes del 4to grado de educación secundaria de la I.E. N° 88061 “José Abelardo Quiñones Gonzales”.
- Aplicar el método de integración gramatical para mejorar la elaboración de textos breves de los estudiantes del 4to grado de educación secundaria de la I.E. N° 88061 “José Abelardo Quiñones Gonzales”.
- Determinar el nivel de redacción de textos breves alcanzados mediante la aplicación del método de integración gramatical por parte de los estudiantes de 4to grado de educación secundaria de la I.E. N° 88061 “José Abelardo Quiñones Gonzales”.
- Analizar e interpretar los resultados de la aplicación del método de integración gramatical para la elaboración de textos breves por parte de los estudiantes de 4to grado de educación secundaria de la I.E. N° 88061 “José Abelardo Quiñones Gonzales”.

## **1.7. Justificación e importancia de la investigación**

Nuestra investigación se justifica desde el punto de vista metodológico porque la estrategia que experimentamos aporta al corpus metodológico de la enseñanza de la redacción de textos que poseen los docentes, teniendo en

cuenta los aspectos gramaticales esenciales y a través de una secuencia lógica que le permite al estudiante comenzar a redactar, agrupar ideas, incrementar información, rectificar, sustituir términos que se repiten, y finalmente, de cómo perfeccionar y terminar de elaborar un texto.

Desde el punto de vista de la justificación práctica, nuestra investigación aporta en la aplicación de una serie de actividades que permitir enfrentar la enseñanza de la redacción de textos con una perspectiva gramatical concreta que recoge todos los conocimientos que hacen posible desarrollar dicha capacidad.

Tal como se puede apreciar los beneficiados de la aplicación de nuestra investigación son los profesores y los estudiantes, quienes estamos seguros comprobarán que no es tarea difícil desarrollar la capacidad de redacción de textos.

# **CAPÍTULO**

## **II**

## **MARCO TEÓRICO**

### **2.1. FUNDAMENTOS TEÓRICOS DE LA INVESTIGACIÓN**

#### **2.1.1. EL TEXTO**

##### **2.1.1.1. DEFINICIÓN**

Para Cassany (1998): “texto significa cualquier manifestación verbal y completa que se produce en una comunicación. Por tanto, son textos los escritos de literatura que leemos, las redacciones de los alumnos, las exposiciones del profesor de lengua y también la del de matemáticas, los diálogos y las conversaciones de los alumnos en el aula o en el patio, las noticias de prensa, las pancartas publicitarias, etc. Los textos pueden ser orales y escritos; literarios o no; para leer o escuchar, o para decir o escribir; largos o cortos; etc. Son igualmente textos la expresión: párate; y el comunicado: a causa de una imposición del cantante, se suspende la función de hoy; y también el código de circulación o las obras completas de Cervantes.”

Bernárdez (1982) recopila diversas definiciones elaboradas por varios lingüistas acerca de lo que es un texto, entre las cuales tenemos:

- “... todo conjunto analizable de signos. Son textos, por lo tanto, un fragmento de una conversación, una conversación entera, un verso, una novela...” Lázaro Carreter. Diccionario de términos filológicos (1971).
- “Podríamos definir... texto como el mayor signo lingüístico.” Dressler, RFA (1973).
- “Texto es un mensaje objetivado en forma de documento escrito que consta de una serie de enunciados unidos mediante diferentes enlaces de tipo léxico, gramatical y lógico” Galperin (1974).
- “Texto es la forma primaria de organización en la que se manifiesta el lenguaje humano. Cuando se produce una comunicación entre seres



humanos (hablada/ escrita) es en forma de textos” Horst Isenberg, RDA (1976).

Bernárdez (1982) concluye: “Texto es la unidad lingüística comunicativa fundamental, producto de la actividad verbal humana. Se caracteriza por su cierre semántico comunicativo y por su coherencia... formada a partir de la intención comunicativa del hablante de crear un texto íntegro y, también, a partir de su estructuración...”

Bernárdez destaca, en la definición anterior, tres ideas fundamentales sobre el texto:

- El texto tiene un carácter comunicativo: es una acción o una actividad que se realiza con una finalidad comunicativa. Es decir, el procesamiento del texto es, por un lado, una actividad; y por otro lado, también constituye un proceso de comunicación.
- El texto tiene un carácter pragmático: se produce siempre en una situación concreta (contexto extralingüístico, circunstancias, propósito del emisor, etc.). Los textos se insertan en una situación determinada, con interlocutores, objetivos y referentes constantes al mundo circundante, y no tienen sentido fuera de este contexto.
- El texto está estructurado: tiene una ordenación y reglas propias. Los textos también tienen una organización interna bien precisa con reglas de gramática, puntuación, coherencia, que garantizan el significado del mensaje y el éxito de la comunicación.

## **2.1.1.2. ELEMENTOS**

### **a) Unidad de propósito**

También llamada singularidad de propósito, “significa que en todo párrafo o periodo – formado por una serie de frases encadenadas tiene que haber cierta coherencia entre la idea principal expresada (la idea matriz) y las ideas complementarias o secundarias” Vivaldi (1999).

### **b) Tema**

Todo texto tiene un tema, es decir, se ocupa de un asunto determinado. El tema es el asunto o concepto clave del que se habla en todo el texto. Se enuncia de manera que sintetice todo lo expuesto de manera precisa, en otras palabras, no debe ser ni muy general ni demasiado específico. El tema principal en algunas ocasiones, coincide con el título de un texto y se enuncia como un sintagma nominal.

### **c) Idea principal.**

Todo texto está formado por un grupo de ideas, pero no todas las ideas tienen la misma importancia. Cada texto contiene, por un lado, una idea principal y, por otro, varias ideas secundarias.

La idea principal es aquella que expone el contenido más importante del texto. Si se la eliminara el texto quedaría sin sentido.

En algunas ocasiones, la idea principal de un texto no se encuentra formulada de manera explícita, sino que se sobreentiende de todo lo expresado en el texto. Esto quiere decir que esta idea puede identificarse y subrayarse sobre el mismo texto.

En cuanto a la ubicación de la idea principal, Blay (1970), nos comenta que: “la colocación de la frase principal dentro del párrafo no es uniforme. Muchas veces se ubica al principio, pero puede encontrarse igualmente en medio o al final del párrafo”

#### **d) Ideas secundarias**

Agregan datos que viene a ampliar, ejemplificar o demostrar la idea principal. Su importancia al interior del conjunto es menor, de modo que podría prescindirse de alguna de ellas.

Como afirma Cáceres (2006), son aquellos que: “comentan, agregan información nueva, aclaran el contenido, desarrollan, matizan, confirman o ejemplifican la idea principal.”

### **2.1.1.3. ESTRUCTURA**

#### **2.1.1.3.1. PÁRRAFO**

Para Lozano (2003, p.54) “El párrafo es la integración secuencial de oraciones en torno a una idea principal o parte de la misma, relacionándola con la macroestructura del texto. En el plano de la escritura, siempre empieza con mayúscula y termina en punto aparte”.

Po otro lado, Según Cassany (1998), es una unidad significativa y visual: desarrolla una única idea completa, distinta de la de los otros, está marcada gráficamente en la hoja con puntos aparte y con espacios en blanco. Agrupa las oraciones entre sí por temas y puede separar las distintas partes de un texto: la introducción, las conclusiones, los argumentos, etc. Además, un párrafo puede tener diversos tipos de estructura.

En la lengua oral, sobre todo en las exposiciones monologadas, esta unidad intermedia entre la frase y el texto también existe y tiene la misma importancia aunque no la llamamos párrafo; de hecho, no tenemos ninguna palabra para

denominarla (utilizamos periodo, fragmento o parte del discurso para referirnos a ella)”.

Mientras que García (1997) considera que se denomina párrafo a la unidad de pensamiento que desarrolla una sola idea principal. Alrededor de ella encontramos ideas secundarias que se están ampliando, explicando y ejemplificando la idea temática; su límite ortográfico es el punto aparte, este signo indica que se ha llegado al final de la exposición de la idea que gobierna la estructura del párrafo”.

Al respecto Blay (1970) afirma que los párrafos vienen indicados por el uso del punto y aparte. Pueden estar constituidos por una sola frase, pero en general incluyen varias frases u oraciones completas. Lo esencial del párrafo es que todo gira alrededor de una sola idea. Al menos así debería ser, y como norma general es así.

El párrafo, según Pérez (1995), es una secuencia de oraciones cohesivas y coherentes que desarrollan, en la mayoría de los casos, una idea principal o parte de ella, relacionándola con la macroestructura del texto. Tipográficamente se caracteriza por comenzar, y finalizar en punto aparte, constituyendo bloques que distinguen a simple vista en el escrito.

Es también un conjunto de frases relacionadas que desarrollan un único tema. Es una unidad intermedia, superior a la oración e inferior al apartado o al texto, con valor gráfico y significativo. Tiene unidad significativa porque trata exclusivamente un tema, subtema o algún aspecto particular en relación con el resto del texto.

El Párrafo es una porción del texto encerrada entre dos puntos y aparte. Por lo general a cada párrafo le corresponde una idea. Es posible que un párrafo abarque más ideas, o la misma idea se encuentre en más de un párrafo.

Según María Moliner, el párrafo es cada trozo de un discurso o de un escrito que se considera con unidad y suficientemente diferenciado del resto para separarlo con una pausa notable o, en la escritura, con un punto y aparte“.”

Louis Timbal-Duclaux, describe el párrafo como lo siguiente: “El párrafo es

como una mano que coge objetos variados: un puñado de arena, un chorro de agua, un mango, un montón de hojas o tres pelotas de tenis. Adopta formas distintas según los casos, pero siempre tiene un pulgar grande y enérgico que aprieta el objeto contra los otros dedos. De la misma manera, el párrafo necesita un dedo, una idea clave que dirija el resto de las frases y les dé unidad y sentido.

- Los ocho consejos que ofrece Cassany para escribir frases eficientes que luego servirán para la construcción de párrafos:
  1. Ten cuidado con las frases largas. Vigila las que tengan más de 30 palabras. Comprueba que se lean fácilmente.
  2. Elimina las palabras y los incisos irrelevantes. Quédate solo con lo esencial.
  3. Sitúa los incisos en la posición más oportuna: que no separen las palabras que están relacionadas.
  4. Busca el orden más sencillo de las palabras: sujeto, verbo y complementos. Evita las combinaciones rebuscadas.
  5. Coloca la información relevante en el sitio más importante de la frase: al principio.
  6. No abuses de las construcciones pasivas, de las negaciones ni del estilo nominal, que oscurecen la prosa.
  7. Deja actual a los actores: que los protagonistas de la frase suban al escenario, que actúen de sujeto y objeto gramaticales.
  8. No tengas pereza de revisar las frases. Tienes que elaborar la prosa, si quieres que sea enérgica y que se entienda.

### 2.1.1.3.1.1. FUNCIONES

Según Alvarado (2003, p.54) “En la mayoría de los casos, el papel del párrafo es desarrollar una idea principal un aspecto de ella, pero no todos los párrafos cumplen la misma función, por eso podemos distinguir:

- Párrafo introductorio. Introduce o presenta el tema, sin embargo, a veces no aparece, porque se presenta el tema e inmediatamente pasa a desarrollar o explicarlo. También en un texto determinado puede haber varios párrafos introductorios.
- Párrafo informativo. Es el que desarrolla una idea principal, la cual se expresa a través de una oración temática. Es el predominante en todo texto y pueden ser varios.
- De enlace. Relaciona las ideas de una párrafo informativo con otro, sin desarrollar ninguna en particular, además puede faltar en muchos textos, así como puede haber más de un párrafo de enlace; por tanto, su presencia es opcional.
- De conclusión. Resume, interpreta todo el texto, o invita a la acción”.

### 2.1.1.3.1.2. ESTRUCTURA

Metz (1999) lo identifica como características del párrafo, sin embargo, nosotros consideramos más apropiado ubicarlo dentro de la estructura.

#### a. Desde el punto de vista formal:

- ✓ Está constituido por una o varias oraciones.
- ✓ Está delimitado por la sangría y el punto y aparte.

**b. Desde el punto de vista del contenido:**

-Ofrece unidad de pensamiento porque desarrolla generalmente una sola información.

-Comunica la idea fundamental en forma expresa o implícita de la siguiente manera:

- Mediante una oración principal que se destaca como la de mayor contenido informativo.
- Mediante más de una oración principal que se destaca como la de mayor contenido informativo.
- Sin oración principal, apoyando la idea fundamental mediante oraciones secundarias que amplían o aclaran su contenido.

**2.1.1.3.1.3. TIPOS DE PÁRRAFO SEGÚN LA UBICACIÓN DE SU IDEA PRINCIPAL.**

**A. Texto analizante.-** cuando la idea principal se encuentra al inicio del párrafo o del texto y se desarrolla luego en ideas particulares.

**Ejemplo:**

Los ingenieros de la Edad Media idearon ingeniosas formas para conseguir aumentar la estabilidad y resistencia de la estructura de las catedrales. Entre las más importantes está el uso de los llamados arbotantes, arcos que se apoyan en los muros de la catedral y en pilares situados a sus lados. Este recurso permitía descargar el peso de los muros y de la cubierta y repartirlos entre los propios muros y los pilares. Con esto se conseguía elevar el tamaño de las catedrales, alcanzando alturas de casi 100 metros.

**B. Texto sintetizante.-** cuando la idea principal se localiza al final del texto como una síntesis de lo dicho en las ideas particulares.

### **Ejemplo:**

El mouse es un instrumento que manejamos continuamente cuando estamos utilizando una computadora, ya sea para escribir y dar formato a un texto, para dibujar o, incluso para jugar. Y requiere una postura concreta de la mano durante bastante tiempo, que, si no es la correcta, puede ocasionarnos malestares y algunos graves problemas de salud. Por eso, es necesario adoptar la posición correcta cuando se coge y maneja el mouse.

**C. Texto encuadrado.-** Además de plantearse al inicio, la idea principal se retoma y confirma al final del texto, a modo de conclusión.

### **Ejemplo:**

Las armas y los instrumentos de guerra no generan poder sino violencia y sometimiento. Si creemos que en democracia el poder reside en todos los ciudadanos y ciudadanas dispuestos a la acción y la concertación, tenemos entonces que cuestionar aquella vieja consideración de la guerra como la continuación de la política por otros medios. De otra manera. Seguiremos reforzando aquella tesis equivocada de que el poder nace del fusil, cuando es solo violencia y sumisión lo que produce el uso de las armas.

**D. Texto alternante.-** la idea principal se encuentra en el centro del texto.

### **Ejemplo:**

Entre los depredadores del mar hay animales muy agresivos, como las barracudas y las morenas (ambos carnívoros, de tamaño considerable y poseedores de dientes fuertes). Pero las fieras del océano, los grandes depredadores son, sin duda, los tiburones. Los tiburones, en su mayoría, se alimentan de otros peces. Para ello cazan a sus presas con sus mandíbulas y mediante el movimiento de sus cabezas los desgarran y trocean.



E. **Texto paralelo.**- en este caso, todas las ideas del texto son de igual importancia o generalidad.

**Ejemplo:**

A diferencia del calendario gregoriano, el musulmán es un calendario lunar, es decir, se basa exclusivamente en la observación de las fases lunares como referencia del paso del tiempo. El calendario musulmán consta de seis meses de 19 días y seis meses de 30. Así, el año musulmán tiene 354 días en total, y es de 11 días más corto que el año solar. Debido este desfase, el calendario no está acompasado con las estaciones. De este modo, un mismo mes puede pertenecer al invierno un año y a la primavera al cabo de unos años. Cada mes musulmán comienza al atardecer del día en el que se puede ver el principio del cuarto creciente de la luna.

**2.1.1.3.1.4. TIPOLOGÍA DEL PÁRRAFO.**

Los tipos de párrafos se clasifican según su elaboración:

**a) Párrafo argumentativo:** Presenta una idea para convencer a alguien de aquello que se afirma o se niega. Expresa opiniones, posturas e ideas con la intención de persuadir o convencer al destinatario sobre un determinado tema polémico.

Argumentar es aportar razones para defender una opinión, un punto de vista. Al argumentar pretendemos que el otro cambie de opinión, se convenza, se ponga del lado del punto de vista que defendemos. Para conseguir el efecto perlocucionario de la argumentación, es decir, que el destinatario resulte persuadido, el productor del texto persuasivo deberá reunir argumentos, pruebas, razones con los que dar credibilidad a su discurso y presentarlos coherentemente de manera que conformen un conjunto semántico y lingüístico capaz de modificar las convicciones de quien nos escucha.

**b) Párrafo descriptivo:** presenta a través de las palabras la capacidad sensoriomotora de un ser humano. Potencia el uso de la palabra y presenta una imagen sensorial ante los lectores-receptores. A través de un párrafo descriptivo, un autor o autora utiliza todos sus sentidos para delinear los atributos de los objetos y sucesos percibidos. Mientras más detalle los sentidos utilizados en su delineamiento de lo percibido, mejor será la imagen del lector-receptor sobre lo descrito. La superioridad de un escritor o escritora reside en cuán eficientemente provoca todos nuestros sentidos para que percibamos, a través de la palabra, un objeto, un suceso, un evento, una situación.

Se caracterizan y detallan objetos, sucesos, procesos. Describe el objeto, persona, idea o situación de la que se va a hablar. Al describir, hay que seguir algún orden lógico: ir de lo general a lo particular, de lo externo a lo interno; si la descripción es de un proceso temporal, se puede ir del pasado al presente o viceversa, etcétera.

**c) Párrafo expositivo:** son los que desarrollan aspectos del tema que se está tratando, presentando información o profundizándola. Se encargan de brindar información sobre diversos sucesos sin incluir comentarios subjetivos.

Se caracteriza por: contener información explícita y clara sobre algún tema en específico, es decir, en este tipo de textos prima la función referencial del lenguaje.

Por otro lado, la estricta organización del texto busca el objetivo de incrementar el conocimiento del auditorio a quien está dirigido.

### **2.1.2. PRODUCCIÓN DE TEXTOS**

Es entendido como un proceso de escritura, reflexión y reescrituras, hasta tener el texto en su versión final. Implica centrar la atención en el proceso, más que en el producto; pues, la calidad del texto, depende de la calidad del proceso.

Por lo que producir un texto, es un proceso complejo, aún para escritores de experiencia, por eso es necesario brindar a los niños, estrategias que les permitan producir textos de calidad.

### **2.1.2.1. SEGÚN CASSANY (1998) MENCIONA QUE LOS PASOS Y LAS ETAPAS PARA LA PRODUCCIÓN DE TEXTOS SON:**

#### **a. Pasos:**

- **Planificar y organizar ideas** e información en apuntes, esquemas, mapas, etc. identificar el destinatario, mensaje que se quiere expresar y tipo de texto que se eligió.
- **Escribir el primer borrador** del texto, con la estructura del tipo de texto elegido.
- **Intercambiar escritos** entre compañeros para recibir y dar aportes para mejorar.
- **Revisar y comparar** con otros textos del mismo tipo. **Corregir** donde sea necesario.
- **Corregir ortografía y redacción** para presentar el texto al grupo.
- **Escribir la versión final**, diagramar e ilustrar.
- **Evaluar el texto producido a través de:**
  - \* Fichas de autoevaluación según tipo de texto.
  - \* Carteles de autoevaluación: ¿Qué aprendí hoy con este texto?, ¿Qué estrategias me ayudaron a escribir o a leer mejor?, ¿Cómo quedó el texto producido? y otras.
  - \* Se recomienda la elaboración de herramientas de sistematización, como carteles, cuadros de doble entrada, mapas conceptuales, etc.

b. **procesos o etapas de la producción de textos:**

Según Daniel Cassany (1998): La producción de un texto comprende actividades que van más allá de la escritura misma. Hay tareas previas y posteriores a ella que no debemos descuidar. De modo general, podemos decir que la producción de textos comprende tres etapas:

**a) La planificación**

Etapas que corresponde a la generación y selección de ideas, la elaboración de esquemas previos, la toma de decisiones sobre la organización del discurso, el análisis de las características de los posibles lectores y del contexto comunicativo, así como de la selección de estrategias para la planificación del texto.

**b) La textualización**

Es el acto mismo de poner por escrito lo que se ha previsto en el plan. Lo que se ha pensado se traduce en información lingüística, y esto implica tomar una serie de decisiones sobre la ortografía, la sintaxis y la estructura del discurso.

**c) La revisión**

Orientada a mejorar el resultado de la textualización. Se cumplen tareas como la lectura atenta y compartida de lo escrito para detectar casos de incoherencia, vacíos u otros aspectos que necesiten mejoramiento.

La planificación, la textualización y la revisión son importantes, pero también lo son el propio autor, el lector y las variables sociales que condicionan el proceso de producción. Cobra relevancia, pues, la afirmación de que un texto es la creación compartida entre el autor y el lector. Esto refuerza la decisión de que los productos de los alumnos sean compartidos con los demás (compañeros, profesores, alumnos de otros grados) para ir afirmando la responsabilidad de escribir lo que queremos, pero pensando en los efectos que producirá en los demás. Esto es, autonomía para tomar decisiones y solucionar problemas.

Definitivamente, la escritura es un hecho social y, como tal, contribuye, además, al desarrollo del pensamiento crítico.

Para Cassany (1998) “la redacción es un ejercicio escolar no tiene limitaciones y, por lo tanto exige más creatividad y más capacidad de afinar y ordenar las ideas. (Cassany, 1998 p. 278).

### **2.1.3. LA REDACCIÓN**

Álvarez (1999) señala que es toda expresión que se valga de la palabra escrita, logra su propósito de comunicación mediante el arte de redactar. Redactar que etimológicamente quiere decir poner en orden, consiste en expresar por escrito los pensamientos e ideas previamente ordenados. El propósito de la redacción es combinar palabras, frases, periodos, párrafos y textos, para, a través de ellos, verter ideas ya elaboradas, de manera que se produzca un todo armonioso, capaz de ser debidamente comprendido. En otros términos, la redacción podría definirse como una composición literaria en la que se desarrolla, de una manera completa, correcta y elegante, un tema determinado, dentro de ciertos límites de amplitud.

La redacción es fundamental si deseamos consignar algo por escrito. Cualquier texto que queramos suministrar, cualquier impresión que deseemos transmitir en forma escrita, no son ni más ni menos que una redacción. Su trascendencia es enorme, pues, si bien la palabra transmitida en forma oral, vuela y se desvanece, lo escrito, por el contrario, se perpetúa: puede leerse, releerse, meditarse, y, a través de ello, el lector puede formarse una idea, enterarse de lo que piensa y quiere decir el que escribe. Debido a eso, es muy importante que se tenga en cuenta lo siguiente:

- Antes de escribir pensar en lo qué se va a decir.
- Es necesario saber qué mensaje se quiere comunicar.
- Debe plantearse a quien va destinado lo escrito.
- Utilizar el tono y lenguaje apropiados.

Hay que tener en cuenta que pensar antes de escribir no constituye una garantía de que lo escrito este bien pero sí es un requisito indispensable y básico.

## a. FORMA Y FONDO

Toda redacción como cualquier manifestación artística debe poseer dos elementos esenciales, que son la forma y el fondo, pues de nada sirven ideas originales y acertadas si no se saben expresar con la debida corrección. Tampoco reporta utilidad tener un amplio dominio del idioma si no se tiene nada que decir.

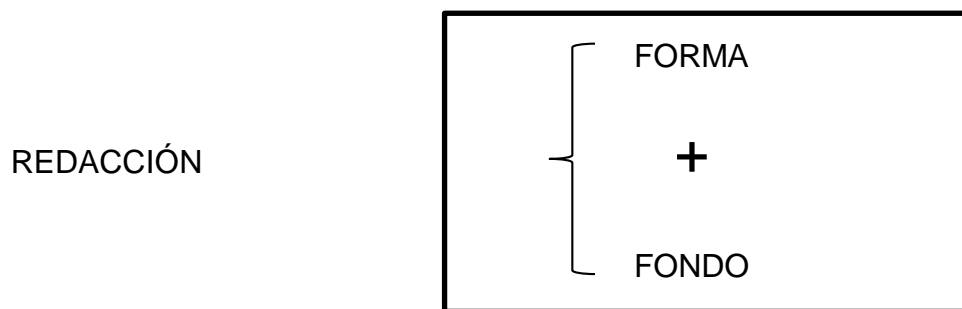

### a.1. LA FORMA

La forma, el cómo decirlo, es el modo particular que se tiene de expresar una idea, lo que llamamos técnicamente redactar.

Es un poco difícil establecer normas rígidas y concretas sobre la manera de redactar, ya que la expresión de nuestros pensamientos, sentimientos, vivencias y conceptos está sujeta a fenómenos tanto artísticos como científicos. En el primer caso, la expresión de nuestros pensamientos está sujeta al entorno y variaciones del momento, del lugar, la moda, etc. En el segundo, está modificada a cada instante por los progresos de la fonética, la lingüística y gramática, debido a que el idioma evoluciona cada día.

Por otra parte, la forma o el modo de expresarse es algo personal que está ligado a factores tan distintos, como son: la educación, el temperamento, el medio ambiente, etc., que no se puede hablar de un estilo único y perfecto. Cada persona tiene su manera, y crea su propio estilo de redacción: así, podemos deducir que hay tantos estilos como personas.

Definir una forma de redactar equivale a formarse un estilo. Para ello se requiere, además una cierta predisposición natural, una labor asidua y un tenaz afán de superación; y eso comporta a un tiempo, estudiar aptitudes, pulir la sensibilidad, perfeccionar los gustos, desarrollar los dotes de la observación, orientar los sentimientos, elevar el espíritu hacia nobles ideales; en pocas palabras definir una forma de redactar equivale a definir la personalidad.

## **a.2. EL FONDO**

Toda redacción debe versar, lógicamente, sobre algún tema propuesto de antemano. Pues bien, las ideas que sugieren dicho asunto y que han de servir para su desarrollo, constituyen el fondo de la redacción. En otros términos, el fondo equivale al qué decir.

Algunas causas que contribuyen a una mala redacción, y que deben evitarse, son las siguientes:

- Comprender mal el tema.
- Enfocarlo desde un ángulo indebido.
- Tratarlo parcialmente
- Dar mayor importancia a los aspectos secundarios que a lo principal
- Desarrollar un tema de manera superficial.
- Decir banalidades

### **2.1.3.1. NORMAS GENERALES DE REDACCIÓN**

Toda redacción no importa el tema o extensión debe ser un tono armónico: con una lógica comprensible; con orden pulcritud y sentido. Para ello es necesario:

- **Pensar bien en el tema propuesto.** Si no se domina o no se conoce a fondo la materia que se desea tratar, imposible referirse a ella cabalmente. Se aconseja documentarse sobre el tema propuesto, par de ese modo adueñarse de su contenido.

- **Trazar un plan o un guion.** Un plan bien organizado es la base de un buen desarrollo. Nos evita contrasentidos, repetición de ideas, falta de lógica, incoherencias, etc. Un plan previo nos permite tratar cada cosa a su debido tiempo: ayuda actuar los hechos, trabar la acción y llegar al desenlace de un modo natural y armónico. Este esquema de trabajo evita tener que retocar, añadir, acortar o trasladar frases o conceptos, que no estarían en su lugar si antes no los hubiéramos ordenado. Es aconsejable siempre empezar con una breve introducción sobre el tema aludido, porque entrar en materia de una manera brusca y repentina siempre desorienta al lector. Determine luego los puntos esenciales, básicos, que ira tratando ordenadamente. Aquí no existen reglas fijas pero es recomendable referirse a los puntos en forma proporcional a la importancia que tengan. Termine el escrito con una conclusión que resume sus ideas u opiniones.
- **Escriba con sencillez y naturalidad.** Evita la ampulosidad o grandilocuencia: generalmente son impropias en una redacción simple y sencilla. Aunque escriba sobre un tema complejo, refiérase a él de un modo sencillo: tenga en cuenta que su finalidad es comunicar su pensamiento y no hacer gala de erudición.
- **Escriba con claridad.** La claridad es fundamental en un texto escrito. Toda frase mal construida es, inevitablemente, oscura e incomprensible. La claridad de esta radica estrictamente en la gramática. Por eso, tenga en cuenta las concordancias, la correlación de tiempos, el empleo adecuado de las proposiciones, etc. No escriba párrafos muy largos: estos si no están bien escritos, dan la impresión de pesadez y de escasa agilidad. Su construcción requiere cierta destreza. Emplee párrafos breves, puntos y aparte, y frases cortas.
- **Utilice las palabras con precisión.** Debe evitar el uso de barbarismos o vulgarismos de mal gusto, que son sinónimos de pobreza de vocabulario. No emplee voces de palabras de significación muy amplia y ambigua (como la palabra cosa), que por su misma amplitud no



apuntan a nada específico. Prefiera siempre la palabra concreta, que designa objetos y seres, a la palabra abstracta. Si, para los efectos de redacción, se ve en la necesidad de recurrir al empleo de sinónimos, procure escoger el más apropiado.

- **Use correctamente los signos de puntuación.** Los puntos, las comas, los signos de interrogación o de admiración, debe estar bien colocados; de lo contrario, cambian radicalmente el sentido de la frase, y dificultan la comprensión de la misma.
- **Elabore primero un borrador.** Nadie, excepto una persona con mucho oficio, es capaz de hacer un escrito perfecto en el primer intento, siempre existe algún fallo: puede que un giro quede mal construido, o que el adjetivo usado no sea el más apropiado, o que una idea secundaria haya quedado inconclusa, etc. Elabore siempre un borrador y sométalo a un riguroso trabajo de pulimento. Revise cuidadosamente la forma y el contenido.
- **Profundice su lectura y su conocimiento.** Lea mucho, sobre todo a grandes escritores: fíjese en su prosa, analice su modo de expresarse, su arte de componer la narración, una escena o un retrato, la construcción del diálogo; ellos son y serán siempre el mejor procedimiento para aprender a redactar. También debe existir un progresivo conocimiento del idioma y un mayor dominio del vocabulario.

### **2.1.3.2. PRINCIPIOS DE LA REDACCIÓN**

Según García (1982. P.175, 176.178) considera los siguientes principios de la redacción:

#### **a) BREVEDAD:**

Consiste en aplicar el criterio elíptico de la expresión cumpliendo con los siguientes requisitos:

##### **1. Usando pocas palabras**

Expresando nuestras ideas usando las palabras necesarias, sin perder la corrección gramatical, precisión y exactitud.

- Tratando el tema directamente.
- Eliminando palabras innecesarias.
- Usando con ponderación las expresiones elípticas.

##### **2. Construyendo oraciones cortas**

Si se usan pocas palabras, nos llevará a construir oraciones cortas, es preciso combinar expresiones cortas o de mediana extensión.

- Desarrollando una idea en varias oraciones y cortas.
- Una oración corta más fácil de leer, entender y construir.
- Una oración corta no debe exceder, aproximadamente quince palabras.
- Una oración medianamente extensa no excederá en lo posible; de 23 palabras.
- Se utilizan enlaces directos para mantener coherencia y cohesión de la unidad temática.

##### **3. Construyendo párrafos breves**

Los párrafos largos extienden el concepto y corren el riesgo de confundir al lector.

Descomponiendo el tema o temas en párrafos breves usando el punto aparte.

Un párrafo breve no debe excederse de 130 palabras como promedio.

**b) SIMPLICIDAD:**

A mayor sencillez del mensaje escrito, habrá mayor posibilidad de una buena comunicación.

Es importante expresarse con simplicidad además de ser breve.

- Se utilizan términos cuyos significados sean conocidos.
- No usan tropos.
- No redactando varias ideas en una oración.
- Lo ideal es que se construya una oración con una sola idea.

**c) EFICACIA:**

Un mensaje escrito debe tener fuerza y poder para inducir a obrar y a actuar, convirtiendo oraciones sustantivas en verbales, porque el verbo o modo verbal da idea de fuerza y de acción.

- Aplicar correctamente nuestra ortografía y gramática castellana.

### **2.1.3.3. REDACCIÓN DE LAS IDEAS EN PÁRRAFOS.**

Según Martínez (1992):

“La oración es la pequeña y la más pequeña unidad de un escrito; la unidad más larga es el capítulo o la sección y la unidad intermedia es el párrafo”. “Los párrafos pueden describirse como un conjunto de oraciones unidas con el fin de desarrollar el pensamiento expresado en la oración principal.

“La oración principal debe proporcionar el contenido del párrafo y enunciar el pensamiento que se va a desarrollar. La oración principal no ocupa un lugar fijo dentro del párrafo sin embargo, muchas veces se encuentra al principio del mismo”.

#### **2.1.3.4. FACTORES DE UNA BUENA REDACCIÓN.**

“La redacción adecuada puede conseguir a través de una constante y cuidadosa práctica, la misma que puede favorecerse por una serie de factores: Selección del material: escribir algo significativo”. García (1982, p. 172,173)

“El tema de la redacción debe expresarse con un lenguaje adecuado, original, que se eleve sobre la vulgaridad y el común de las gentes.

Si bien no se exige una elaboración literaria, porque tal exigencia corresponde más bien al campo de la composición, la redacción debe suponer un esfuerzo creativo, en el que entre el juego de la imaginación creadora, el lenguaje y la exteriorización personal de los puntos de vista” Easa (1988 p.60)

“Corrección y claridad: la redacción debe realizarse con un estilo claro, sin tecnicismo ni afectaciones, con palabras adecuadas, construcción lógica y concordancia. Especial cuidado de la ortografía: La redacción no exige el uso de licencias poéticas, sino más bien un correcto empleo de los signos de puntuación, palabras adecuadas, apropiada acentuación, etc.” Easa (1988 p.61).

#### **2.1.4 COHERENCIA**

El término coherencia es un vocablo familiar que se usa en el lenguaje común. Los diccionarios generales definen coherencia como la conexión, y ausencia de contradicción, entre las partes de un argumento, una doctrina, un trabajo, etc., considerado en su totalidad. Además, coherencia se define como el grado de plausibilidad entre hechos observados y la teoría que trata de explicarlos. Entre los sinónimos comunes de coherencia encontramos congruencia y consistencia. Sin embargo, estas definiciones, por ser generales, no son las adecuadas para poder abordar el fenómeno de la coherencia textual en la construcción del sentido global del texto. Por ello, a continuación se mencionan, contrastan y comentan los diversos puntos de vista que se tienen sobre la coherencia, considerado, por la mayoría de estudiosos, como propiedad

fundamental de todo texto. Es difícil establecer una definición única y ajustada de lo que se entiende por coherencia, ya que es un término muy amplio, puede considerarse desde muchos puntos de vista y no debe entenderse de un modo absoluto. Es así que ante esta dificultad, algunos lingüistas tienden a definirlo haciendo uso de nociones intuitivas: Por ejemplo, Van Dijk (1977:p.93) dice que: “intuitivamente, la coherencia es una propiedad semántica de los discursos...”, mientras que Brown y Yule (1983:p.66), adoptando un enfoque más pragmático, definen la coherencia como “algo que aquellos que usan el lenguaje asumen de manera natural”.

Otras aproximaciones supeditan la coherencia textual a la búsqueda de relevancia por parte del receptor, haciendo responsables a los participantes en la comunicación de los criterios a seguir. Aunque en el mejor de los casos, las posiciones pueden combinarse hasta alcanzar una visión más global del fenómeno (Bernárdez, 1982), la solución más general consiste en desarrollar el concepto de coherencia, renunciando a definirlo. Por lo dicho, veamos primeramente a los autores que conciben la coherencia desde una perspectiva esencialmente semántica.

Así tenemos a Beaugrande y Dressler (1984:p.18) quienes conciben la coherencia como aquella que hace referencia a la estructura semántica del texto, este hecho se da “cuando los componentes del mundo textual, es decir, la configuración de conceptos y de relaciones comprendidas en el texto de superficie son recíprocamente accesibles y relevantes”. Asimismo, sostienen que la coherencia asegura la continuidad de sentido de un texto y que es, además, una de las siete normas básicas de la textualidad junto con: la cohesión, la intencionalidad, la aceptabilidad, la situacionalidad, la intertextualidad e informatividad. Por su parte Van Dijk (1983:p.147) sostiene que la coherencia es una propiedad semántica de los discursos. Indica que hay dos tipos de coherencia: una coherencia lineal o local, la cual se define en términos de las relaciones semánticas entre las oraciones individuales de la secuencia, y una coherencia global, que caracteriza al texto como un todo.

Es necesario aclarar que la coherencia lineal a la que se refiere este autor se corresponde con lo que otros autores entienden por cohesión, por lo dicho, la

coherencia consiste en la relación global de significado; mientras que la cohesión, en las relaciones entre las secuencias sintáctico-gramaticales de un texto. En la teoría textual de Van Dijk (1983: p.55), la noción de coherencia está estrechamente vinculada con la macroestructura, concebida por dicho autor como la representación abstracta de la estructura global del significado de un texto. En opinión de María E. Conté (1988) el vocablo coherencia tiene dos acepciones. En una primera, coherencia se define negativamente, como no -contradictoria: ausencia de contradicción; en este sentido, un texto coherente sería, entre otras cosas, un texto sin contradicciones. En la segunda acepción, significa la conexión de las partes en un todo: la interrelación de los distintos elementos del texto. De acuerdo con la autora, la primera propiedad, la no-contradictoria, no sería una propiedad necesaria de los textos, sino una cualidad contingente; así, según M. E. Conté, habría textos que contienen contradicciones entre sus enunciados, e incluso habría textos formados por un único enunciado contradictorio. En cambio, la segunda propiedad, la conexión de las partes en un todo, correspondería a la esencia misma del texto, y sí sería fundamental para la coherencia. Como podemos observar, los autores antes señalados entienden a la coherencia como la propiedad que dota al texto de una significación global, de una unidad semántica e informativa que nos permite interpretar cada una de sus partes como constituyentes compatibles en un todo. Así, un texto es coherente cuando cada una de las unidades que lo motivan (párrafos, oraciones, palabras) se disponen de modo que no se niegan y no se contradicen. La coherencia se basa, por tanto, en dos operaciones: “la selección de la información relevante y su organización en una progresión adecuada, es decir, coherente con el propósito comunicativo y la significación global del texto”

(Álvarez, 2005). Ahora bien, pasemos a desarrollar los conceptos que no solo se centran en aspectos básicamente semánticos, sino también en aspectos pragmáticos. Empecemos con Villaca Koch y Travaglia (1990:p.21) quienes señalan que “la coherencia es la que hace que el texto tenga sentido para los participantes en el acto comunicativo, de tal manera que debe ser considerado como un principio de interpretabilidad semántica en una situación de

comunicación específica”. Dentro de esta postura se resalta el papel que emisor y receptor desempeñan en la producción y recepción del texto.

En los siguientes rasgos se consideran los recursos de la coherencia:

- Unidad de las partes del texto,
- orden en las ideas,
- progresión temática, o hilo conductor.
- tres tipos de progresión temática.

Lineal, cuando el rema (r) de una oración es el tema de la siguiente: «Cuando caía la tarde llegó el cartero (r). El cartero (t) dejó la bicicleta arrimada a la casa.»

De Tema constante, cuando el tema de una oración se repite como tema de la siguiente o de las siguientes: «El cartero (t) dejó la bicicleta arrimada a la casa. El cartero (t), aunque, no llevaba puesta la gorra del uniforme, [el cartero] exhibía la flamante uniformidad de siempre.»

De Temas derivados, donde se da la presencia de un hipertema (ht), el cual se desglosa en diversos temas (el hipertema puede estar en posición temática o remática en la primera oración): «No todas las regiones (ht) padecieron por igual el empobrecimiento: Valencia (t) se benefició de la ruina de Barcelona y Andalucía, y el Norte (t), de la de Castilla.»

Se da ruptura temática cuando el tema de una oración no se puede encadenar ni de forma lineal ni constante al contexto precedente, es decir, cuando se producen digresiones o interrupciones de cualquier tipo en la cadena de progresión temática.

A veces el tema sólo aparece expresado en el título, y en el resto del texto no se lo menciona directamente.

Por su parte, Casado Velarde (1993) considera que: “Una de las propiedades básicas de todo texto es la coherencia. Por coherencia se entiende la conexión de las partes en un todo. Esta propiedad implica, pues, la unidad”. Esta unidad se entiende como necesaria para la inteligibilidad y aceptabilidad del texto, para lo cual se debe concebir la coherencia como una noción extensa que depende

de claves diversas: unidad semántica y gramatical conseguida por la cadena de unidades lingüísticas empleadas, unidad informativa (el texto se confecciona como una construcción articulada de unidades de información en la que debe existir un equilibrio entre la información conocida e información nueva) y unidad situacional (los factores y conocimientos contextuales pueden favorecer o entorpecer la coherencia textual: conocimiento del mundo, conocimiento cultural, contexto situacional, etc.). Se puede comprobar, pues, que para la obtención de productos textuales coherentes es necesario la conjugación de factores internos al propio texto y de otros factores externos. En esa misma línea, Lozano (1989) manifiesta que la coherencia se vincula con la competencia textual, con la manera como los interlocutores, sobre la base de su experiencia en el campo del discurso, son capaces de establecer la coherencia de un texto que pudiera en un principio no ser coherente. Más allá de la naturaleza básicamente semántica de la coherencia, Van Dijk (1990: p.48) señala que se trata, también, de una operación de tipo pragmático. “La coherencia pragmática estaría relacionada con la acertada ejecución y reconocimiento, por parte de los interlocutores, de los distintos actos de habla presentes en el discurso”. Para este autor, todo texto es, de alguna manera, un macro acto del habla que el destinatario debe reconocer.

### **2.1.5 COHESIÓN**

La cohesión es la propiedad textual por la que los textos se presentan como unidades trabadas mediante diversos mecanismos de orden gramatical, léxico, fonético y gráfico. Para ello se recurre a mecanismos de referencia, sustitución, puntuación, conexión, etc. Estos establecen relaciones entre diversas unidades de la superficie del texto (palabras, frases, párrafos, enunciados...)

“Las relaciones de cohesión que se establecen a través del texto, dan cuenta de la manera como la información vieja se relaciona con la información nueva para establecer una continuidad discursiva significativa”. María Cristina Martínez

Es un factor textual tan importante en la lectura como en la escritura. Se le ha



relacionado con el éxito en la comprensión de lectura, con la capacidad de resumir y de recordar textos, y con el procesamiento de la información.

Cualquier discusión sobre la cohesión y sus relaciones con la lectura y la escritura debe comenzar, naturalmente, por una definición de este término. Sin embargo, dicha definición no es tan fácil como parece. Con frecuencia, la cohesión ha sido mal definido y empleada sin precisión. Incluso, algunos autores utilizan otras etiquetas para referirse a ella.

Muchos lingüistas ven la cohesión como un aspecto de la coherencia, y sostienen que la cohesión se refiere a los medios lingüísticos a través de los cuales la coherencia se despliega en la estructura superficial, en tanto que la coherencia es la vinculación de los significados en la estructura profunda del texto. Pero en lo que todos los autores sí tienden a estar de acuerdo es en que la cohesión y la coherencia están estrechamente ligadas e interactúan.

Álvaro Díaz (1995: p. 38) afirma que “la cohesión se refiere al modo como los componentes de la estructura superficial de un texto están íntimamente conectados con la secuencia”. Esto quiere decir que la cohesión es una propiedad de carácter sintáctico, descansa sobre relaciones gramaticales o léxico-semánticas. Tiene que ver con la manera como las palabras, las oraciones y sus partes se combinan para asegurar un desarrollo proposicional y poder conformar así una unidad conceptual: un texto escrito. Para Bustos Gisbert (1996: p.32), la cohesión hace referencia tanto a la organización estructural de la información como a los mecanismos existentes para jerarquizarla. Veamos dos ejemplos de textos con problemas de cohesión:

- Van Dijk y Kintsch, por ejemplo, la denominan coherencia interna.
  - Irwin y McCutchen y Perfetti usan conectividad interna.
- a) “Antonio y Ricardo fueron de compras. Él quería comprar una camisa y una correa. El almacén no tenía del color buscado. Compró una café”.
- b) “Se ha comprobado, que algunas enfermedades de carácter nervioso como la esquizofrenia, es causada por alteraciones del organismo de

carácter químico, y éste sólo puede ser curado con tratamientos de ciertos productos por medio de fármacos”.

Ahora observemos estos mismos textos, pero con los recursos cohesivos adecuados: a) “Antonio y Ricardo fueron de compras. Este último quería comprar una camisa y una correa. El almacén que visitaron no tenía el tipo de camisa que Ricardo buscaba. Por eso, este joven sólo compró una correa café”.

c) “Se ha comprobado que algunas enfermedades de carácter nervioso, como la esquizofrenia, por ejemplo, son causadas por alteraciones químicas del organismo. Por esta razón, dichas enfermedades sólo pueden ser curadas mediante tratamientos con determinadas drogas”.

## **a. PRINCIPALES MECANISMOS DE COHESIÓN:**

### **a.1. La referencia:**

Este mecanismo de cohesión establece una relación entre un elemento del texto y otro u otros que están presentes en el mismo texto o en el contexto situacional. La identificación de los referentes es un aspecto muy importante en la comprensión de los textos, ya que incide en forma directa en el procesamiento de la información. La referencia textual puede ser de dos clases:

#### **a.1.1. Referencia exofórica:**

Se presenta cuando un elemento del texto alude a elementos de la realidad o a factores extralingüísticos que no están en el texto sino en el contexto situacional.

Ejemplo: Nosotros somos parte esencial de la Universidad de Antioquia.

Nosotros establece una relación con alguno de los estamentos que hace parte de la Universidad de Antioquia y que no está presente en el texto: estudiantes, profesores, empleados, trabajadores, etc.

### **a.1.2. Referencia endofórica:**

Se presenta cuando la relación se establece con un referente que está presente en el mismo texto.

Ejemplo: Nos hizo una oferta excelente. En ella, describe con precisión todas las ventajas de la alianza.

El pronombre personal ella hace referencia a un grupo nominal que está presente en el mismo texto: una oferta excelente.

#### **a.1.2.1. Las referencias endofóricas pueden ser de dos tipos:**

**Anafóricas:** Ocurren cuando en el interior del texto se establece una referencia retrospectiva, es decir, cuando un término alude a otro ya mencionado con anterioridad (como sucede en el ejemplo anterior).

Veamos otro ejemplo:

“Entre los caracteres físicos que contribuyen más a hacer que una persona resulte atractiva (o repulsiva) hay algunos que son incontrolables a causa de su predeterminación...”

- Algunos establecen una referencia anafórica con caracteres físicos.

**a.1.2.2. Catafóricas:** Se presentan cuando en el interior de un texto se establece una referencia prospectiva, es decir, cuando el sentido de un término depende de otro que aparece posteriormente. Como la referencia catafórica anuncia algo, con frecuencia aparece seguida de dos puntos (:) con expresiones como por ejemplo, tales como, etc.

Ejemplos:

- “Todos los empleados les solicitaron un aumento de salario; pero las directivas se opusieron rotundamente”.

- “Mis palabras son como las estrellas: nada ocultan”.

Les establece una referencia catafórica con las directivas. En el segundo ejemplo, el sentido de la comparación (palabras = estrellas) se explica de manera prospectiva: porque nada ocultan.

- b. **La sustitución:** La sustitución de un elemento léxico por otro (o por una expresión), es un mecanismo que nos indica que se ha establecido dentro del texto una relación semántica entre el término sustituido y el sustituto. Se busca así evitar la repetición de un mismo elemento. La sustitución es una relación de tipo anafórico y puede realizarse de dos maneras diferentes: sustitución sinonímica o sustitución por medio de proformas.

La sustitución sinonímica consiste en el reemplazo de un elemento por un sinónimo.

Ejemplos:

- “Las transformaciones del cuerpo son aloplásticas cuando se deben a objetos y materiales exteriores, como las máscaras, vestidos y adornos, o a artificios poco duraderos como el maquillaje, el peinado y las pinturas aplicadas al cuerpo. Estas modificaciones son las más frecuentes en nuestra cultura”.
- “Aquejado por una molesta tos, visitó a un médico amigo. Luego de examinarlo, el facultativo le recetó un jarabe...”
- La sustitución por medio de proformas es la que se lleva a cabo cuando una palabra o una oración es reemplazada por un elemento lingüístico cuya función es la de servir de sustituto a ese elemento léxico. Es indispensable en este mecanismo de cohesión que el referente y el sustituto sean correferenciales.

En español, existen proformas nominales, pronominales (todos los pronombres), adjetivales, adverbiales y verbales (el verbo hacer).

Ejemplos:

- “Estuve en la reunión con el gerente de la compañía. En realidad, es un sujeto muy equilibrado”. (Proforma nominal)
- “El gran jefe de Washington manda palabras, quiere comprar nuestra tierra. El gran jefe también manda palabras de amistad y bienaventuranza. Esto es amable de parte suya...” (Proforma pronominal)
- “Sobre la mesa hay unas guayabas. ¿Puedes traerme las maduras?(proforma adjetival)
- “Toda la tarde estuvo en la terraza. Desde allí, observó cómo los alcatraces...” (Proforma adverbial)
- “Regresa todos los años a su país; casi siempre lo hace en el mes de enero”. (Proforma verbal)

c. **La elipsis:** Esta forma de cohesión consiste en suprimir la información que está sobreentendida, y que, por lo tanto, el lector puede inferir sin ningún inconveniente. Podemos decir que la elipsis es una manera de sustituir un referente (término elidido) por un elemento cero (Ø). Sirve como mecanismo de economía y de estilo.

Ejemplos:

- “En Medellín, ese día el cielo estaba despejado; en Tunja, Ø estaba oscuro, plomizo”.
- “Unos pensaban en las vacaciones; otros Ø en el curso de repaso”.

d. **Los conectivos:** También llamados conectores, relaciones conjuntivas o expresiones de transición. Sirven para establecer relaciones lógicas entre las oraciones de un texto. Expresan determinados sentidos y presuponen la existencia de otros elementos. Se suelen definir como un conjunto de indicadores de texto que le permiten al lector anticiparse al sentido en que el escritor manejará la siguiente idea. Los conectivos textuales pueden ser adverbios, locuciones adverbiales, conjunciones, preposiciones y frases

conjuntivas, preposicionales o nominales.

e. **La repetición o recurrencia:** En todo texto escrito, debe existir un equilibrio entre la información nueva y la información conocida, entre los procesos de expansión y de reducción e integración de la información. “Los mecanismos de repetición tienen como función primordial garantizar los niveles de redundancia exigidos a la hora de facilitar una correcta interpretación textual. Su existencia tiene dos grandes razones de ser. De un lado, porque sirven de recordatorio de contenidos ya conocidos. De otro, porque en el momento de actualizar determinados conceptos, permiten seleccionar unos u otros dentro del total que aparece en el texto. Por todo ello, su función es doble: en primer lugar, como recuperadores conceptuales; en segundo, como desambiguadores textuales”. Bustos Gisbert (1996: p.67). Así pues, la repetición es más una necesidad textual que una cualidad. Un exceso de ella genera un desequilibrio en el texto, como podemos apreciarlo en el siguiente ejemplo: El coordinador ya había previsto de antemano invitarnos al seminario. Es evidente que de antemano reduplica innecesariamente el significado del sintagma verbal. Por lo tanto, no amplía ni refuerza la información, y se constituye en un caso típico de pleonasma.

Según la naturaleza de las unidades correferenciales, existen dos grandes modelos de repetición: repetición designativa y repetición léxica.

En la repetición designativa, uno de los elementos correferenciales es un deíctico: Yo permaneceré en esta oficina; en cambio, ustedes se ubicarán en aquella.

En la repetición léxica, los dos elementos son léxicamente independientes: La Ilustración fue un movimiento intelectual e ideológico que se desarrolló en el siglo XVIII. Este fenómeno cultural tuvo repercusiones políticas, sociales y económicas.

Observemos que en el ejemplo de la repetición designativa se establece una relación anafórica entre aquella y oficina. Mientras que en el segundo ejemplo se presenta una sustitución de proformas entre movimiento

intelectual e ideológico y fenómeno cultural.

- f. **Los signos de puntuación:** Quizás no ha existido en los cursos tradicionales de redacción otro asunto sobre el que se haya insistido tanto, pero que al mismo tiempo provoque tantas confusiones, dudas, preguntas y resistencias como ha sucedido con el empleo de los signos de puntuación. La mayoría de los estudiantes considera bastante difícil aprender a puntuar formalmente, y reconoce su incapacidad para utilizarlos de manera adecuada.

Los signos de puntuación le proporcionan al lector pautas fundamentales para generar sentido a partir de un texto escrito. Sus funciones son diversas: estructuran el texto, delimitan las frases, eliminan ambigüedades, resaltan ideas e indican las relaciones de subordinación entre ellas, regulan el ritmo de la composición, etc. Sin lugar a dudas, podemos establecer una estrecha relación entre puntuación, unidad textual, propósito comunicativo y estilo personal del escritor.

El empleo de los distintos signos de puntuación no obedece a reglas generales y absolutas que puedan aprenderse de memoria; lo que no quiere decir que su utilización sea anárquica y caprichosa. Aunque es innegable que existen errores de puntuación que todos los manuales coinciden en condenar, un mismo texto o un mismo enunciado pueden tener varias maneras correctas de puntuarse. Recordemos aquel famoso testamento al que cada uno de los involucrados le cambiaba la puntuación para favorecer sus intereses: “Un anciano millonario que se negaba siempre a hacer su testamento, un día sintió por fin llegar su último momento. Se llamó a toda prisa a notario y testigos. Mientras éstos llegaban, se agravó el enfermo; de tal manera que sólo pudieron tomar nota, sin colocar la puntuación, de la siguiente frase ininteligible por lo entrecortada de la pronunciación: dejó mis bienes a mi sobrino Juan no a mi sobrino Pedro nunca jamás pagarán la deuda al sastre nada para los jesuitas todo lo dicho es mi deseo”.

Giovanni Parodi Sweis y Paulina Núñez Lagos, en su texto “EN BÚSQUEDA DE UN MODELO COGNITIVO/TEXTUAL PARA LA EVALUACIÓN DEL TEXTO ESCRITO” afirman: “La puntuación de los textos producidos ha sido

el rasgo más considerado, ya que incide en forma directa en la organización de la estructura textual, es decir, en el proceso de construcción lineal de información tanto en el nivel micro como macroestructural; por ende, su adecuado o inadecuado uso redundaría definitivamente en la elaboración y posterior reconstrucción de los significados textuales”.

Esta guía no quiere ser redundante sobre el empleo adecuado de los signos de puntuación. Ya han sido publicados suficientes manuales y gramáticas que desarrollan este tema. Sin embargo, es importante advertir que el dominio de la puntuación sólo se consigue por medio de la práctica permanente de la escritura. Nosotros pensamos que la dinámica para un joven aprendiz es de la práctica al manual y del manual nuevamente a la práctica; y no pretender ejercitarse en el manejo de todos los signos al mismo tiempo ¿A quién le han enseñado todos los estilos en su primera clase de natación?

Lingüistas, psicólogos y otros investigadores han estudiado, desde distintas perspectivas, cómo funciona la cohesión en la lectura y en la escritura. En general, han encontrado que los vínculos cohesivos sirven como señales que ayudan a los lectores a comprender e interpretar los textos o a construirlos con una estructura organizada.

#### **2.1.6. RELACIÓN ENTRE COHERENCIA Y COHESIÓN.**

Antes de abordar la coherencia, es necesario delimitar su relación con la cohesión; esto debido a que ambos términos, a menudo, han sido empleados de un modo confuso, pues para algunos autores las dos propiedades son diferentes; mientras que para otros, interdependientes en cierto grado. En ese sentido, Beaugrande y Dressler (1981) usan cohesión para la estructura superficial del texto y coherencia para los conceptos y relaciones que subyacen en esta superficie. Por su parte, Van Dijk y Kintsch (1989) describen la coherencia como un aspecto semántico y cohesión como la manifestación gramatical de la coherencia subyacente. En esa misma línea, López Morales (1999: p.224) señala:



“La coherencia es asunto que concierna a los contenidos textuales (semántica y pragmática) y que la cohesión es cuestión de rasgos externos del discurso, y aunque su naturaleza es también semántica, su expresión es fundamentalmente sintáctica”.

Como vemos, los autores citados destacan una distinción básica entre los términos cohesión y coherencia: mientras que la cohesión se pone de manifiesto en la superficie de los textos, esto es, en las palabras y expresiones que los conforman y en las relaciones que mantienen ellas entre, la coherencia se relaciona con aspectos globales que el receptor "descubre" o "construye" durante el proceso de comprensión. De esta manera, se entiende que cada propiedad es, en cierta medida, independiente. Sin embargo, esa independencia no es absoluta, así lo entienden Calsamigliay Tusón ( 1999: p.212) quienes conciben ambas propiedades en una relación de inclusión, pues la coherencia es más amplia e incluye las relaciones pragmáticas, además de las relaciones semánticas intratextuales; en cambio, la cohesión es un concepto referido a uno de los fenómenos de la coherencia, la de las relaciones particulares y locales que se dan entre elementos lingüísticos, tanto las que remiten unos a otros como las que tienen la función de conectar y organizar. De esta manera, la coherencia, que incluye la cohesión, se puede considerar tanto una propiedad fundamental que da cobertura al conjunto designificaciones del texto como principio necesario para que un texto sea definido como tal. Por otro lado, Gonzales Pérez (2003: p.220) sostiene que la cohesión contribuye a la coherencia, pero no siempre la determina; ya que un texto sin procedimientos explícitos de cohesión puede ser no contradictorio, tener unidad de sentido entre todas sus partes y ser interpretable. Así por ejemplo: a) La ventana estaba abierta. Hacía mucho frío. b) La ventana estaba abierta. Hacía mucho calor. La segunda oración en ambos textos tiene significado completamente contrario y los dos son aceptables. Ambos textos carecen de marcadores discursivos; tampoco hay en ellos fenómenos de redundancia, anáfora o deixis propios de la cohesión, ni redundancias semánticas que enlacen las dos oraciones que componen los dos textos. Se podría decir que la causa de que los dos textos posean la cualidad de la

coherencia resulta de nuestro conocimiento del mundo: sabemos que en el mundo existen dos variables respecto a la temperatura exterior (calor / frío) que coinciden con el clima o ambiente de cada lugar y con las estaciones del año.

Según esto a) es perfectamente interpretable y provoca la inferencia contraria a b), esto es, “es invierno” o “estamos en un lugar de clima frío” o “hace frío”, frente a “es verano” o “estamos en un lugar de clima caluroso” o “hace calor”, pero esta razón, que deja el concepto de coherencia en manos del oyente, no parece que pueda explicar totalmente por qué no son contradictorias las oraciones anteriores. Si aceptamos que el conocimiento del mundo es el que guía nuestra interpretación de los textos, los significados totales de los mismos serían innumerables y no necesariamente compartidos por todos los hablantes.

La coherencia textual, más que con el empleo adecuado de los elementos cohesivos tiene que ver con la manera de desarrollar la información contenida en un texto. En los textos anteriores, la posición de las dos oraciones es la que hace que tengamos a relacionar ventana abierta y frío o calor. El hecho de que ventana sea el marco respecto al que vamos a desarrollar lo dicho nos impone una perspectiva desde este elemento y tendremos a establecer una relación de causalidad lógica o también de consecuencia en b), entre una frase y la que sigue. Sin embargo hay que tener también en cuenta otros factores a la hora de relacionar la coherencia y la cohesión textuales: La no contrariedad lógica, fundamental para la unidad de sentido de los textos, por la cual este texto es aceptable también porque no hay contradicción entre sus partes y eso hace que, en muchos casos, no sean necesarios elementos cohesivos explícitos; la longitud de los textos : el texto propuesto es corto, pero cuanto más largo es un texto más difícil es que los procedimientos cohesivos estén ausentes de él; y la tipología textual : el tipo de texto determina, en cierta medida, las condiciones de coherencia y cohesión textuales.

Pensemos en los textos telegráficos : son cortos, y eliminan muchos de los procedimientos cohesivos textuales (la anáfora y algún tipo de deixis forzada porque se paga por palabras; el uso de los pronombres enclíticos es mucho mayor por ello) , y son coherentes porque el hecho de colocar unas oraciones

detrás de otras, sin contradicción lógica entre ellas, implica , si en la primera hemos dejado claro el estado de cosas respecto al que vamos a hablar, una relación de sentido que hace el texto interpretable y aceptable, como en el caso de: c) Llego tren tres tarde. Adiós. Pero, como se señaló, si el texto es más largo, ni siquiera en los textos telegráficos pueden eliminarse los procedimientos cohesivos. Entonces, se observa que la cohesión no es suficiente ni necesaria para la coherencia, esto es, la cohesión no siempre garantiza la coherencia, mientras que la ausencia de la cohesión no impide la coherencia. Sin embargo, un texto que tiene elementos de cohesión, generalmente, se percibirá como más coherente que un texto que no los tiene, mientras que un texto sin elementos de cohesión se puede, sin embargo, percibir como coherente. No obstante, llegado a este punto es indispensable mencionar que en la realidad discursiva nada existe de manera aislada, por el contrario todos los componentes del texto son interactivos y mutuamente relevantes, con lo que puede decirse que cohesión no es coherencia pero ambos conceptos existen relacionados y se complementan(Alonso:1999). En este sentido, la cohesión y la coherencia textuales constituyen los principios centrales que debe cumplir un texto para ser considerado como tal. Así, la cohesión garantiza la relación semántica entre las diversas palabras que forman un texto. Se la logra por medio de recursos como la repetición de palabras, la sinonimia, la paráfrasis, la elipsis, etc. En tanto, la coherencia más que una propiedad es una capacidad inherente al concepto de texto: es el lector el que en la interacción con el mismo le otorga coherencia al buscar el tema global.

### **2.1.7. CONECTORES**

En un texto las ideas no están sueltas, sino que forman una red, un conjunto de tejidos cuyos hilos están relacionados entre sí. Para lograr este “tejido” se utilizan unas expresiones conocidas como conectores, que establecen relaciones lógicas entre las ideas. Estos pueden ser de adición, contraste, causa, consecuencia, entre otros, y su uso depende de la naturaleza de las ideas que se estén relacionando. También sirven para explicar, ejemplificar, justificar, contrastar, modificar, distribuir o resumir la oración anterior.

Cabe mencionar que expresan las relaciones semánticas entre las oraciones: relaciones lógico-temporales, lógico- causales, de concesión, de finalidad, de restricción, de ubicación, de orden, de progresión. Es una de las estrategias de cohesión más rica que posee la lengua.

### **2.1.8. PROBLEMAS DE LA ENSEÑANZA DE LA REDACCIÓN.**

“En la mentalidad y en los actos de los profesores, alumnos, técnicos, especialistas y superiores del Ministerio de Educación subsisten aún graves errores que no pasan inadvertidas en el proceso enseñanza- aprendizaje. Es por ello que aquí mostramos los problemas más recurrentes de la redacción, etc.” García (1982 p 177).

#### **a) La mala concordancia:**

“Entre otras de las tantas preocupaciones de profesores y alumnos, y no es para menos, cada día se advierte el desfase clamoroso entre el uso de la lengua, el acceso de los alumnos a niveles educativos superiores, el bombardeo de los medios de comunicación y el pobre nivel de redacción que exhiben ya no solo estudiantes, si no personas supuestamente cultas.” Easa (1988 p.69).

#### **b) Desorden y aglutinación de ideas:**

“Escribir no es amontonar ideas, así como construir no es amontonar ladrillos cemento. El desorden se debe a que el autor no tiene conciencia clara del tema y de la forma de desarrollarlo. Para vencer este error se sugiere separar las ideas principales y desechar todo aquello que no tenga relación con el asunto central.” Easa (1988 p. 69).

### **c) Oscuridad:**

“Escribir bien no significa emplear un estilo ininteligible. La mayoría de los grandes escritores emplea un lenguaje claro, preciso, diáfano; porque además de literatos son maestros en el empleo del lenguaje. Frecuentemente la oscuridad, salvo cuando obedece premeditadamente a un estilo especialísimo, es signo de inseguridad. En otras palabras, así como para hablar se necesita claridad, pues de lo contrario nadie nos entendería, así también hay que escribir de forma clara”. Easa (1988 p.69).

### **d) La monotonía:**

“Produce cansancio, pesadez, aburrimiento, debido a la falta de variedad de recursos estilísticos o expresivos. Ejemplo La casa bonita y cómoda. Los dueños son gente humilde y tranquila, es decir, todos los enunciados siguen la misma estructura: sujeto, verbo, ser en presente y atributo, el estilo tiene que ser ágil, dinámico, variado”. Easa (1988 p.69).

### **e) Repeticiones y ripios:**

“Las repeticiones consisten en usar el mismo elemento más veces de las necesarias, pero aquí no hay reglas fijas, porque de acuerdo a la naturaleza del tema, un elemento puede emplearse varias veces; por eso el error se presenta cuando, por ejemplo, si una palabra debe emplearse una o dos veces; se la usa cinco o más. Con todo, hay palabras que sí pueden repetirse: adjetivos, sustantivos, verbos, etc.

Eso quiere decir si un pensamiento ha sido expresado con claridad, ya no debe seguirse empleando otras palabras sobre lo mismo, no obstante, especialmente por motivos pedagógicos puede alentarse al desarrollo explicativo de ciertas frases”. Easa (1988 p.70).

## **f) Palabreo:**

“Muchas personas creen que escribir (o hablar) consiste en palabrear, no comprenden que el verdadero valor de las palabras no está en ellas mismos sino en su conexión con alguna idea o significado, por eso, cuando las palabras no se relacionan con significados o estos son pobres o errados no hay nada valioso”. Easa (1988 p.70).

## **2. DIDÁCTICA PARA REDACTAR**

María (1993) presenta que el tema: Cómo redactar un tema: didáctica de la escritura.

1. El estudiante puede reconocer que el oficio de redactar requiere: planificación, reunión y organización de las ideas, asimilar cada idea a un párrafo, desarrollar sus propios razonamientos, revisar para hacer más legible lo escrito a fin de que, aplicando técnica a su esfuerzo, el texto final no resulte inferior a sus expectativas. La etapa de planificación enseña a distribuir bien el tiempo asignado para la redacción y tiene en cuenta: que el destinatario no siempre es el profesor que lo va a evaluar, que la finalidad no es siempre persuadir o divertir, que en género además del ensayo, el relato o el diálogo hay otros, que su papel como autor puede ser opinar o traer a colación otros criterios, que el objeto del escrito es plasmar sus vivencias personales o tratar el tema en general, que tiene que delimitarse a una extensión determinada y que lo van a evaluar bien sea sobre la riqueza de información, la espontaneidad, la secuencia cronológica, la corrección del estilo o sobre la originalidad de sus ideas.

El estudiante se acostumbrará a que una vez recolectada su información, hace una lista de ideas y elabora agrupamientos asociativos de esas ideas y como en forma de telaraña alrededor de un tema central, para luego hacer un esbozo general sostenido por una tesis. La

producción del texto, como una continuación de ideas bien relacionadas entre sí, implica el buen uso de conectores y de los diversos tipos de párrafos que muestren hechos concretos antes que declarar ideas vagas, prestando especial atención al párrafo introductorio y al de conclusión. Hay que crear el hábito de la revisión tanto del contenido como de la forma, porque a veces es necesario trasladar o eliminar párrafos y recortar palabras superfluas a fin de aumentar la legibilidad, la claridad y la coherencia en la redacción final.

2. El docente al imponer una redacción debe escoger entre el título hermosa frase, el título-estimulación abierta o el título-esbozo; en todo caso, que incite al estudiante a plasmar sus experiencias personales, la expresión de sus propias opiniones y que también tenga la posibilidad de documentarse. Al corregir el profesor debe buscar ante todo el mejoramiento de la redacción: señalar las ambigüedades, reagrupar y catalogar los errores y tener en cuenta la edad redactora del estudiante. En cuanto al contenido atender a: la tesis, la correspondencia entre párrafos e ideas, la argumentación, los ejemplos, los nexos lógicos, la introducción y la conclusión, la documentación y la riqueza de ideas. En cuanto a la forma tener en cuenta: la extensión de párrafos y frases, la claridad y legibilidad, la propiedad del lenguaje, la sintaxis, la puntuación, la ortografía y la caligrafía.

Al evaluar el educador debe saber qué método seguir: si el holístico, el analítico, el atómico o en forma de test; y tener en cuenta que la evaluación debe estar relacionado con la edad redactora, la finalidad bien sea de comunicar, comprender o divertir, el estilo y el tipo de estímulo dado al imponer la composición.

La didáctica de la escritura responde afirmativamente al siguiente interrogante: ¿Es posible enseñar a componer textos?

A escribir se aprende escribiendo ya sea por imitación de un buen modelo, por seguimiento de cada una de las etapas del proceso de redacción o por consignar en el texto experiencias y sentimientos personales. La didáctica de

la composición implica: ciertas operaciones elementales; fluidez; coherencia y corrección; practicar di versos tipos de escritos; cambiar caprichosamente los fines y los destinatarios; emplear temas y contextos reales; tener buenos modelos escritos; saber hasta qué punto sirve para estos menesteres el estudio de la gramática; hacer varias versiones de un mismo escrito; y establecer un equilibrio entre las correcciones y los elogios. Es muy útil conocer y practicar la prosa descriptiva, la narrativa, la expositiva y la argumentativa. Igualmente se necesita reconocer las funciones de la escritura como medio expresivo, informativo-referencial, poético o informativo-argumentativo.

#### **a. LAS TRES FASES DE LA EXPRESION ESCRITA Y LAS REGLAS PARA ELEGIR PALABRAS.**

El proceso de escritura pasa por varias fases hasta perfilar el texto final. He aquí las tres fases necesarias presentadas por Francisco Salvador Mata (1988):

##### **a.1. Fase de planificación:**

Planificar significa realizar una tarea a nivel abstracto; antes de realizarla a nivel concreto. En esta fase se producen los siguientes procesos (que corresponden a distintos tipos de planes) 1- génesis de contenidos/ ideas 2- organización y estructuración de contenidos (para producir el texto) 3- determinación de objetivos (para controlar el acto de la composición).

La estructuración de contenido: es el proceso de crear y organizar la estructura de una composición. Las estructuras formales del texto guían al escritor en la construcción y al lector en la comprensión del texto. Es importante para la competencia de la escritura aprender la forma esencial de los distintos tipos de elocución: narración, exposición, argumentación y dialogo.

##### **a.2. Fase de transcripción:**

Durante este proceso, el escritor debe atender a tareas de bajo nivel (grafía, puntuación, gramática), sin abandonar mentalmente el esquema de trabajo de la composición.



En esta fase se pone en funcionamiento el conocimiento lingüístico, tanto de las convenciones (ortografía, grafía, puntuación) como de las reglas gramaticales (léxico, sintaxis) y de la cohesión discursiva.

Aunque el conocimiento de la estructura textual (en la fase de planificación) guía la producción del texto, es necesaria la competencia lingüística para dar forma a las ideas y a su articulación. En esta fase se hace evidente el dominio de la gramática.

### **a.3. Fase de revisión:**

(Boscolo, 1988) habla de tres tipos de revisión, en cada uno de los cuales están implicados diversos procesos cognitivos:

1. Revisión formal: trata de determinar la coherencia de lo escrito, de acuerdo con las reglas de escritura. Ello implica elementos perspectivas que activan las reglas en la memoria.
2. Revisión de contenido: confrontar el texto escrito con lo proyectado.
3. Revisión funcional: el sujeto sale de sí y se coloca ante el texto como lector.

## **b. LAS REGLAS PARA ELEGIR PALABRAS.**

### **b.1. No repetir.**

La repetición reiterada de una palabra de significado pleno en un periodo breve provoca monotonía y aburrimiento.

### **b.2. Evitar las muletillas.**

A menudo algunas expresiones actúan como auténticas muletillas o clichés lingüísticos. Se pueden utilizar para llenar vacíos o articular una frase coja, pero demasiadas veces se abusa de ellas sin motivo. He aquí las principales muletillas: a nivel de; en cualquier caso; en función de; es evidente; de entrada; para empezar; de alguna manera, evidentemente; como mínimo; bajo el punto

de vista; personalmente; pienso que; quiero decir que; el hecho de que, el acto de; etc.

### **b.3. Eliminar los comodines.**

El comodín es la palabra, verbo, adjetivo, de sentido bastante genérico que usamos nos quedamos sin palabra específica. Si se abusa de ellas empobrecen la prosa y la vacían de contenido, ejemplos: Nombres como; aspecto, cosa, elemento, hecho, problema, tema. Verbos como, decir, hacer, poner, tener. Adjetivos como, bueno, interesante, positivo.

### **b.4. Usar palabras concretas y evitar las palabras abstractas.**

Las palabras concretas se refieren a objetos o sujetos tangibles; el lector las puede descifrar fácilmente porque se hace una clara imagen de ellas asociándolas a la realidad. En cambio, las palabras abstractas designan conceptos o cualidades más difusos y suelen abarcar un número mayor de acepciones., el lector necesita más tiempo y esfuerzo para captar su sentido.

### **b.5. Utilizar palabras cortas y sencillas.**

La palabra corriente es a menudo más corta y ágil y facilita la lectura del texto.

Palabra culta/ extraña	Palabra corriente/ corta
Aproximativo	Aproximado
Concretizar	Concretar
Parágrafo	Párrafo
Visionar	Ver
Receptivizar	Recibir
Periodificar	Periodizar
Influenciar	Influir
Explosionar	Explotar
Utilización	Uso
Inclusive	Incluso
finalizar	terminar

### **b.6. Preferir las formas más populares.**

La lengua a veces nos ofrece formas distintas de pronunciar la misma palabra y la forma más popular es la que debemos usar.

Ejemplos: Septiembre por setiembre; Transcendente por trascendente; Substantivo por sustantivo; Substituir por sustituir.

### **b.7. Evitar los verbos predicativos.**

Los verbos ser y estar recargan innecesariamente la frase.

Los verbos de predicación completa son más energéticos y claros. Otros verbos débiles que a veces podemos sustituir son hacer, encontrar, parecer, llegar y haber.

Ejemplo:

- El espectáculo tiene una duración aproximada de 50 minutos.
- El espectáculo dura aproximadamente 50 minutos.

### **b.8. Tener cuidado con los adverbios en “mente”.**

- Excesivamente: demasiado, mucho
- Indudablemente: sin duda
- Lentamente: poco a poco claramente, de manera clara
- Anteriormente: antes
- Finalmente: al final
- Frecuentemente: a menudo
- Súbitamente: de repente
- Rápidamente: de prisa
- Próximamente: pronto
- Periódicamente: de vez en cuando
- Recientemente: hace poco
- Suficientemente: bastante

Es aconsejable evitar el comienzo de un texto o una unidad textual mayor (apartado, página) con un adverbio de este tipo.

### **b.9. Marcadores textuales.**

Señalan los accidentes de la prosa: la estructura, las conexiones entre frases, la función de un fragmento etc. Tienen forma de conjunciones, adverbios, locuciones conjuntivas o incluso sintagmas, y son útiles para ayudar al lector a comprender el texto.

## **2.2. DESCRIPCIÓN DE LA VARIABLE EXPERIMENTAL**

**“MÉTODO DE INTEGRACIÓN GRAMATICAL PARA MEJORAR LA REDACCIÓN DE PÁRRAFOS EN LOS ESTUDIANTES DEL 4to GRADO DE EDUCACIÓN SECUNDARIA DE LA I.E. N° 88061 “JOSÉ ABELARDO QUIÑONES GONZALES”, NUEVO CHIMBOTE - 2016.**

### **A. PRESENTACIÓN:**

La presente propuesta propone la aplicación de un método de integración gramatical buscando que el estudiante interactúe y se relacione de manera didáctica con los contenidos necesarios para que pueda redactar textos breves porque la expresión escrita necesita indispensablemente el manejo adecuado del uso de los signos de puntuación, el léxico y sus implicaciones sintagmáticas, la organización de la información en estructuras supraoracionales, el uso de conectores lógicos y referentes anafóricos y catafóricos, también el uso de las dimensiones concéntricas de cohesión o de organización de la estructura superficial del texto, la coherencia o de orden y comprensibilidad de la estructura conceptual o del significado, la adecuación o equilibrio de los criterios de textualidad y la satisfacción de las necesidades comunicativas y la corrección ortográfica o uso de las normas de la lengua.

Visto que los alumnos, generalmente, encuentran dificultades en todos estos niveles, creemos firmemente que uno de los modos de mejorar estos aspectos es aplicando esta estrategia, aunque suponga una inversión notable en tiempo y esfuerzo.

Cabe mencionar que este método está estructurado por 9 momentos que serán aplicados a partir del desarrollo de los contenidos que son prerrequisitos para esta estrategia; a la vez tiene en cuenta tres tipos de evaluación, el primero será solo de diagnóstico, el segundo evaluación de proceso y avance, y el tercero y último de verificación y contrastación.

## **B. FUNDAMENTOS:**

### **1. FUNDAMENTO LINGÜÍSTICO**

Chomsky (1957) en su libro Estructuras Sintácticas establece una crítica a lo que él llamó la teoría lingüística estructural. Ya anteriormente había demostrado que las teorías estructurales eran incapaces de dar cuenta de las características fundamentales del lenguaje: la creatividad y originalidad de las oraciones individuales. Con estos planteamientos Chomsky introduce los conceptos de la gramática que postula una visión distinta del lenguaje y rechaza que éste se adquiere, como señalaba mediante estímulos y refuerzos (Vila, 1993). Para Chomsky, la adquisición del lenguaje es ante todo, la adquisición de las reglas gramaticales a lo que llamó competencia, que son las que hacen posible las emisiones lingüísticas del uso (ejecución). La competencia es el dominio de las relaciones entre formas y significados (Werstch, 1985). Otra definición de competencia desde la perspectiva Chomskiana es la que establece la descripción del conocimiento que el hablante tiene de la lengua (Sánchez, 1991).

A raíz de estas nuevas tendencias en el desarrollo del lenguaje surgen los acercamientos funcionales a la lingüística, los cuáles han contribuido considerablemente al entendimiento de la relación entre contextos del uso del lenguaje y la competencia comunicativa de los hablantes en esos contextos.

En nuestra estrategia se desarrolla esta competencia comunicativa a través de la adquisición y manejo adecuado del lenguaje en los estudiantes, además de ello a través de este fundamento lingüístico dejamos en claro que el ser humano realiza composiciones escritas porque es parte de su proceso comunicativo. Por otro lado hay que tener en cuenta que para redactar una frase u oración necesariamente el estudiante conoce o maneja algunas estructuras gramaticales básicas, por tanto es así como se aplicara esta estrategia, no solo buscamos que redacte una idea sino que fusione las mismas a través de oraciones de manera coherente.

## **2. FUNDAMENTO GRAMATICAL**

Se aprende a escribir con el conocimiento y el dominio de la gramática del sistema de la lengua.

El lenguaje escrito requiere de una mayor habilidad mental y para eso es preciso saber qué aspectos se debe tener en cuenta para redactar un párrafo. El arte de redactar o de escribir bien, está íntimamente ligado a la gramática porque esta es el estudio y la descripción de las estructuras sintácticas, morfológicas y fonéticas de una lengua. Al aprender los conocimientos de la gramática, nos acercamos al correcto uso de las palabras, de los mecanismos de cohesión y coherencia, con lo que pretendemos expresarnos con la mayor exactitud posible. También permite ilustrar y diseñar adecuadamente contenidos de manera correcta para formar párrafos teniendo en cuenta su coherencia global e interna, haciendo uso del lenguaje escrito. Este tipo de lenguaje indispensablemente necesita de los conocimientos gramaticales porque sin su uso el párrafo (lenguaje escrito) no tendría sentido.

Por ello que fusionamos los contenidos básicos de gramática en esta estrategia para que el estudiante conozca, interactúe y se familiarice con ellos de manera que aprenda a saber utilizarlos en el momento adecuado, es decir, cuando redacte una composición escrita y así evite redacciones incorrectas, con falta de concordancia, coherencia, mal uso de los signos de puntuación, redundancia en la ideas, falta de claridad, entre otros problemas de redacción.

## **3. FUNDAMENTO PEDAGÓGICO**

En el ámbito educacional el aspecto pedagógico hace énfasis en las finalidades educativas de la enseñanza gramatical se justifican a partir de dos grandes finalidades:

- La mejora del uso de la lengua (de las lenguas), lo cual incluye los aspectos normativos, como requerimiento de los usos formales.
- Se considera los conocimientos de la gramática como conocimiento interesante en sí mismo, que ha de formar parte de la cultura escolar, porque

se desarrolla en el área de comunicación, básicamente en la capacidad de producción de textos.

La primera es la finalidad dominante en el currículo oficial actual, que indica en sus objetivos la necesidad de que los alumnos sepan «aplicaron cierta autonomía los conocimientos sobre la lengua y las normas del uso lingüístico para comprender textos orales y escritos y para escribir y hablar con adecuación, coherencia, cohesión y corrección».

La escritura es esencial para el aprendizaje. Uno no puede ser instruido e incapaz de comunicar sus ideas en forma escrita. Pero aprender a escribir puede ocurrir solo a través de un proceso de cultivo que requiere de una disciplina intelectual. Como en cualquier conjunto de habilidades complejas, existen fundamentos de escritura que deben internalizarse y después aplicarse utilizando el pensamiento propio.

En el campo educacional la pedagógica en las escuelas intenta establecer puentes entre el uso y la reflexión, priorizar las dimensiones pragmática y semántica de los fenómenos lingüísticos sobre la descripción formal, presentar los hechos lingüísticos en relación con la diversidad discursiva y según la función que tienen en el discurso (oral y escrito), y considerar opciones metodológicas centradas en la actividad del alumno que incorporen el trabajo cooperativo, la interacción oral y la composición escrita como herramientas para aprender.

Fomenta la reflexión sobre la lengua y la enseñanza de la gramática, delimitando dos grandes espacios de trabajo: la reflexión sobre el uso y la sistematización de los contenidos gramaticales básicos en la escuela a través del DCN.

La reflexión gramatical sobre el uso lingüístico, nace como una manera de entender las relaciones entre uso y reflexión gramatical es subordinar la segunda a las necesidades del primero, bien desde la perspectiva del análisis de los textos producidos por otros, bien desde la producción de textos propios (ya sean escritos u orales formales).

Es así como surge nuestra estrategia como una visión y con una misión educadora de poder ayudar a los estudiantes a interactuar con conocimientos y a que estos aprendan a manejar los mismos a través de un proceso de enseñanza- aprendizaje.

#### **4. FUNDAMENTO SOCIOCULTURAL DE VIGOTSKY**

El desarrollo y aprendizaje del ser humano está basado en la medida que este interactúa con los demás. Los autores Geric y Zimbardo (2005) en su libro: “Influencias sociales y culturales en el desarrollo cognitivo”, citan a Vigotsky, quien argumenta que los niños se desarrollan a través de un proceso de internalización: absorben aquellos conocimientos de su contexto social, que tienen un gran impacto sobre la forma en que la cognición se desarrolla a través del tiempo.

De esta manera es como el estudiante internaliza los conocimientos debatidos e intercambiados en un grupo, por tanto mediante la interacción comunicativa se cree que el estudiante aprende rápidamente. Es en este sentido que la estrategia se sustenta en este fundamento por la interrelación e interacción constante que se da entre estudiantes e investigadores durante el proceso de enseñanza - aprendizaje sobre la redacción de párrafos.

#### **5. FUNDAMENTO DEL APRENDIZAJE SIGNIFICATIVO DE AUSUBEL**

Ausubel sostiene que el contenido que posee el estudiante sobre determinado tema es el factor que decide el nivel de significación del material nuevo, su adquisición y retención.

“Un aprendizaje es significativo cuando puede relacionarse de modo no arbitrario y sustancial con lo que el estudiante ya sabe” (Ausubel, Novak y Hanesian: 1991, p.48). Según el autor las ideas solo pueden aprenderse y retenerse útilmente si se incorporan a las estructuras cognitivas que ya posee el sujeto, es decir, los saberes previos sirven de anclaje para el nuevo material.



En conclusión este fundamento detalla que el estudiante al hacer suyo la información recibida y al fusionarla con sus saberes previos; está haciendo significativo su aprendizaje. De esta manera es también lo que buscamos en nuestra estrategia, brindarle conocimientos nuevos y que de cierto modo el estudiante los haga suyos al complementarse con lo que ya sabe.

## **C.OBJETIVOS**

### **1. GENERAL**

Mejorar la redacción de textos breves de los alumnos del 4to grado de educación secundaria aplicando el método de integración gramatical.

### **2. ESPECÍFICOS**

- a. Manejar los contenidos teóricos para la elaboración de párrafos.
- b. Aplicar adecuadamente los medios gramaticales básicos para elaborar composiciones escritas.
- c. Redactar párrafos con cohesión y coherencia.

## **D.CONTENIDOS**

### **1. Texto.**

- Definición
- Características
- Importancia
- Estructura

## **2. Párrafo.**

- Definición
- Características
- Elementos

## **3. El léxico.**

- Definición
- Características
- Importancia

## **4. El campo semántico.**

- Definición
- Características
- Elementos

## **5. Las estructuras gramaticales básicas.**

- Definición
- Características
- Elementos
- Importancia
- 

## **6. La oración simple y compuesta.**

- Definición
- Características
- Elementos
- Importancia

## **7. La cohesión**

- Características

- Contenidos:
- Recursos de cohesión
- Conectores
- Signos de puntuación

## **8. La coherencia.**

- Definición
- Características
- La concordancia
- Importancia

## **9. La redacción**

- Definición
- Características
- Importancia

## **10. MEDIOS Y MATERIALES**

- Guía de aprendizaje
- Practicas calificadas
- Rubrica
- Fichas de evaluación
- Módulos
- Material impreso

## **E.PROCESO**

La propuesta consistió en ejecutar una serie de pasos o momentos que ayudaran a que el estudiante obtenga buenos resultados en la producción de textos. Estos momentos son los siguientes:

### **1. Determinación del tema a desarrollar**

Elección del tema: cada estudiante individualmente elige un tema libre, según su interés.

Tema elegido:

### **2. Elaboración de la estructura temática**

Cada estudiante delimitará los sub temas que abarcan los contenidos de su tema. Luego elegirá un subtema de su tema seleccionado.

### **3. Elaboración del campo semántico de cada una de las estructuras temáticas**

El estudiante indica el campo semántico del subtema elegido.

### **4. Lluvia de ideas de cada una de las estructuras teniendo en cuenta el campo semántico**

El estudiante expresa ideas, frases u oraciones que tengan relación con su subtema, formando un bagaje de contenidos.

### **5. Ordenamiento de las ideas expresadas en función de la lógica verbal y la lógica temática.**

El estudiante ordena secuencialmente los contenidos de forma lógica, jerarquizando las ideas que tienen mayor importancia o que predominan.

### **6. Cohesionar las ideas en oraciones consistentes utilizando los conectores y signos de puntuación**

El estudiante haciendo uso de los conectores y signos de puntuación une los contenidos formando oraciones.

### **7. Ampliación de las ideas utilizando los recursos intraoracionales y extraoracionales.**

El estudiante amplía los contenidos, haciendo uso de las proposiciones y oraciones formando párrafos.

### **8. Revisión del texto elaborado aplicando la anáfora, la catáfora, la elipsis y la sustitución de términos.**

Una vez elaborados los párrafos borradores serán revisados aplicando la anáfora, catáfora, elipsis y la sustitución de términos para evitar la repetición y obtener párrafos coherentes.

### **9. Presentación del texto breve corregido.**

## **F. EVALUACIÓN**

- **Pretest – (evaluación sin aplicar la técnica)**

Evaluación de diagnóstico.- Permitirá identificar el nivel en el que se encuentran los estudiantes.

- **Test – Intermedio**

Evaluación de proceso.- Permitirá poder valorar el nivel de avance de los estudiantes.

- **Postest – (evaluación con la técnica aplicada)**

Evaluación final.- Permitirá obtener los resultados de los estudiantes después de la técnica aplicada.

## **2.3. MARCO CONCEPTUAL**

### **A. MÉTODO DE INTEGRACIÓN GRAMATICAL**

Es un conjunto de conocimientos básicos de gramática que se desarrolla en nueve momentos a través de un proceso de enseñanza – aprendizaje de la redacción de textos.

### **B. MÉTODO**

Según Caballero (2011, p.135) “Toda estrategia nueva, que aún no ha sido probada e implica riesgo, la identificamos con el método”.

### **C. LÓGICA VERBAL**

Es la correlación existente en las ideas que conforman una oración dentro del texto.

### **D. LÓGICA TEMÁTICA**

Es la concordancia que está presente en el texto, a través de la vinculación interna entre las ideas locales y globales.

### **E. EXPANSIÓN INTRAORACIONAL**

Es una forma de ampliación del texto que se realiza al interior de la oración. En ella se consideran los conocimientos gramaticales referentes a la oración compuesta, de manera más específica, los conocimientos sobre las proposiciones subordinadas, las cuales permiten la expansión de las ideas teniendo en cuenta la intencionalidad comunicativa. Estas proposiciones son las que van a constituir en ideas secundarias dentro de la oración.

## **F. EXPANSIÓN EXTRAORACIONAL**

Es una forma de ampliar las ideas, se realiza mediante las relaciones de. Justificación, repetición, contraste y ejemplificación: además pueden hacerse agregando ideas de tiempo, causa, lugar, agente, consecuencia, etc.

## **G. REDACCIÓN DE TEXTOS BREVES**

Es la elaboración de textos que tienen una extensión hasta de dos o tres párrafos y que contiene un conjunto de oraciones con coherencia y cohesión alcanzado a través del manejo de los signos de puntuación, los conectores lógicos, los mecanismos de cohesión así como la expansión intra y extraoracional con una lógica textual.

## **H. COHESIÓN**

Es la unión de distintas palabras o enunciados a través de los conectores lógicos, signos de puntuación y enlaces.

## **I. COHERENCIA**

Es la relación lógica entre las entidades semánticas que guardan concordancia a través de un significado global e interna para evitar contradicciones en lo que sustentan.

# **CAPÍTULO**

## **III**



### **3. METODOLOGÍA EMPLEADA**

A continuación presentamos la metodología empleada en la elaboración de esta investigación.

#### **3.1. MÉTODOS DE LA INVESTIGACIÓN**

##### **3.1.1. Método bibliográfico- documental**

Este método nos permitió recopilar datos de fuentes bibliográficas como libros, documentales y artículos que nos sirvieron para el marco teórico.

##### **3.1.2. Método descriptivo**

Permitió detallar nuestra hipótesis, nuestras variables de análisis e investigación.

##### **3.1.3. Método de síntesis**

Fue importante para realizar la síntesis de las diversas fuentes bibliográficas encontradas.

##### **3.1.4. Método experimental**

Obtuvimos información de la condición inicial y final del grupo experimental y control, a través de la explicación del pretest y posttest, para luego comparar los resultados obtenidos en cada grupo.

##### **3.1.5. Método de inducción y deducción**

Sirvió para elaborar ciertas conclusiones, unas a partir de las generalidades que ofrece la teoría revisada y otras a partir de los resultados obtenidos de la investigación. En el primero se siguió un procedimiento deductivo de lo general a lo particular y en el segundo será un procedimiento inductivo de lo particular a lo general.

### 3.1.6. Método histórico

Fue utilizado para estudiar un poco la situación histórica del tema de estudio, en este caso de la enseñanza y aprendizaje de la escritura, para determinar las etapas del desarrollo de la misma y la lógica del desarrollo epistemológico del objeto de estudio.

### 3.2. DISEÑO O ESQUEMA DE LA INVESTIGACIÓN

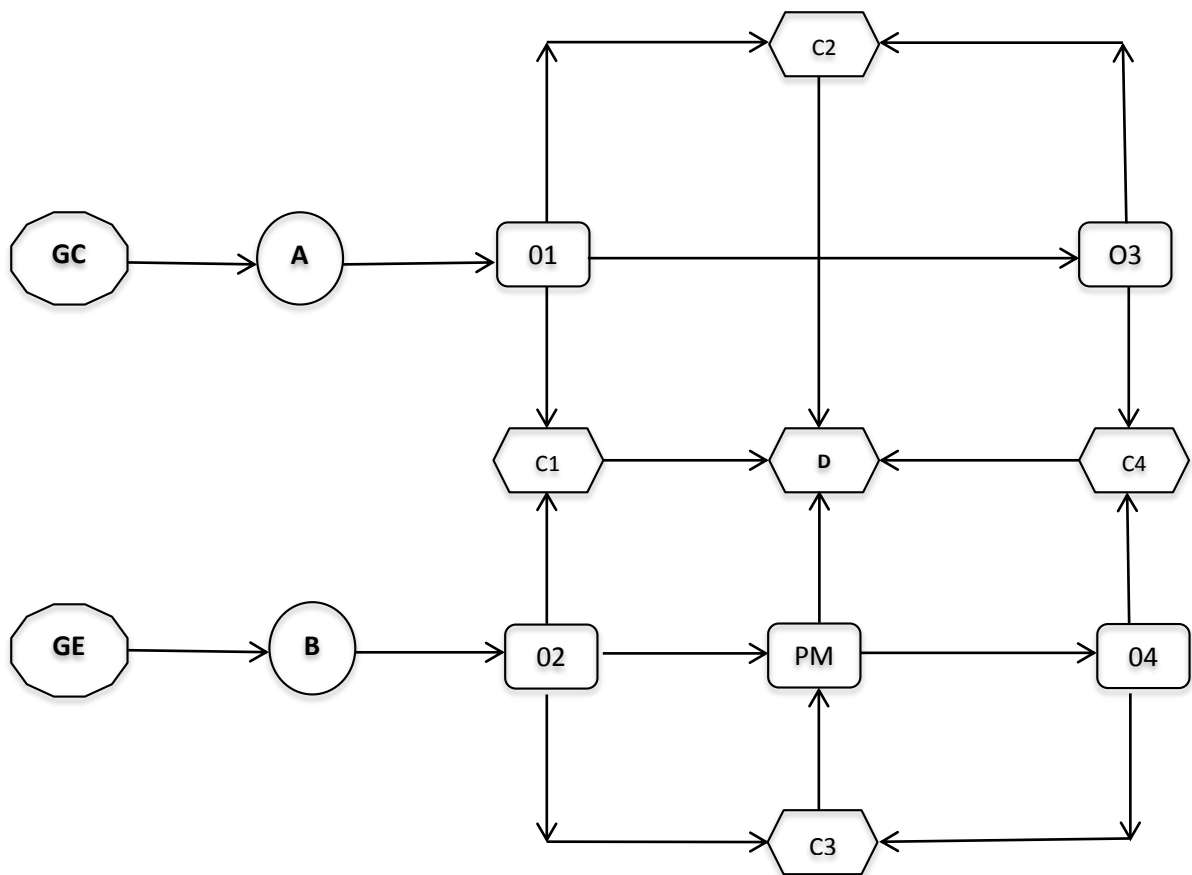

**GC:** Grupo de Control

**GE:** Grupo Experimental

**A Y B:** Selección del grupo control y experimental

**01-02:** Pretest

**03-04:** Posttest

**PM.** Propuesta metodológica

**C1:** Comparación del pretest del GC Y GE.

**C2.** Comparación del pretest y posttest del GC.

**C3:** Comparación del pretest y posttest del GE.

**C4:** Comparación del posttest del GC Y GE.

**D.** Discusión de los resultados.

### **3.3. POBLACIÓN Y MUESTRA**

#### **3.3.1. POBLACIÓN:**

Estuvo constituida por 47 estudiantes del cuarto grado de secundaria, correspondiente a las 2 secciones A y B de la I.E. “José Abelardo Quiñones Gonzales”, 2016

#### **3.3.2. MUESTRA:**

Estuvo conformada por los 47 estudiantes correspondientes a la sección “A y B”, de los cuales 22 estudiantes de la sección “B” cumplirán la función de grupo experimental y los otros 25 de la sección “A” de grupo control.

### **3.4. ACTIVIDADES DEL PROCESO INVESTIGATIVO**

- Descripción de la realidad.
- Formulación del problema.
- Formulación de la hipótesis.
- Formulación de las variables.
- Fundamentación teórica sobre las variables (marco teórico).
- Formulación del marco conceptual.
- Formulación de los objetivos.
- Formulación de la metodología.
- Formulación de las técnicas e instrumentos.
- Indagación bibliográfica.
- Recolección de datos.
- Análisis e interpretación de los datos.
- Discusión de los resultados.
- Redacción de conclusiones y sugerencias.
- Sistematización de la información.
- Redacción del informe.
- Presentación del informe.
- Sustentación del informe.

### 3.5. TÉCNICAS E INSTRUMENTOS

#### 3.5.1. TÉCNICAS:

- a) **Observación.-** Accedió registrar el comportamiento de los estudiantes del grupo experimental, durante el desarrollo de los contenidos y la aplicación de la estrategia metodológica, así como también del grupo control durante la aplicación del pre y pos test.
- b) **Análisis de las tareas.-** Permitió analizar cada uno de los ítems e indicadores para valorar el aprendizaje de los estudiantes durante la aplicación de las sesiones de aprendizaje y de la estrategia metodológica.
- c) **Observación sistemática.-** Facilitó poder registrar el avance de los estudiantes durante el desarrollo de los momentos de la estrategia.
- d) **Fichaje.-** Permitió seleccionar, sistematizar y ordenar informaciones obtenidas para elaborar el marco teórico y conceptual a través de las fichas bibliográficas y de resumen.
- e) **Descriptiva.-** Mediante este método pudimos describir, analizar e interpretar teóricamente el comportamiento del grupo experimental con respecto a la variable dependiente.
- f) **Estadística.-** Aplicamos las medidas de tendencia central como son:

#### f.1. LA MEDIA ARITMÉTICA O PROMEDIO (M):

La cual resulta de dividir la suma de todos los puntajes ( $EfX$ ), dividido por el número total de dichos resultados ( $N$ ); es decir es el punto central del conjunto medido.

$$M = \frac{EfX}{N}$$

### **f.2. LA MEDIANA (Me):**

Esta medida dividió los resultados obtenidos en dos proporciones iguales, mejor dicho que nos da el punto de división e indicándonos si los logros se ubican en el sector positivo o negativo de resumen mayoritario.

### **f.3. MODO O MODA (Mo):**

Nos sirvió para identificar la nota que más se repitió en el proceso de calificación. Se llama así a la medida o al puntaje que más se repite en el conjunto de datos obtenidos.

Además de estas medidas utilizamos los cuadros y los gráficos correspondientes para visualizar los datos estadísticos.

### **3.5.2. INSTRUMENTOS**

- a) **Guía de observación.**- Se utilizó en el proceso de enseñanza aprendizaje de los contenidos y la estrategia metodológica para registrar si el estudiante había cumplido con los criterios establecidos.
- b) **Ficha bibliográfica.**-Permitió seleccionar, sistematizar y organizar la información obtenida de diversas fuentes para elaborar el marco teórico y conceptual.
- c) **Práctica calificada.**- Este instrumento de medición nos ayudó a verificar el logro de los objetivos preestablecidos, medir los aprendizajes de los estudiantes durante el desarrollo de los contenidos y de la estrategia metodológica.
- d) **Pretest.**- Se aplicó antes del desarrollo de la estrategia para conocer el nivel en el que se encuentran los estudiantes, con respecto a la variable dependiente.

e) **Postest.**- Se usó después de haber aplicado la estrategia metodológica, para conocer y determinar si la estrategia influyó en el desarrollo de la variable dependiente.

f) **Escala valorativa.**- Se empleó para determinar el nivel de avance del aprendizaje, durante y después de la aplicación de la estrategia metodológica.

Variable	Valoración	Nivel	Puntajes	Criterios
Redacción de textos breves.	Excelente	I.	18-20	Maneja el método de integración gramatical del 86% al 100 %, para redactar párrafos.
	Bueno	II.	16-17	Maneja el método de integración gramatical del 71 % al 85 % la capacidad para redactar párrafos.
	Regular	III.	11-15	Maneja el método de integración gramatical del 51% al 70 % la capacidad para redactar párrafos.
	Deficiente	IV.	00-10	Maneja el método de integración gramatical del 0 %al 50 % la capacidad para redactar párrafos.

### **3.6. PROCEDIMIENTO PARA LA RECOLECCIÓN DE DATOS**

En la recolección de datos, los procedimientos que permitieron cumplir con los objetivos de esta investigación, son los siguientes:

- Se elaboró un test para la redacción de párrafos, para medir el nivel de los estudiantes antes y después de la aplicación de la estrategia.
- Se aplicó un pretest al grupo experimental y al grupo control. Este instrumento se aplicará antes del desarrollo de la estrategia metodológica.
- Se desarrolló los contenidos de la estrategia metodológica, se aplicará al grupo experimental.
- Se aplicó el pos test al grupo experimental y grupo control para determinar el nivel de avance.
- Se analizó e interpretará los resultados. El procesamiento de los datos obtenidos se realizará a través de técnicas estadísticas, y serán graficadas en cuadros estadísticos, los que permitirán visualizar el nivel de logro.
- Se elaboró el informe y luego será sustentado.

### **3.7. TÉCNICAS DE PROCESAMIENTO Y ANÁLISIS DE LOS DATOS.**

Luego de obtener los resultados tanto del pretest como del postest se procesó y analizó.

El análisis de los datos se realizó teniendo en cuenta la estadística descriptiva.

# **CAPÍTULO**

# **IV**



## ANÁLISIS E INTERPRETACIÓN DE LOS RESULTADOS

### 4.1. PRESENTACIÓN DE LOS CUADROS, GRÁFICOS Y MEDIDAS ESTADÍSTICAS CON SUS RESPECTIVOS ANÁLISIS E INTERPRETACIONES.

#### CUADRO Nº 01:

RESULTADOS DEL PRETEST DE LOS GRUPOS CONTROL Y EXPERIMENTAL, OBTENIDOS ANTES DE LA APLICACIÓN DEL MÉTODO DE INTEGRACIÓN GRAMATICAL PARA MEJORAR LA REDACCIÓN DE TEXTOS BREVES EN LOS ESTUDIANTES DEL 4to GRADO DE EDUCACIÓN SECUNDARIA DE LA I.E Nº 88061 “JOSÉ ABELARDO QUIÑONES GONZALES”, 2016.

VARIABLE	VALORACIÓN	PUNTAJES	PRETEST			
			GRUPO CONTROL-GC		GRUPO EXPERIMENTAL-GE	
			Nº ESTUDIANTES	%	Nº ESTUDIANTES	%
Redacción de textos breves.	Excelente	18-20	00	0%	00	0%
	Bueno	16-17	00	0%	00	0%
	Regular	11-15	02	08%	03	14%
	Deficiente	00-10	23	92%	19	86%
	<b>TOTAL</b>			<b>25</b>	<b>100%</b>	<b>22</b>

FUENTE: Pruebas escritas aplicadas a los estudiantes del 4to grado de educación secundaria de la I.E Nº 88061 “José Abelardo Quiñones Gonzales”

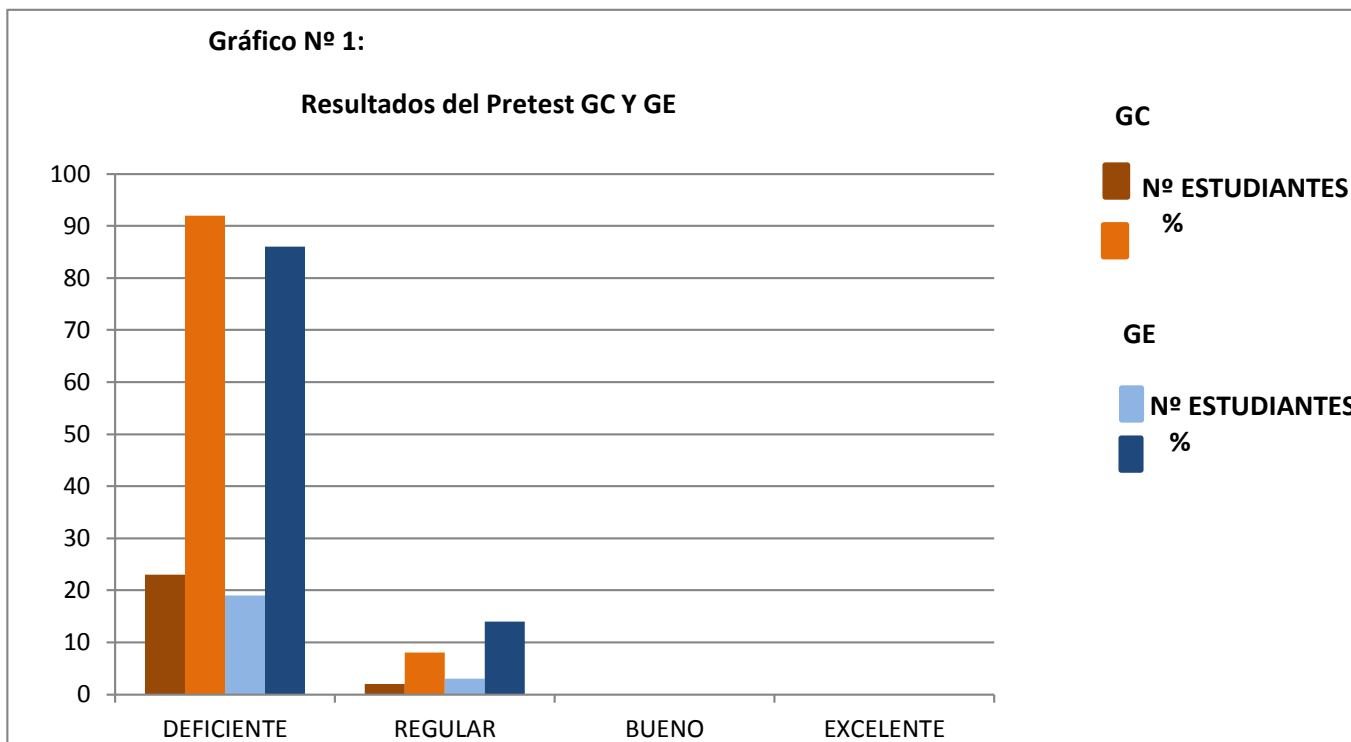

**FUENTE:** Pruebas escritas aplicadas a los estudiantes del 4to grado de educación secundaria de la I.E N° 88061 "José Abelardo Quiñones Gonzales"

MEDIDAS DE TENDENCIA CENTRAL	PRETEST	
	GRUPO CONTROL	GRUPO EXPERIMENTAL
PROMEDIO	08	08
MODA	08	08
MEDIANA	09	10

### ANÁLISIS E INTERPRETACIÓN:

Tal como nos muestra el cuadro y el gráfico N° 01, podemos apreciar que en los resultados del pretest referente a la capacidad de redactar textos breves el Grupo Experimental obtuvo un 14 % en el nivel regular y el Grupo Control un 8 %. Por otra parte cabe mencionar que en el Grupo Experimental el 86 % restante se identificó en el nivel deficiente y en el Grupo Control el 92 %. En ambos grupos se observa que el mayor porcentaje recae en el nivel deficiente y nadie alcanza un nivel bueno ni excelente. Así mismo, la Moda y el promedio en ambos grupos es 08; en el caso de la mediana en el Grupo Experimental es 10 y en el Grupo Control es 09.

Estos resultados reafirman nuestro planteamiento del problema, en la cual señalábamos que existe en los estudiantes una gran dificultad en el desarrollo de la capacidad de redacción de textos. De igual manera, nos indican que ambos grupos iniciaron la aplicación de la estrategia en el mismo nivel de deficiencia.

**CUADRO Nº 02:**

**COMPARACIÓN INTERNA ENTRE EL PRE Y POSTEST DEL GRUPO CONTROL SIN HABER APLICADO EL MÉTODO DE INTEGRACIÓN GRAMATICAL PARA MEJORAR LA REDACCIÓN DE TEXTOS BREVES EN LOS ESTUDIANTES DEL 4to GRADO DE EDUCACIÓN SECUNDARIA EN LA I.E. “JOSÉ ABELARDO QUIÑONES GONZALES”**

VARIABLE	VALORACIÓN	PUNTAJES	GRUPO CONTROL			
			Nº ALUMNOS		%	
			PRE TEST	POS TEST	PRE TEST	POS TEST
Redacción de textos breves.	Excelente	18-20	00	00	00	00
	Bueno	16-17	00	00	00	00
	Regular	11-15	02	02	08	08
	Deficiente	00-10	23	23	92	92
	<b>TOTAL</b>			<b>25</b>	<b>25</b>	<b>100</b>

FUENTE: Pruebas escritas aplicadas a los estudiantes del 4to grado de educación secundaria de la I.E Nº 88061 “José Abelardo Quiñones Gonzales

**Gráfico N° 2:**

**Resultados del Pre y Postest del GC**

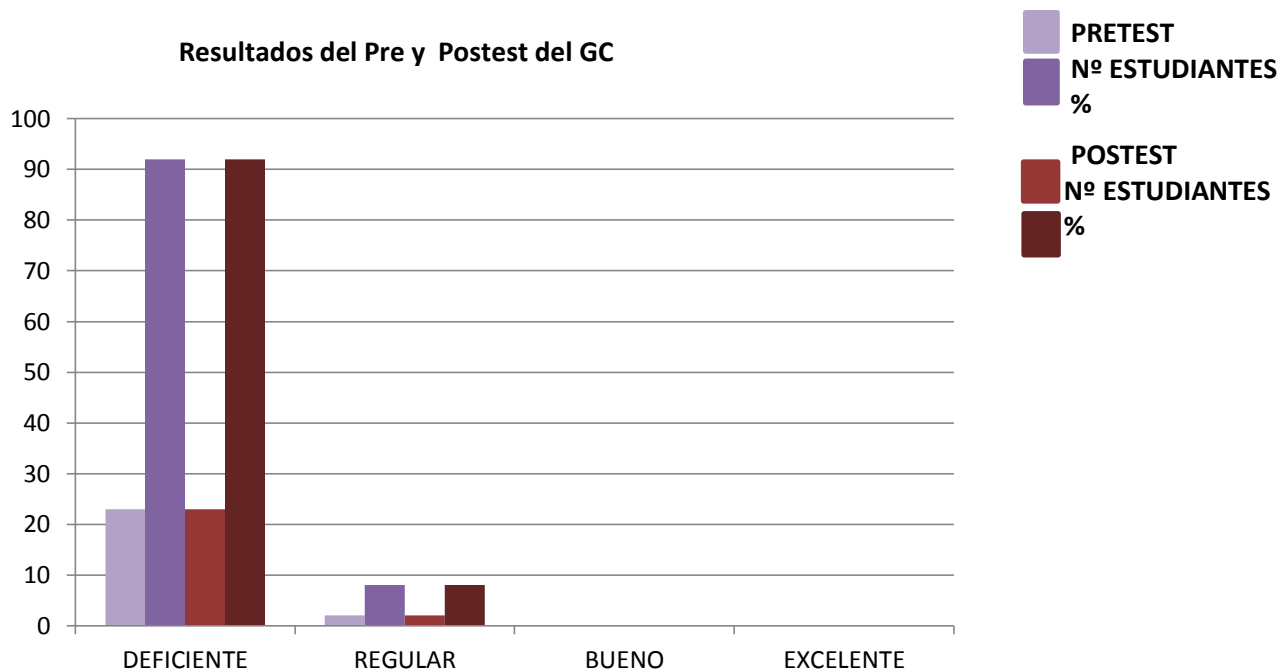

**FUENTE:** Prueba escrita aplicada a los estudiantes del 4to grado de educación secundaria de la I.E N° 88061 “José Abelardo Quiñones Gonzales”

MEDIDAS DE TENDENCIA CENTRAL	GRUPO CONTROL	
	PRETEST	POSTEST
PROMEDIO	08	08
MODA	08	07
MEDIANA	09	09

COMPARACIÓN INTERNA: GRUPO DE CONTROL			GANANCIA INTERNA
EVALUACIONES	PRETEST	POSTEST	
PROMEDIOS	08	08	00

**ANÁLISIS E INTERPRETACIÓN:**

Como se puede apreciar en el cuadro y gráfico N°02 el Grupo de Control después de haber recibido la enseñanza de redacción de textos, mantiene sus niveles sin manifestar alguna mejora, pues se identifica que sus resultados son homogéneos en ambas evaluaciones. El Grupo Control mantiene sus porcentajes en los niveles deficiente y regular. De igual manera, si revisamos

las medidas de tendencia central veremos que casi se mantienen los mismos calificativos que el pretest. Su ganancia interna es cero. En conclusión: el grupo de control no obtuvo ninguna mejora con respecto a su nivel inicial referente a la capacidad de redacción de textos breves.

**CUADRO Nº 03:**

**COMPARACIÓN INTERNA ENTRE EL PRE Y POSTEST DEL GRUPO EXPERIMENTAL LUEGO DE LA APLICACIÓN DEL MÉTODO DE INTEGRACIÓN GRAMATICAL PARA MEJORAR LA REDACCIÓN DE TEXTOS BREVES EN LOS ESTUDIANTES DEL 4to GRADO DE EDUCACIÓN SECUNDARIA EN LA I.E. “JOSÉ ABELARDO QUIÑONES GONZALES”**

VARIABLE	VALORACIÓN	PUNTAJES	GRUPO EXPERIMENTAL			
			Nº ALUMNOS		%	
			PRE TEST	POS TEST	PRE TEST	POS TEST
Redacción de textos breves.	Excelente	18-20	00	15	00	68
	Bueno	16-17	00	07	00	32
	Regular	11-15	03	00	14	00
	Deficiente	00-10	19	00	86	00
	<b>TOTAL</b>			<b>22</b>	<b>22</b>	<b>100</b>

FUENTE: Pruebas escritas aplicadas a los estudiantes del 4to grado de educación secundaria de la I.E Nº 88061 “José Abelardo Quiñones Gonzales”

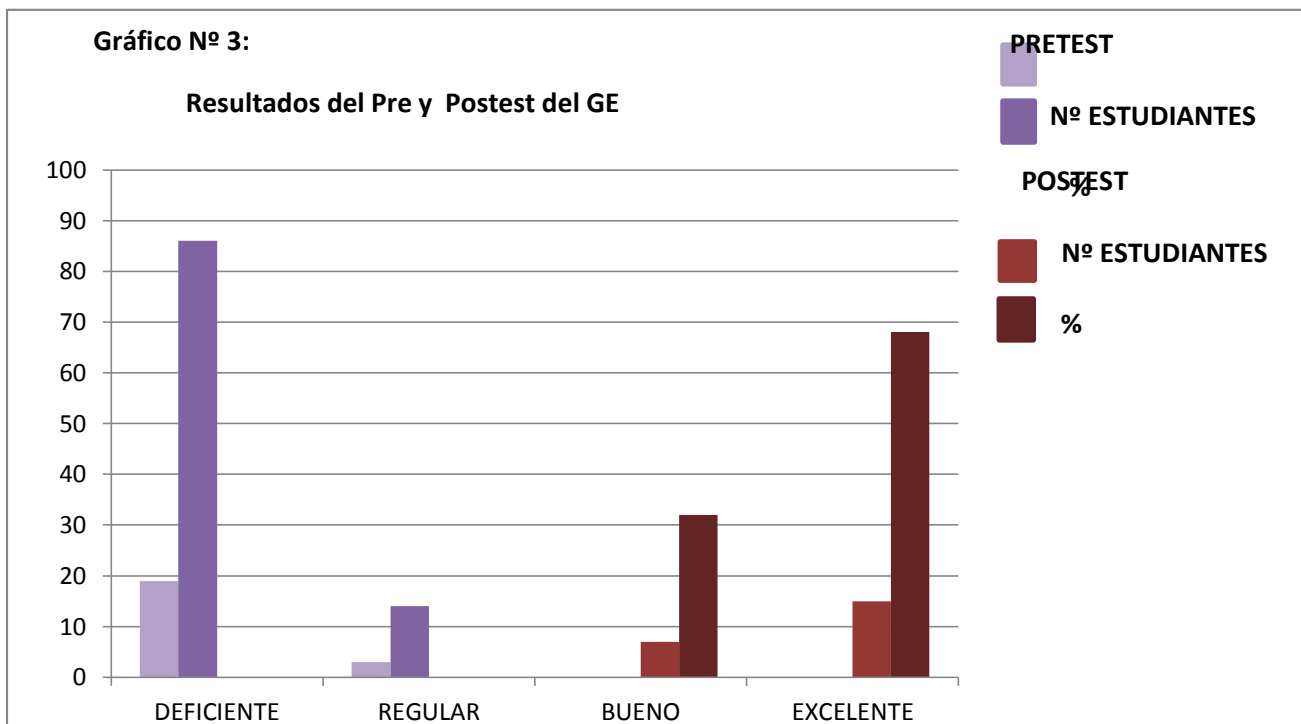

**FUENTE:** Pruebas escritas aplicadas a los estudiantes del 4to grado de educación secundaria de la I.E N° 88061 "José Abelardo Quiñones Gonzales"

MEDIDAS DE TENDENCIA CENTRAL	GRUPO EXPERIMENTAL	
	PRETEST	POSTEST
PROMEDIO	08	19
MODA	08	20
MEDIANA	10	18

COMPARACIÓN INTERNA: GRUPO EXPERIMENTAL			GANANCIA INTERNA
EVALUACIONES	PRETEST	POSTEST	
PROMEDIOS	08	19	11

#### **ANÁLISIS E INTERPRETACIÓN:**

Como se podrá apreciar en el cuadro y el gráfico N° 03, los resultados obtenidos del pretest muestran que el Grupo Experimental estuvo en el nivel deficiente con un 92 % y en el nivel regular con un 8 %, lo que indica que al inicio, antes de la aplicación de la estrategia, este grupo tenía una gran deficiencia en la redacción de textos breves, siendo su promedio 08. Luego de la aplicación de

la estrategia, se aplicó una evaluación posterior en la cual se comprobó que este grupo experimentó un cambio significativo porque se desplazó hacia los niveles: excelente con un 68 % que corresponde a 15 estudiantes y bueno con un 32 %, que implica 7 de los mismos. Aquí el promedio fue 19, un puntaje que manifiesta una ganancia interna de 11 puntos.

Con estos resultados podemos afirmar que la estrategia permitió que los estudiantes logran elaborar textos breves con eficiencia.

#### CUADRO Nº 04:

#### RESULTADO COMPARATIVO DEL POSTEST DE LOS GRUPOS CONTROL Y EXPERIMENTAL OBTENIDOS EN LA APLICACIÓN DEL MÉTODO DE INTEGRACIÓN GRAMATICAL PARA MEJORAR LA REDACCIÓN DE TEXTOS BREVES EN LOS ESTUDIANTES DEL 4to GRADO DE EDUCACIÓN SECUNDARIA DE LA I.E Nº 88061 “JOSÉ ABELARDO QUIÑONES GONZALES”, 2016.

VARIABLE	VALORACIÓN	PUNTAJES	POSTEST			
			GRUPO CONTROL-GC		GRUPO EXPERIMENTAL-GE	
			Nº ESTUDIANTES	%	Nº ESTUDIANTES	%
Redacción de textos breves.	Excelente	18-20	00	0%	15	68%
	Bueno	16-17	00	0%	07	32%
	Regular	11-15	02	08%	00	0%
	Deficiente	00-10	23	92%	00	0%
	<b>TOTAL</b>			<b>25</b>	<b>100%</b>	<b>22</b>

FUENTE: Pruebas escritas aplicadas a los estudiantes del 4to grado de educación secundaria de la I.E Nº 88061 “José Abelardo Quiñones Gonzales”

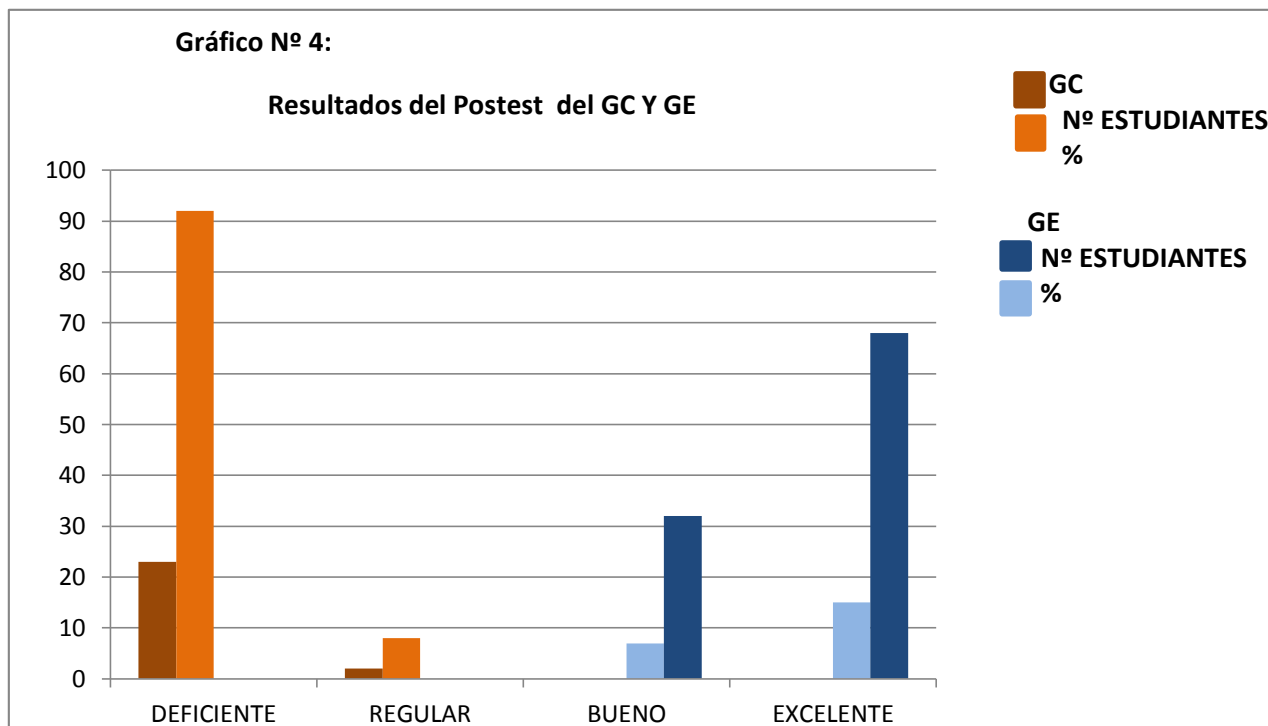

**FUENTE:** Pruebas escritas aplicada a los estudiantes del 4to grado de educación secundaria de la I.E N° 88061 “José Abelardo Quiñones Gonzales”

MEDIDAS DE TENDENCIA CENTRAL	POSTEST	
	GRUPO CONTROL	GRUPO EXPERIMENTAL
PROMEDIO	08	19
MODA	07	20
MEDIANA	09	18

COMPARACIÓN EXTERNA: GRUPO EXPERIMENTAL Y GRUPO DE CONTROL			GANANCIA EXTERNA GE
GRUPOS	GE	GC	
PROMEDIOS	19	08	11

#### **ANÁLISIS E INTERPRETACIÓN:**

Como se puede observar en el cuadro y en el gráfico N° 04 el Grupo Experimental obtuvo un 68 %, que corresponde a 15 alumnos, en el nivel excelente el 32 %, que abarca a 7 estudiantes, en el nivel bueno. Esos niveles no fueron alcanzados por el Grupo de Control porque ninguno de sus integrantes alcanzó un promedio adecuado a esos parámetros.



Así mismo, en el Grupo de Control, 02 estudiantes, que constituyen el 08 %, se ubicaron en el nivel regular, y el 92%, es decir, 23 alumnos, en el nivel deficiente, mientras que en los resultados del Grupo Experimental no se obtuvo ningún porcentaje en el nivel deficiente ni regular.

Por tal motivo podemos afirmar que el Grupo Experimental ha tenido un desplazamiento hacia los niveles excelente y bueno. Todos estos resultados se traducen en una efectividad de la estrategia y en la comprobación de nuestra hipótesis, puesto que además hay diferencias en las medidas centrales, ya que el Grupo Experimental obtuvo como moda el calificación de 20 y la mediana 18, y en el Grupo de Control, la moda fue 07 y la mediana 09. A la vez el promedio obtenido en el Grupo Experimental es de 19 y del Grupo de Control fue 08, obteniéndose una ganancia externa de 11 puntos, lo que equivale a un 55% de superación.

#### **4.2. DISCUSIÓN DE LOS RESULTADOS.**

Tal como afirmábamos al inicio en nuestro marco teórico, la capacidad de redactar textos es un problema latente y no se solucionará si el sistema educativo no promueve nuevos métodos y estrategias para superar esta deficiencia, ya que esta existe desde hace un buen tiempo y, sin embargo, aún no se aplica un método idóneo para el desarrollo y perfección de esta capacidad, a pesar de que en cada año hay aplicaciones con propuestas nuevas, aun así coexisten vacíos que deben ser superados, por ejemplo, en nuestros antecedentes aparecen investigaciones que proponen una alternativa de solución pero que están orientados a la tipología textual, mas no plantean una enseñanza básica que recoja todos los aspectos teóricos y prácticos que posibiliten al estudiante tener la capacidad de poder redactar cualquier tipo de texto. Nos hemos dado cuenta que han dejado de lado el contenido teórico de lo que significa el texto, y también de los contenidos básicos de gramática ya que estos son indispensables para la redacción, cabe mencionar que si el estudiante no maneja esos temas se les hace más complicado poder producir. Nuestra investigación propone que el estudiante conozca, aprenda y use

correctamente los contenidos básicos gramaticales para poder redactar un texto breve de cualquier tipo.

Por otra parte cabe mencionar que dentro del proceso educativo el estudiante siempre necesita una orientación y en estos casos el docente cumple un papel muy importante porque según las direcciones que brinde, el educando avanzará hacia la meta; pero no todo dependerá de quien orienta, sino también se necesita de la predisposición del alumno. Estos son los requisitos primordiales para cambiar la realidad, en la cual, los egresados de los colegios terminan la secundaria sin escribir correctamente, por lo menos, un documento, como un artículo, ensayo, oficio o solicitud, carta u otros textos.

Además de lo mencionado, uno de los problemas más comunes que se observa en el sistema educativo tradicional, es que no existe un: acompañamiento dinámico, apoyo incondicional, trabajo personalizado para cada estudiante según el nivel en el que se encuentre. Por otro lado las prácticas evaluativas elaboradas por los docentes no se centran en lo que se quiere lograr.

Algunos estudiosos como García entre otros, (1982 p. 177). Afirman: “en el desarrollo de la enseñanza – aprendizaje de la capacidad de redacción existen deficiencias, que aún se presentan en los estudiantes, como: la mala concordancia, desorden y aglutinación de ideas, oscuridad, monotonía, repeticiones y ripios, y palabreo”. De este modo se puede apreciar que la preocupación no es solo de ahora. Para superar aquello es necesario aplicar las metodologías que ayuden a los estudiantes a mejorar o perfeccionar su capacidad de redactar textos.

Esta situación presenta una gran preocupación, por tal razón nos atrevimos a plantear una propuesta metodológica basada en una integración gramatical. Esta estrategia está orientada a estudiantes de 4to grado de educación secundaria y está compuesta por nueve momentos.

Este método de integración consiste en reunir los conocimientos básicos de gramática, que todo estudiante debe manejar para poder redactar un texto a la vez en nuestra propuesta las evaluaciones están centradas en lo que

únicamente es necesario, que es poder alcanzar a desarrollar y perfeccionar los aspectos de cohesión, coherencia y adecuación de un texto.

Dicha estrategia metodológica delimita los contenidos precisos y necesarios para que el alumno pueda iniciar la redacción de manera sencilla y práctica.

En el proceso de nuestra investigación, al iniciar la aplicación del método los resultados obtenidos a través del pretest, demostraron que los estudiantes de los dos grupos, tanto el GE como el GC, tenían un mayor porcentaje en nivel deficiente, siendo el promedio de ambos grupos, la calificación de 08; confirmándose de manera cuantitativa la existencia de una gran dificultad en la demostración de dicha capacidad. Esta deficiencia se concretaba cuando se les pedía que redactaran un texto; ante lo cual, no sabían ni qué escribir, ni cómo hacerlo, ni cómo empezar, pues no tenían ni la idea de lo que era un texto y más aún la estructura de este. Presentaron problemas comunes, como: utilizar guiones para separar ideas sueltas sin ninguna relación lógica, escribir un párrafo con dos oraciones principales, utilizar incorrectamente los signos de puntuación, combinar una idea con otra sin que guarde relación, no utilizar de manera eficiente los conectores, redundar las ideas, no delimitar las ideas del tema, no jerarquizar sus ideas, no utilizar la concordancia, entre otros.

Luego de reafirmar estos resultados planteados en la fundamentación del problema de investigación, seguimos con la aplicación de la estrategia metodológica. Básicamente nuestra propuesta está compuesta y organizada por nueve contenidos: el primero, fue acerca del texto, aquí se le explicó al estudiante sobre la teoría textual, teniendo en cuenta la micro, macro y superestructura; en segundo lugar, se trató el párrafo, donde se le explicó brevemente que existen diferentes tipos, pero se enfatizó en cuatro tipos, el comparativo, enumerativo, de causa y efecto, y, de desarrollo de un concepto; tercero, explicamos sobre el léxico, con este tema se logró que el estudiante tome conciencia de la importancia que posee tener un bagaje cultural con la finalidad de poseer un buen banco lexical, es decir, un vocabulario variado y amplio; en cuarto lugar, desarrollamos el campo semántico, donde se explicó la definición y elaboración de los diversos campos semánticos, con la finalidad de que los estudiantes determinen la amplitud del tema a tratar; en quinto lugar,

detallamos las estructuras gramaticales básicas, donde se habló sobre la importancia y las diferencias existentes entre los enunciados que poseen como núcleo un sustantivo, un verbo principal o un secundario o también aquellos que poseen modificadores preposicionales y los que van antepuestos por los relativos: que, quien, cual, cuyo, cuya; como sexto punto, nos referimos a la oración simple y compuesta. Con este tema el estudiante aprendió a discernir entre un enunciado corto y preciso con otro compuesto y amplio, a la vez, aprendió a elaborarlos; en el séptimo contenido, tratamos los mecanismos de cohesión, el cual sirvió como ayuda para que aprendan a organizar sus informaciones de manera lógica, aquí se brindó información sobre la referencia, la sustitución, la elipsis, la repetición y la conjunción. Dentro de ellos también se agregó el contenido de los conectores, los signos de puntuación (la coma, el punto y coma y los dos puntos); en octavo lugar, consideramos la coherencia. Este tema sirvió para que el estudiante se dé cuenta que el texto tiene una coherencia global, porque todas las ideas que están organizadas en párrafos guardan relación conformando así una sola estructura; y a la vez, se trató la coherencia interna, la que está presente en cada párrafo, en esta sesión también se aplicó el contenido de la concordancia, que consiste básicamente en la relación lógica que debe existir entre género, número, persona, tiempo, modo; y finalmente como tema número nueve, se aplicó el contenido de las formas de ampliación de la redacción, como son: la intraoracional y la extraoracional.

Después del desarrollo de los contenidos, se aplicó los nueve momentos de la estrategia, que consistió: el primero, en elegir el tema a redactar; segundo, delimitar los subtemas del tema elegido; tercero, elaborar un campo semántico de las estructuras temáticas del tema seleccionado; cuarto, aplicar la técnica de lluvia de ideas, que consiste en anotar toda la información que se sabe sobre el tema seleccionado y así poder formar una bagaje de contenidos; quinto; jerarquizar toda la información que anotó en el momento anterior, de esta manera prioriza la información que cree que es más importante; sexto, enlazar sus ideas a través de los conectores y signos de puntuación formando párrafos; séptimo, ampliar la información a través de las formas intra y extraoracional; octavo, revisar el texto elaborado, en este penúltimo momento se corrige los

errores de concordancia, la repetición de términos, el uso adecuado de los signos de puntuación, se sustituye términos, se aplica la elipsis, la anáfora y la catáfora; noveno, este es el momento en que el estudiante presenta simplemente el texto anteriormente corregido. La aplicación de estos momentos fue un proceso clave porque en cierta forma le dimos la oportunidad al estudiante de conocer una nueva manera de cómo iniciar la redacción de un texto, eligiendo un tema, agrupando o separando las ideas que guardan o no relación, ampliando a través de ejemplos, fechas, comparaciones, entre otros. Y a la vez, de cómo terminar la elaboración del texto.

De esta manera la aplicación de la estrategia dio sus resultados positivos y estos se demuestran en el análisis de la evaluación del pretest y postest del GE. en el cual se constató un mejoramiento significativo en la capacidad de redacción obteniéndose internamente una ganancia de 11 puntos, y una ganancia externa, en relación al grupo de control, también de 11 puntos, que implican, en ambos casos, tanto interno como externo, un mejoramiento del 50%. Con dichos resultados confirmamos nuestra hipótesis planteada en esta investigación.

Ahora bien, si se considera este proyecto para una aplicación futura, se sugiere que cuando se aplique, para obtener mayor efectividad, se debe ampliar el tiempo de aplicación de cada momento, con lo cual el estudiante podrá tener más tiempo para la práctica de cada uno de los contenidos que se considera. También se debe tener en cuenta el nivel de capacidad de redacción que posee el grupo con la finalidad de incidir más en los contenidos que son necesarios. Para tener mayor efectividad de la aplicación se debe constatar el manejo de los conocimientos básicos sobre gramática, porque estos contenidos son primordiales y además nos servirán de base para el desarrollo de esta capacidad. Así mismo, la estrategia tiene contenidos que mantienen una lógica temática porque cada uno de ellos guardan relación con los temas siguientes, y en cierta manera le sirve al estudiante de poder enlazar sus ideas y poder tener consigo los contenidos básicos de gramática que serán los pre requisitos de la estrategia.

Es recomendable aplicar nuevas metodologías que mejoren la formación de las capacidades por medio de la enseñanza del lenguaje, ayudando a los estudiantes a desarrollar sus competencias comunicativas, tal como lo acredita María Serafini (1993), quien afirma: “Debe existir una didáctica para redactar porque de esa manera ayudamos al estudiante a que aprenda a escribir y a hacer uso de su capacidad expresiva escrita”.

# **CAPÍTULO**

# **V**

## **5. CONCLUSIONES Y SUGERENCIAS**

### **5.1. CONCLUSIONES**

1. En los resultados obtenidos en el pretest de ambos grupos se comprobó que existían deficiencias en la capacidad de elaborar textos breves, tal y como se fundamentó en la formulación del problema. Ambos grupos, en dichas evaluaciones obtuvieron como promedio 08.
2. Aplicada la enseñanza de manera tradicional, acerca de la producción de textos, en el grupo control, la comparación de los resultados obtenidos entre el pretest y postest demuestran que este grupo no alcanzó a cristalizar ningún nivel de mejoramiento, pues su promedio se mantuvo en 08, con lo cual se determinó que no hubo ganancia interna.
3. El grupo experimental, a través de la comparación de su pretest y postest, arroja una ganancia interna de 11 puntos, pues en el pretest obtuvo 08 y en el postest 09, lo que implica que internamente la estrategia sirvió para que este grupo supere su deficiencia en la capacidad de redacción de textos breves.
4. Comparando los resultados del postest del GE con las del GC, constatamos que la aplicación del método en el GE permitió que este obtuviera una ganancia externa de 11 puntos, lo cual confirma que el método de integración gramatical sirvió para mejorar la capacidad de redacción de textos breves de los estudiantes del 4to grado de educación secundaria de la I.E. N° 88061 “José Abelardo Quiñones Gonzales”, con lo cual queda demostrada nuestra hipótesis de investigación.
5. La coherencia y cohesión son fundamentales en la redacción de textos, sobre todo si se enseña de manera eficiente a utilizar los aspectos gramaticales que implican.
6. Con los resultados obtenidos se demostró que la estrategia metodológica mejoró la redacción de textos breves en nuestra muestra seleccionada.



## **5.2. SUGERENCIAS**

1. Se debe tener en cuenta el nivel de redacción del grupo al cual se aplicará, según ello se debe determinar los contenidos que necesita el grupo y poder priorizar en ellos.
2. La propuesta metodológica tiene nueve momentos con tiempos establecidos, pero pueden ser alterados por el aplicador si es que este lo cree necesario.
3. Debido a que la aplicación del método de integración gramatical mejoró la capacidad de redactar textos breves de manera significativa se recomienda aplicar esta propuesta.

## REFERENCIAS BIBLIOGRÁFICAS

### BIBLIOGRAFÍA

- Alarcón Gómez, E. (2011). *Diagnóstico de un programa de intervención para el desarrollo de la composición escrita, en Alhucema*. Revista Internacional de Teatro y Literatura.
- Alvarado, M., Rodríguez M.C. y Tobelem, M. (1981). *Graefin: Teoría y práctica de un taller de escritura*. Madrid: Altalena.
- Álvarez M. (1999) *Aprenda a redactar correctamente*, (2ª Edi.) Panamá: América.
- Avendaño, F. y Perrone A. (2009). *La didáctica del texto*. Argentina. Homo Sapiens.
- Beaugrande, R.; Dressler, R. 1984. *Introducción a la lingüística del texto*. Barcelona (España). Ariel.
- Boscolo, P. (1988). *Escritura y cognitivos procesos: algunas reflexiones sobre los resultados de investigación y algunas implicaciones para práctica educativa [Escritura y Procesos cognitivos: Algunas Reflexiones sobre los Resultados de la Investigación y de implicaciones Para La Práctica educativa]*. Directrices pedagógicas.
- Blay, A. (1970) *Lectura rápida*. Barcelona.
- Björk, L. Y Blomstand, I. (2000). *La escritura en la enseñanza secundaria. Los procesos del pensar y del escribir*. Barcelona, Graó, de Irif, S.L.
- CABALLERO, A. (2011) *Metodología integral innovadora para planes y tesis*. Lima: Instituto Metodológico. Alen Caro E.I.R.L.
- Calpe, Serafini, M. *Cómo redactar un tema*. Barcelona: Paidós, 1993.
- Calsamiglia H. y Tusón A. (1999) *Las cosas del decir*, (1ª Edi.) España: Ariel.
- Camps, A. (2003). *Secuencias didácticas para aprender a escribir*. Barcelona, GRAÓ, de IRIF, S.L.
- Condemarín, M. (2001). *El poder de leer*. Santiago, Ministerio de Educación, República de Chile.

- Casas, R. (2006). *Redacción general: un enfoque pragmalinguístico*. Lima Perú. Megabyte S.A c.
- Cassany, D. (2000). *Enseñar lengua*. (6ªedi.). Barcelona, GRAÓ, de IRIF, S. L.
- Cassany, D. (1993). *Describir el escribir. Cómo se aprende a escribir*. Barcelona: Paidós.
- Cassany, D. (2002). *La cocina de la escritura*. México: SEP/Anagrama.
- Cassany, D; Luna, M. Y Sanz G. (2007). *Enseñar lengua*. México: Colofón/Graó.
- Cassany, D. (2006). *Reparar la escritura. Didáctica de la corrección de lo escrito*. Barcelona: Graó.
- Cassany, D. (1989). *Describir el escribir*. Barcelona: Paidós.
- Coto, B. (2002). *La escritura creativa en las aulas*. Barcelona. Graó, de IRIF, S. L.
- Díaz, Á. (1995) *Aproximación al texto escrito*. Medellín: Editorial Universidad de Antioquia,
- DÍAZ, Á. (1987) *Aproximación al texto escrito*. Medellín: Universidad de Antioquia.
- Gimeno S, J; Pérez G., A. (1994) *Comprender y transformar la enseñanza*. (3ª ed.). Madrid: Ediciones Morata.
- Luceño, C. y José L. (2008). *Las competencias básicas en la expresión escrita. Málaga*. Imagraf Málaga.
- Marinkovich, J. (2002): *Enfoques de proceso en la producción de textos escritos*.
- Martinez, L. (1992). *De la oración al párrafo*. México. Trillas.
- Martínez L. (1989) *De la oración al párrafo*. México: Trillas.
- Ortega, W. (1991) *Redacción y Composición*. México: McGraw-Hill.
- Parra, M. (1996) *Cómo se produce el texto escrito*. Teoría y práctica. Santafé de Bogotá: Magisterio,
- Pérez, H. (1995) *Comunicación escrita*. Santafé de Bogotá: Magisterio.
- Quintero, N. (1995). *A la hora de leer y escribir... textos*. Buenos Aires, Impresiones Sud América.
- Rodari, G. (1987). *Gramática de la fantasía*. México, Comamex.

- Seco, M. (1996) *Gramática esencial de la lengua española*. Madrid: Espasa
- Serafini M. (1993), *Cómo redactar un tema: didáctica de la escritura*, (2ª ed.). Barcelona, Paidós.
- Timbal, L. (1993) *Escritura creativa*. Madrid: EDAF
- Vilarnovo, A. 1990. *Coherencia textual: ¿coherencia interna o coherencia externa? Estudios de Lingüística*. Madrid (España).
- Van Dijk, T.A. (1983), *La Ciencia del texto*, Barcelona, Paidós.

## ANEXOS

### ANEXO 01

#### MATRIZ PARA ELABORAR EL PROCESO DE DESARROLLO DE LOS CONTENIDOS DE LA ESTRATEGIA

FASE	CAPACIDAD	CONTENIDOS	INDICADORES DE LOGRO	ACTIVIDADES PEDAGÓGICAS	MEDIOS Y MATERIALES	TIEMPO
<b>1</b>	DISCIERNE LA ESTRUCTURA TEXTUAL	<b>El texto</b>	Redacta el texto teniendo en cuenta su estructura.	<ul style="list-style-type: none"> <li>-Aprendizaje cooperativo</li> <li>-Trabajo grupal</li> <li>-Plenario</li> <li>-Motivación</li> <li>-Moderar intervenciones</li> <li>-Diálogo</li> </ul>	<ul style="list-style-type: none"> <li>-Plumones</li> <li>-Pizarra</li> <li>-Papelografos</li> <li>-Módulo informativo</li> <li>-Práctica</li> <li>-Palabra hablada</li> </ul>	<b>1/2 H</b>
<b>2</b>	DIFERENCIA LOS ELEMENTOS Y SU ESTRUCTURA	<b>El párrafo</b>	Discierne los elementos y su clasificación al construir párrafos.	<ul style="list-style-type: none"> <li>-Motivación</li> </ul>	<ul style="list-style-type: none"> <li>-Plumones</li> <li>-Pizarra</li> <li>-Papelografos</li> </ul>	<b>1 1/2H</b>

				<ul style="list-style-type: none"> <li>-Promueve y fomenta participación</li> <li>-Aprendizaje por descubrimiento</li> <li>-Aprendizaje cooperativo</li> </ul>	<ul style="list-style-type: none"> <li>-Módulo informativo</li> <li>-Práctica</li> <li>-Palabra hablada</li> </ul>	
<b>3</b>	REFLEXIONA SOBRE LAS CAPACIDADES GRAMATICALES QUE SE NECESITA PARA ESRIBIR	<b>El léxico</b>	<p>Reflexiona sobre su banco lexical para poder escribir.</p> <p>Da importancia al Banco lexical para la redacción</p>	<ul style="list-style-type: none"> <li>Motivación</li> <li>-Promueve y fomenta participación</li> <li>-Aprendizaje por descubrimiento</li> <li>-Aprendizaje cooperativo</li> <li>- Promueve el aprendizaje</li> </ul>	<ul style="list-style-type: none"> <li>-Plumones</li> <li>-Pizarra</li> <li>-Papelografos</li> <li>-Módulo informativo</li> <li>-Práctica</li> <li>-Palabra hablada</li> </ul>	<b>1/2H</b>
<b>4</b>		<b>El campo semántico</b>	<p>Construye campos semánticos a partir de los semas.</p>	<ul style="list-style-type: none"> <li>-Aprendizaje cooperativo</li> </ul>	<ul style="list-style-type: none"> <li>-Plumones</li> <li>-Pizarra</li> </ul>	<b>2H</b>

	UTILIZA ADECUADAMENTE LOS SEMAS PARA LA ELABORACIÓN DE CAMPOS SEMÁNTICOS			<ul style="list-style-type: none"> <li>-Trabajo grupal</li> <li>-Plenario</li> <li>-Motivación</li> <li>-Moderar intervenciones</li> <li>-Diálogo</li> </ul>	<ul style="list-style-type: none"> <li>-Papelografos</li> <li>-Módulo informativo</li> <li>-Práctica</li> <li>-Palabra hablada</li> </ul>	
5	DIFERENCIA CADA ESTRUCTURA Y	<b>Las estructuras gramaticales básicas</b>	Discierne el uso adecuado de las estructuras básicas y las construye teniendo en cuenta sus diferencias.	<ul style="list-style-type: none"> <li>Motivación</li> <li>-Promueve y fomenta participación</li> <li>-Aprendizaje por descubrimiento</li> <li>-Aprendizaje cooperativo</li> <li>- Promueve el aprendizaje</li> </ul>	<ul style="list-style-type: none"> <li>-Plumones</li> <li>-Pizarra</li> <li>-Papelografos</li> <li>-Módulo informativo</li> <li>-Práctica</li> <li>-Palabra hablada</li> </ul>	<b>3H</b>
6	DIFIERE LAS ESTRUCTURAS DE ESTOS TIPOS DE ORACIONES	<b>La oración simple y compuesta</b>	Construye oraciones simples y compuestas a partir de las diferencias.	<ul style="list-style-type: none"> <li>Motivación</li> <li>-Promueve y fomenta participación</li> </ul>	<ul style="list-style-type: none"> <li>-Plumones</li> <li>-Pizarra</li> <li>-Papelografos</li> </ul>	<b>2H</b>

				<ul style="list-style-type: none"> <li>-Aprendizaje por descubrimiento</li> <li>-Aprendizaje cooperativo</li> <li>- Promueve el aprendizaje</li> </ul>	<ul style="list-style-type: none"> <li>-Módulo informativo</li> <li>-Práctica</li> <li>-Palabra hablada</li> </ul>	
7	USA ADECUADAMENTE CADA MECANISMO DE COHESIÓN	<b>La cohesión (los recursos de cohesión, los conectores y los signos de puntuación)</b>	<p>Utiliza adecuadamente los recursos de cohesión.</p> <p>Enlaza correctamente sus ideas a través de los conectores.</p> <p>Emplea un buen uso de los signos de puntuación.</p>	<ul style="list-style-type: none"> <li>-Aprendizaje cooperativo</li> <li>-Trabajo grupal <ul style="list-style-type: none"> <li>-Plenario</li> <li>-Motivación</li> <li>-Moderar intervenciones</li> <li>-Diálogo</li> </ul> </li> </ul>	<ul style="list-style-type: none"> <li>-Plumones</li> <li>-Pizarra</li> <li>-Papelografos</li> <li>-Módulo informativo</li> <li>-Práctica</li> <li>-Palabra hablada</li> </ul>	<b>4H</b>
8	DEMUESTRA RELACIÓN LÓGICA EN SUS UNIDADES TEMÁTICAS	<b>La coherencia (la concordancia)</b>	Mantiene una lógica temática en sus contenidos	<ul style="list-style-type: none"> <li>-Aprendizaje cooperativo</li> <li>-Trabajo grupal <ul style="list-style-type: none"> <li>-Plenario</li> </ul> </li> </ul>	<ul style="list-style-type: none"> <li>-Plumones</li> <li>-Pizarra</li> <li>-Papelografos</li> </ul>	<b>2H</b>



	INTERNAS GLOBALES.	Y			<ul style="list-style-type: none"> <li>-Motivación</li> <li>-Modera intervenciones</li> <li>-Diálogo</li> </ul>	<ul style="list-style-type: none"> <li>-Módulo informativo</li> <li>-Práctica</li> <li>-Palabra hablada</li> </ul>	
9	MANEJA UNA NUEVA FORMA DE REDACTAR.		<b>La redacción</b>	Amplía sus ideas a través de intra y extra oraciones	<ul style="list-style-type: none"> <li>Motivación</li> <li>-Promueve y fomenta participación</li> <li>-Aprendizaje por descubrimiento</li> <li>-Aprendizaje cooperativo</li> <li>- Promueve el aprendizaje</li> </ul>	<ul style="list-style-type: none"> <li>-Plumones</li> <li>-Pizarra</li> <li>-Papelografos</li> <li>-Módulo informativo</li> <li>-Práctica</li> <li>-Palabra hablada</li> </ul>	<b>2H</b>

## ANEXO 02

### MATRIZ PARA ELABORAR EL ORDEN DE LOS PROCESOS DE LA ESTRATEGIA

FASE	CAPACIDAD	CONTENIDOS	INDICADORES DE LOGRO	ACTIVIDADES PEDAGÓGICAS	MEDIOS Y MATERIALES	TIEMPO
<b><u>MOMENTO 1.</u></b> <b>Determinación del tema a desarrollar</b>	Elección del tema: cada estudiante individualmente elige un tema libre, según su interés.  Tema elegido:	<b>El léxico</b>	El estudiante elige un tema	-Lluvia de ideas -Debates -Plenario -Intervenciones (Participación) -Aprendizaje cooperativo	- Recorte periodístico - Ensayos  - Plumones - Pizarra - Papelografos -Palabra hablada	<b>½ H</b>
<b><u>MOMENTO 2.</u></b> <b>Elaboración de la estructura temática</b>	Cada estudiante delimitara los sub temas que abarcan los contenidos de su tema. Luego elegirá un	<b>Campo semántico</b>	Fijará los subtemas del tema elegido.	-Lluvia de ideas -Debates -Plenario -Intervenciones (Participación)	- Plumones - Pizarra -Papelografos -Palabra hablada	<b>2 H</b>

	subtema de su tema seleccionado.			-Aprendizaje cooperativo	-Textos	
<b><u>MOMENTO 3.</u></b> <b>Elaboración del campo semántico de cada una de las estructuras temáticas</b>	El estudiante indica el campo semántico del subtema elegido.	<b>El léxico</b>  <b>Campo semántico</b>	Construye campos semánticos de los subtemas de su tema.	-Lluvia de ideas -Debates -Plenario -Intervenciones (Participación) -Aprendizaje cooperativo	- Plumones - Pizarra -Papelografos  -Palabra hablada	<b>2 H</b>
<b><u>MOMENTO 4.</u></b> <b>Lluvia de ideas de cada una de las estructuras teniendo en cuenta el</b>	El estudiante expresa ideas, frases u oraciones que tengan relación con su subtema, formando un bagaje de contenidos.	<b>El campo semántico</b> <b>Estructuras gramaticales básicas</b> <b>Oración simple y compuesta</b> <b>Coherencia</b>	Redacta enunciados que guarden relación a su tema, de esta manera incrementa su banco lexical	-Lluvia de ideas -Debates -Plenario -Intervenciones (Participación) -Aprendizaje cooperativo	- Plumones - Pizarra -Papelografos  -Palabra hablada	<b>3 H</b>

campo semántico						
<p><b><u>MOMENTO 5.</u></b>  <b>Ordenamiento de las ideas expresadas en función de la lógica verbal y la lógica temática.</b></p>	<p>El estudiante ordena secuencialmente los contenidos de forma lógica</p>	<p><b>Las estructuras gramaticales básicas</b>   <b>Coherencia</b></p>	<p>Jerarquiza sus ideas priorizando lo más importante</p>	<p>-Lluvia de ideas  -Debates  -Plenario  -Intervenciones (Participación)  -Aprendizaje cooperativo</p>	<p>- Plumones  - Pizarra  -Papelografos  - Palabra hablada</p>	<p><b>2 H</b></p>
<p><b><u>MOMENTO 6.</u></b>  <b>Cohesionar las ideas en oraciones consistentes utilizando los conectores y</b></p>	<p>El estudiante haciendo uso de los conectores y signos de puntuación une los contenidos formando oraciones.</p>	<p><b>La oración simple y compuesta</b>   <b>Las estructuras gramaticales básicas</b>   <b>La cohesión</b></p>	<p>Construye oraciones a través del uso correcto de los conectores y signos de puntuación.</p>	<p>-Lluvia de ideas  -Debates  -Plenario  -Intervenciones (Participación)  -Aprendizaje cooperativo</p>	<p>- Plumones  - Pizarra  -Papelografos  - Palabra hablada</p>	<p><b>3 H</b></p>

<b>signos de puntuación</b>						
<b><u>MOMENTO 7.</u> Ampliación de las ideas utilizando los recursos intraoracionales y extraoracionales.</b>	El estudiante amplía los contenidos, haciendo uso de las proposiciones y oraciones formando párrafos.	<p><b>Las estructuras gramaticales básicas.</b></p> <p><b>La oración simple y compuesta</b></p> <p><b>La cohesión (los recursos de cohesión, los conectores y los signos de puntuación)</b></p> <p><b>La coherencia</b></p>	Construye oraciones no solo con las ideas que ya tiene sino que busca ampliar esos contenidos con las proposiciones.	<p>-Lluvia de ideas</p> <p>-Motivación</p> <p>-Plenario</p> <p>-Intervenciones (Participación)</p> <p>-Aprendizaje cooperativo</p>	<p>- Plumones</p> <p>- Pizarra</p> <p>-Papelografos</p> <p>-Palabra hablada</p>	<b>3 H</b>
<b><u>MOMENTO 8.</u> Revisión del texto</b>	Una vez elaborados los párrafos borradores serán	<b>La coherencia</b>	Corrige los errores que presenta el	<p>-Lluvia de ideas</p> <p>-Motivación</p>		<b>4 H</b>

<p><b>elaborado aplicando la anáfora, la catáfora, la elipsis y la sustitución de términos.</b></p>	<p>revisados aplicando la anáfora, catáfora, elipsis y la sustitución de términos para evitar la repetición y obtener párrafos coherentes.</p>	<p><b>(la concordancia)</b> <b>La cohesión</b></p>	<p>texto a través de los recursos de cohesión.</p>	<p>-Plenario -Intervenciones (Participación)  -Aprendizaje cooperativo</p>	<p>- Plumones - Pizarra -Papelografos  -Palabra hablada</p>	
<p><b><u>MOMENTO 9 .</u></b> <b>Presentación del texto breve corregido</b></p>	<p>Presenta el texto ya revisado.</p>	<p><b>La redacción</b></p>	<p>Demuestra lo aprendido a través de la presentación de su texto corregido.</p>	<p>-Lluvia de ideas -Motivación -Plenario -Intervenciones (Participación)  -Aprendizaje cooperativo</p>	<p>- Plumones - Pizarra -Papelografos  -Palabra hablada</p>	<p><b>1 H</b></p>

### ANEXO 03

I. E. "JOSÉ ABELARDO QUIÑONES GONZALES"  
UNIVERSIDAD NACIONAL DEL SANTA  
E.A.P EDUCACIÓN SECUNDARIA  
LENGUA Y LITERATURA

#### I. DATOS INFORMATIVOS:

INFORMATIVOS					
<b>INSTITUCIÓN EDUCATIVA</b>	JOSÉ ABELARDO QUIÑONES GONZALES	<b>GRADO</b>	CUARTO	<b>SECCIÓN</b>	"B"
<b>ÁREA</b>	COMUNICACIÓN	<b>UNIDAD</b>	II	<b>DURACIÓN</b>	2H.

Nº SESIÓN		01
<b>TEMA</b>	EL TEXTO	
<b>RESPONSABLE:</b> ALEJANDRO JARAMILLO WENDY SAYURI		

II. APRENDIZAJES ESPERADOS		
COMPETENCIAS	CAPACIDADES	INDICADORES
<b>REDACCIÓN DE TEXTOS BREVES</b>	DIFERENCIA LA ESTRUCTURA DE UN TEXTO	DISCIERNE LA ESTRUCTURA TEXTUAL A TRAVÉS DE SUS REDACCIONES Y EJEMPLOS.

III. PROCESO DEL DESARROLLO DE CONSTRUCCIÓN DEL CONOCIMIENTO Y/O APRENDIZAJE

FASES	MOMENTOS	ACTIVIDADES ESTRATÉGICAS	TÉCNICAS	RECURSOS Y MATERIALES	TIEMPO
I N I C I O	Motivación	<ul style="list-style-type: none"> <li>◆ La docente presenta un papalografo con una determinada información en la pizarra.</li> <li>◆ Los estudiantes leen, luego identifican a través de que está estructurada esa información y como se llama a ese conjunto de contenidos que hablan de un solo tema.</li> <li>◆ A partir de las ideas se deducirá el tema a tratar. "El texto"</li> </ul>	<p>Participación guiada</p> <p>Lluvia de ideas</p>	Imágenes	15'
	Saberes previos	<ul style="list-style-type: none"> <li>➤ Responden las interrogantes               <ul style="list-style-type: none"> <li>- ¿qué es un texto?</li> <li>- ¿qué estructura tiene un texto?</li> </ul> </li> </ul>	Interrogatorio	Recursos verbales	
	Conflicto Cognitivo	<ul style="list-style-type: none"> <li>✓ ¿De qué está formado un texto?</li> <li>✓ ¿Un texto puede tener solo ideas principales? ¿Por qué?</li> <li>✓ ¿La ubicación de las ideas principales solo van a inicio del texto?</li> <li>✓ ¿Será importante conocer acerca del texto?</li> </ul>			
P R O C E S O	Construcción de Aprendizaje	<p><b>RECEPCIÓN DE INFORMACIÓN</b></p> <ul style="list-style-type: none"> <li>◆ Se brinda diversos textos, que contendrán diferentes ubicaciones respecto a sus ideas principales, en ellos mismos identificarán sus estructuras.</li> </ul> <p><b>IDENTIFICACIÓN DE PREMISAS</b></p> <ul style="list-style-type: none"> <li>◆ Los estudiantes leerán los textos, luego analizarán si ubicaron correctamente la estructura y las ideas principales.</li> </ul> <p><b>CONTRASTACIÓN DE LA PREMISAS CON EL CONTEXTO</b></p> <ul style="list-style-type: none"> <li>◆ La docente despejará las posibles dudas con la explicación y a la vez da ejemplos brindando la información básica y necesaria.</li> <li>◆ <b>El estudiante anota en su cuaderno la información recibida y corrige sus errores.</b></li> </ul>	<p>Estudio dirigido</p> <p>Trabajo en equipo</p> <p>Lectura oral Explicación</p> <p>Lectura</p>	<p>Guía informativa</p> <p>Material didáctico</p> <p>Recurso verbal,</p>	50'
		Evaluación	<p><b>FORMULACIÓN DE DEDUCCIÓN</b></p> <p><b>Aplicación:</b> Después de haber aclarado el tema cada estudiante individualmente, aplica lo aprendido.</p>		



<b>S A L I D A</b>		<b>Transferencia:</b> desarrolla una práctica calificada. <b>Metacognición:</b> ¿Qué aprendí?, ¿Cómo aprendí?, ¿para qué me sirve lo que aprendí?, ¿Cómo me siento?	Retroalimentación	Rúbrica	30'
--	--	--	-------------------	---------	-----

#### VI. EVALUACIÓN DE APRENDIZAJES

COMPETENCIA	INDICADOR	INSTRUMENTO
<b>REDACCIÓN DE TEXTOS BREVES</b>	DIFERENCIA LA ESTRUCTURA DE UN TEXTO	<b>PRACTICA CALIFICADA</b>

#### IV. MATRIZ DE EVALUACIÓN

CAPACIDAD	INDICADOR DE LOGRO	PESO %	PUNTAJE	N° DE ITEMS	TÉCNICA	INSTRUMENTO
DIFERENCIA LA ESTRUCTURA DE UN TEXTO	UTILIZA LA CONSTRUCCION DE PÁRRAFOS PARA DISCERNIR LA ESTRUCTURA DEL TEXTO  EXTRAE LAS PALABRAS NUEVAS, LUEGO RECURRE AL DICCIONARIO Y FINALMENTE CREA DOS EXPRESIONES PARA CADA PALABRA.	20%	20	3	ANÁLISIS DE TAREAS	EXAMEN ESCRITO

## MÓDULO INFORMATIVO

NOMBRES Y APELLIDOS:.....GRADO Y SECCIÓN:.....

DOCENTE: ALEJANDRO JARAMILLO WENDY

### EL TEXTO

Es la unidad lingüística comunicativa fundamental, producto de la actividad verbal humana. Se caracteriza por su cierre semántico comunicativo y por su coherencia... formada a partir de la intención comunicativa del hablante de crear un texto íntegro y, también, a partir de su estructuración.



- Tiene un carácter comunicativo.

Es una acción o una actividad que se realiza con una finalidad comunicativa.

- El texto tiene un carácter pragmático.

Se produce siempre en una situación concreta (contexto extralingüístico, circunstancias, propósito del emisor, etc.).

- El texto está estructurado:

Tiene una ordenación y reglas propias. Los textos también tienen una organización interna bien precisa con reglas de gramática, puntuación, coherencia, que garantizan el éxito de la comunicación.

### ELEMENTOS

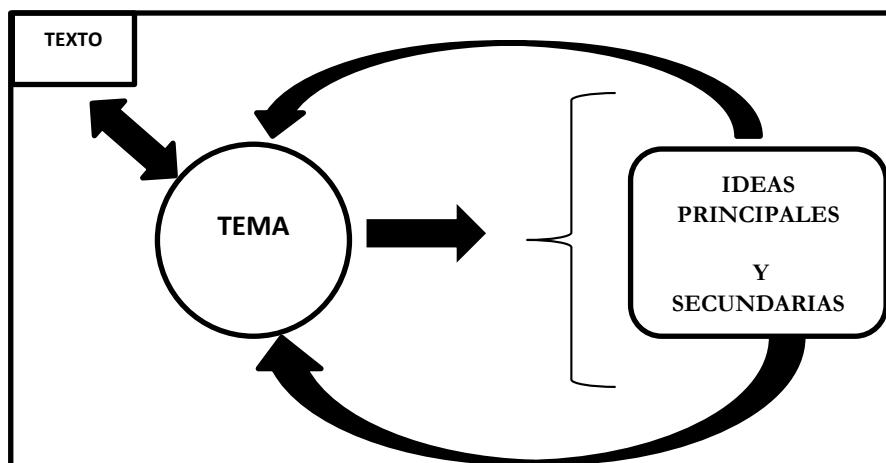

**Tema.** Es el asunto o concepto clave del que se habla en todo el texto.

**Idea principal.** Es aquella que expone el contenido más importante del texto.

**Ideas secundarias.** Agregan datos que viene a ampliar, ejemplificar o demostrar la idea principal. Su importancia al interior del conjunto es menor, de modo que podría prescindirse de alguna de ellas. Son aquellas que comentan, agregan información nueva, aclaran el contenido, desarrollan, matizan, confirman o ejemplifican la idea principal.

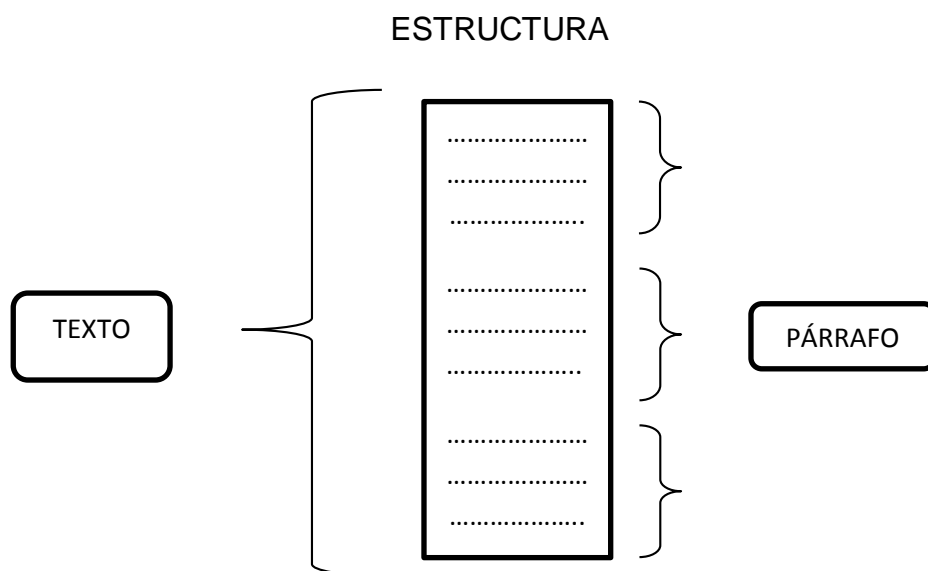

### **Párrafo.**

Es la integración secuencial de oraciones en torno a una idea principal o parte de la misma, relacionándola con la macroestructura del texto. En el plano de la escritura, siempre empieza con mayúscula y termina en punto aparte. También está marcada gráficamente en la hoja con espacios en blanco.

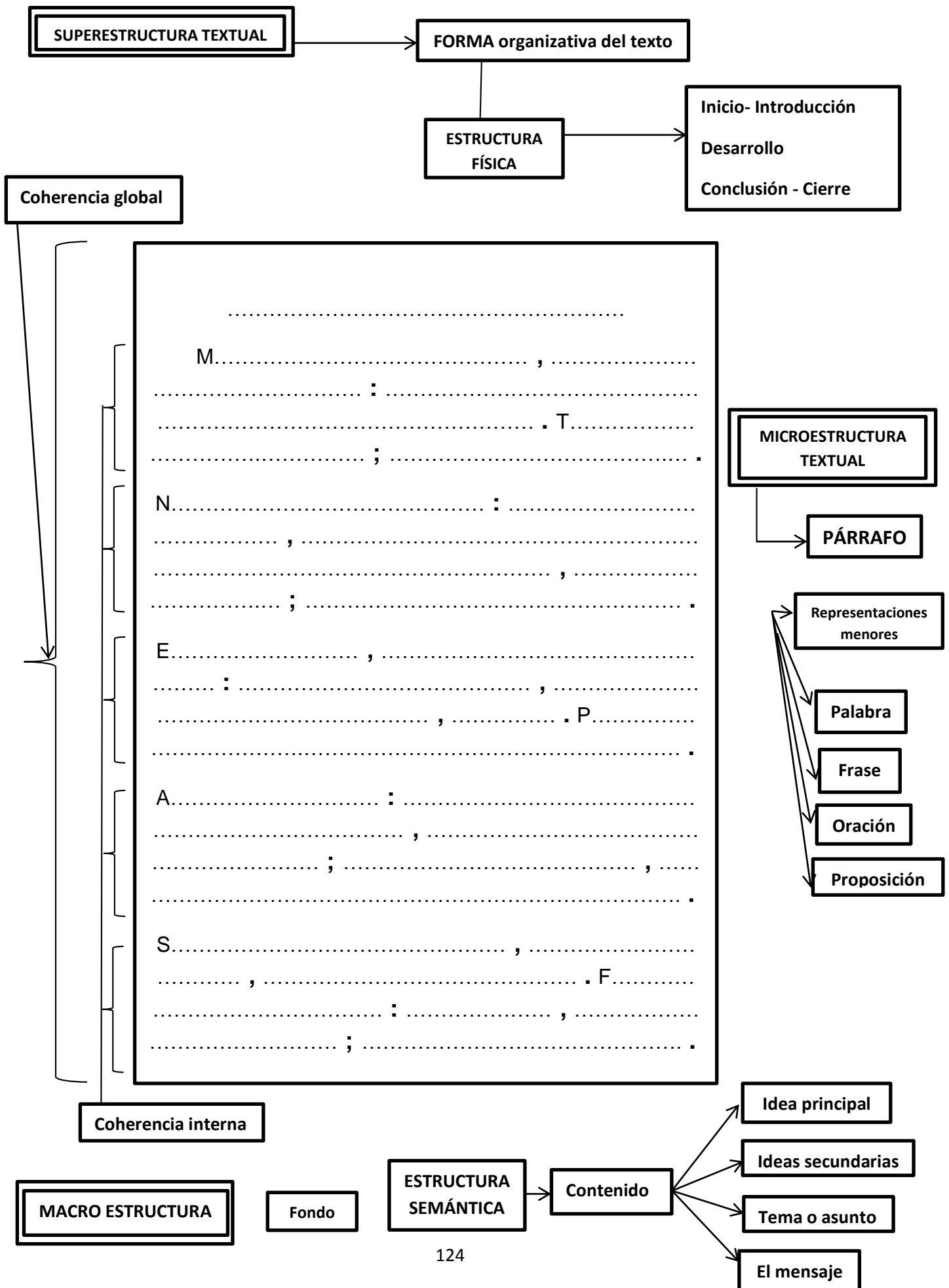

PRÁCTICA CALIFICADA

NOMBRES Y APELLIDOS:..... GRADO Y SECCIÓN:.....

DOCENTE: ALEJANDRO JARAMILLO WENDY

**I. DESPUÉS DE HABER PRESTADO ATENCIÓN LA CLASE, DESARROLLA LAS SIGUIENTES ACTIVIDADES:**

RESPONDE:

1. ¿Cuál es su estructura? Diseña un gráfico.

**II. ESCRIBE UN TEXTO TENIENDO EN CUENTA SU ESTRUCTURA**

.....  
.....  
.....  
.....  
.....  
.....  
.....  
.....  
.....  
.....  
.....  
.....  
.....  
.....  
.....  
.....  
.....  
.....  
.....  
.....  
.....  
.....

**I. E. "JOSÉ ABELARDO QUÍÑONES GONZALES"**  
**UNIVERSIDAD NACIONAL DEL SANTA**  
**E.A.P EDUCACIÓN SECUNDARIA**  
**LENGUA Y LITERATURA**

**I. DATOS INFORMATIVOS:**

INFORMATIVOS					
<b>INSTITUCIÓN EDUCATIVA</b>	JOSÉ ABELARDO QUIÑONES GONZALES	<b>GRADO</b>	SEGUNDO	<b>SECCIÓN</b>	"B"
<b>ÁREA</b>	COMUNICACIÓN	<b>UNIDAD</b>	II	<b>DURACIÓN</b>	3 H.

<b>Nº SESIÓN</b>	<b>02</b>
------------------	-----------

TEMA	PÁRRAFO
<b>RESPONSABLE: ALEJANDRO JARAMILLO WENDY SAYURI</b>	

II. APRENDIZAJES ESPERADOS		
COMPETENCIAS	CAPACIDADES	INDICADORES
<b>REDACCIÓN DE TEXTOS BREVES</b>	DIFERENCIA LOS ELEMENTOS Y CLASES DE UN PÁRRAFO	CREA PÁRRAFOS TENIENDO EN CUENTA LA CLASIFICACIÓN DE LOS MISMOS.

### III. PROCESO DEL DESARROLLO DE CONSTRUCCIÓN DEL CONOCIMIENTO Y/O APRENDIZAJE.

FASES	MOMENTOS	ACTIVIDADES ESTRATÉGICAS	TÉCNICAS	RECURSOS Y MATERIALES	TIEMPO
I N I C I O	Motivación	<ul style="list-style-type: none"> <li>◆ La docente presenta párrafos.</li> <li>◆ Los estudiantes observan e identifican la clase de los párrafos desarrollados anteriormente en la clase anterior.</li> <li>◆ A partir de la presentación de los párrafos se presenta el tema a tratar. "Redacción de párrafos"</li> </ul>	Participación guiada	Imágenes	15'
	Saberes previos	<ul style="list-style-type: none"> <li>➤ La docente interroga:               <ul style="list-style-type: none"> <li>- ¿qué es un párrafo?</li> </ul> </li> </ul>	Lluvia de ideas	Recursos verbales	
	Conflicto Cognitivo	<ul style="list-style-type: none"> <li>✓ ¿Qué hacen ustedes para empezar a escribir?</li> <li>✓ ¿Por qué es importante conocer una estructura textual para empezar a escribir?</li> </ul>	Interrogatorio		
P R O C E S O	Construcción de Aprendizaje	<b>RECEPCIÓN DE INFORMACIÓN</b> <ul style="list-style-type: none"> <li>◆ Se presenta párrafos con diversos temas.</li> <li>◆ Los estudiantes escuchan las indicaciones sobre cómo crear párrafos.</li> <li>◆ Luego elegirán su tema para elaborar su bosquejo informativo.</li> </ul>	Estudio dirigido Explicación	Guía informativa  Material didáctico	45'
S A L I D A	Evaluación	<b>FORMULACIÓN DE DEDUCCIÓN</b> <b>Aplicación:</b> Después de haber aclarado el tema cada estudiante individualmente, aplicara lo aprendido. <b>Transferencia:</b> Crea párrafos. <ul style="list-style-type: none"> <li>- La docente planifica los párrafos que van a crear los estudiantes.</li> <li>- Textualiza.</li> <li>- Edita su párrafo.</li> </ul> <b>Metacognición:</b> ¿Qué aprendí?, ¿Cómo aprendí?, ¿para qué me sirve lo que aprendí?, ¿Cómo me siento? <b>Evaluación:</b> Se aplica una rúbrica de producción de textos.	Retroalimentación	Rubrica	30'

#### IV. EVALUACIÓN DE APRENDIZAJES

COMPETENCIA	INDICADOR	INSTRUMENTO
<b>PRODUCE PÁRRAFOS</b>	<ul style="list-style-type: none"> <li>➤ Redacta de manera creativa sus párrafos.</li> <li>➤ Sus textos presentan una buena ortografía y caligrafía</li> <li>➤ Su texto tiene coherencia, cohesión y concordancia.</li> </ul>	<b>Rúbrica</b>

#### V. MATRIZ DE EVALUACIÓN

CAPACIDAD	INDICADOR DE LOGRO	PESO %	PUNTAJE	N° DE ITEMS	TÉCNICA	INSTRUMENTO
REDACCIÓN DE TEXTOS BREVES	<p>DISCIERNE LOS ELEMENTOS Y SU CLASIFICACIÓN AL CONSTRUIR PÁRRAFOS.</p> <p>EXTRAE LAS PALABRAS NUEVAS, LUEGO RECURRE AL DICCIONARIO Y FINALMENTE CREA DOS EXPRESIONES PARA CADA PALABRA.</p>	100%	20	3	ANÁLISIS DE TAREAS	EXAMEN ESCRITO



## MÓDULO INFORMATIVO

NOMBRES Y APELLIDOS:.....GRADO Y SECCIÓN:.....

DOCENTE: ALEJANDRO JARAMILLO WENDY

### EL PÁRRAFO

Es la mínima unidad de redacción que explica y desarrolla el significado de una idea. Un párrafo generalmente tiene tres partes: la oración principal, las oraciones argumentativas y la oración concluyente; todas ellas contienen la misma palabra clave o idea clave que controla la información en el resto del párrafo.

Un párrafo está compuesto por una oración principal y varias oraciones importantes. La oración principal o temática es la que sintetiza al párrafo.

### ELEMENTOS



### CLASES

**P. DE ENUMERACIÓN.** Se identifica un párrafo de enumeración cuando el texto está desarrollado de manera lógica, a manera de enumeración, ya sea de datos, características o elementos, siempre separados por comas.

Ejemplo:

En la actualidad, el acceso al ciberespacio ha facilitado la comunicación alrededor del mundo, basta con entrar a una red social y enterarnos de la última noticia. Uno de los medios más usados es YouTube donde no solo se encuentra videos de aficionados, sino también noticias, video bloggers, entrevistas, tráileres, series, películas y todo lo que alguien con servicio a internet quiera subir. Definitivamente cada vez más las redes sociales dejan atrás la forma tradicional de informarnos de los acontecimientos cotidianos.

**P. DE COMPARACIÓN Y CONTRASTE.** En este tipo se dan a conocer las semejanzas y diferencias entre dos objetos, dos situaciones, ideas, personas, etc.

Ejemplo:

Muchos han dicho que los medios de comunicación tradicionales como el periódico y la televisión han sido reemplazados por la tecnología de los periódicos electrónicos y las redes sociales; pero en realidad cada uno tiene su espacio aun en la sociedad. La tecnología ha abarcado todos los dispositivos portátiles y en pocos minutos podemos saber que sucede en todas partes del mundo. Por otro lado, los medios tradicionales son de acceso para todos y no es necesario contratar un servicio para poder estar al tanto. Es evidente que cada uno tiene sus beneficios y desventajas y depende de los usuarios elegir el que más se adapte a su estilo de vida.

**P. DE CAUSA Y EFECTO.** Presenta un acontecimiento o situación y menciona sus causas y las posibles consecuencias del mismo.

Ejemplo:

La globalización es un fenómeno que se ha desarrollado en las últimas décadas y que ha llevado a muchas naciones dependientes a tener una transformación socio-económica. Una de las principales causas de la globalización son las redes sociales, la prensa internacional, las llamadas telefónicas y el fácil acceso de estos desde la mayoría de territorios, especialmente con el rápido avance tecnológico. Definitivamente la influencia de los medios de comunicación ha atribuido a formar toda esta revolución mundial.

**P. DESARROLLO DE UN CONCEPTO.** Son los que explican las ideas centrales, o el concepto general del tema, pueden ser más de uno o los que componen en su mayoría cualquier texto informativo.

Ejemplo: Se habla del poder que tiene los medios de comunicación en la sociedad pero son sistemas de transmisión de mensajes que se difunden a un gran número de receptores a través de diferentes técnicas y canales.



**I. E. “JOSÉ ABELARDO QUIÑONES GONZALES”  
UNIVERSIDAD NACIONAL DEL SANTA  
E.A.P EDUCACIÓN SECUNDARIA  
LENGUA Y LITERATURA**

**I.DATOS INFORMATIVOS:**

<b>INFORMATIVOS</b>					
<b>INSTITUCIÓN EDUCATIVA</b>	JOSÉ ABELARDO QUIÑONES GONZALES	<b>GRADO</b>	CUARTO	<b>SECCIÓN</b>	“B”
<b>ÁREA</b>	COMUNICACIÓN	<b>UNIDAD</b>	II	<b>DURACIÓN</b>	3 H.

<b>Nº SESIÓN</b>	<b>03</b>
<b>TEMA</b>	<b>EL LÉXICO</b>
<b>RESPONSABLE: ALEJANDRO JARAMILLO WENDY SAYURI</b>	

<b>II.APRENDIZAJES ESPERADOS</b>		
<b>COMPETENCIAS</b>	<b>CAPACIDADES</b>	<b>INDICADORES</b>
<b>REDACCIÓN DE TEXTOS BREVES</b>	<p>CONOCE NUEVAS PALABRAS A TRAVÉS DEL DICCIONARIO Y LAS HACE PARTE DE SU VOCABULARIO.</p>	<p>CREA EXPRESIONES TENIENDO EN CUENTA EL SIGNIFICADO DE LAS PALABRAS RECIÉN CONOCIDAS.</p>

### III.PROCESO DEL DESARROLLO DE CONSTRUCCIÓN DEL CONOCIMIENTO Y/O APRENDIZAJE

FASES	MOMENTOS	ACTIVIDADES ESTRATÉGICAS	TÉCNICAS	RECURSOS Y MATERIALES	TIEMPO
I N I C I O	Motivación	<ul style="list-style-type: none"> <li>◆ La docente presenta un texto en la pizarra.</li> <li>◆ Los estudiantes leen el texto, luego identifican si es que las palabras que están son conocidas.</li> <li>◆ A partir de las ideas se deducirá el tema a tratar. "El léxico"</li> </ul>	Participación guiada	Imágenes	15'
	Saberes previos	<ul style="list-style-type: none"> <li>➤ Responden las interrogantes                             <ul style="list-style-type: none"> <li>- ¿Qué característica tiene un léxico?</li> <li>- ¿Qué es un léxico?</li> </ul> </li> </ul>	Lluvia de ideas		
	Conflicto Cognitivo	<ul style="list-style-type: none"> <li>✓ ¿Será importante hacer uso de nuevos léxicos?</li> </ul>	Interrogatorio		
P R O C E S O	Construcción de Aprendizaje	<p><b>RECEPCIÓN DE INFORMACIÓN</b></p> <ul style="list-style-type: none"> <li>◆ Se brinda diversos textos, que contendrán diferentes palabras (desconocidas).</li> </ul> <p><b>IDENTIFICACIÓN DE PREMISAS</b></p> <ul style="list-style-type: none"> <li>◆ Los estudiantes leerán los textos, luego ellos anotaran las palabras que desconocen.</li> <li>◆ El docente brinda a cada estudiante diccionarios para que conozcan esas palabras nuevas y así puedan hacer parte de su léxico.</li> </ul> <p><b>CONTRASTACIÓN DE LA PREMISAS CON EL CONTEXTO</b></p> <ul style="list-style-type: none"> <li>◆ Los estudiantes escuchan las indicaciones de lo que harán.</li> <li>◆ La docente despejará las posibles dudas con la explicación y a la vez da ejemplos.</li> <li>◆ <b>El estudiante anota en su cuaderno la información dada (el concepto, las características, los tipos y sus ejemplos)</b></li> </ul>	<p>Estudio dirigido</p> <p>Trabajo en equipo</p> <p>Lectura oral Explicación</p> <p>Lectura</p>	<p>Guía informativa</p> <p>Material didáctico</p> <p>Recurso verbal,</p>	50'
	Evaluación	<p><b>FORMULACIÓN DE DEDUCCIÓN</b></p> <p><b>Aplicación:</b> Después de haber aclarado el tema cada estudiante individualmente, aplica lo aprendido.</p>			

<b>S A L I D A</b>		<b>Transferencia:</b> desarrolla una práctica calificada. <b>Metacognición:</b> ¿Qué aprendí?, ¿Cómo aprendí?, ¿para qué me sirve lo que aprendí?, ¿Cómo me siento?	Retroalimentación	Rúbrica	30'
--	--	--	-------------------	---------	-----

#### VI. EVALUACIÓN DE APRENDIZAJES

COMPETENCIA	INDICADOR	INSTRUMENTO
<b>REDACCIÓN DE TEXTOS BREVES</b>	REFLEXIONA SOBRE EL LA CAPACIDAD DE TENER UN BANCO LEXICAL BIEN IMPLEMENTADO.	<b>PRACTICA CALIFICADA</b>

#### V.MATRIZ DE EVALUACIÓN

CAPACIDAD	INDICADOR DE LOGRO	PESO %	PUNTAJE	Nº DE ITEMS	TÉCNICA	INSTRUMENTO
UTILIZA LOS LÉXICOS	-CREA EXPRESIONES TENIENDO EN CUENTA LOS SIGNIFICADOS DE LAS PALABRAS RECIÉN CONOCIDAS.	35	20	3	ANÁLISIS DE TAREAS	EXAMEN ESCRITO
	-IDENTIFICA LAS PALABRAS QUE TÚ DESCONOCES LUEGO RECURRE AL DICCIONARIO PARA HACERLA PARTE DE TU VOCABULARIO.	20				
	-REEMPLAZA LAS PALABRAS QUE ESTÁN EN NEGRITA CON UN SINÓNIMO, TENIENDO EL CUENTO QUE EL TEXTO NO PIERDA SENTIDO.	25				
	-EXTRAE LAS PALABRAS NUEVAS, LUEGO RECURRE AL DICCIONARIO Y FINALMENTE CREA DOS EXPRESIONES PARA CADA PALABRA.	20				
	EXTRAE LAS PALABRAS NUEVAS, LUEGO RECURRE AL DICCIONARIO Y FINALMENTE CREA DOS EXPRESIONES PARA CADA PALABRA.					

## MOTIVACIÓN

IDENTIFICA SI ESTAS PALABRAS EXISTEN.

GÉNESIS

EXÉGESIS

PRECES

EFÍMERO

FENECER

CUITAS

PUSILÁNIME

## MÉTODO INTERROGATIVO - REFLEXIVO

### EL LÉXICO

1. ¿QUÉ SE NECESITA CONOCER O SABER PARA ESCRIBIR?

.....  
.....

2. ¿SERÁ NECESARIO MANEJAR TERMINOS NUEVOS?

.....  
.....

3. ¿SERÁ IMPORTANTE LEER? ¿PARA QUÉ LEEMOS?

.....  
.....

4. ¿NOSOTROS ESCRIBIMOS POR ESCRIBIR? ¿POR QUÉ?

.....  
.....

5. SI NO TENEMOS UNA BANCO LEXICAL, QUÉ DEBEMOS HACER

.....  
.....

6. ¿POR QUÉ CUANDO QUEREMOS ESCRIBIR NO SABEMOS QUÉ ESCRIBIR, NI CÓMO HACERLO?

.....  
.....



**I. E. “JOSÉ ABELARDO QUIÑONES GONZALES”  
UNIVERSIDAD NACIONAL DEL SANTA  
E.A.P EDUCACIÓN SECUNDARIA  
LENGUA Y LITERATURA**

**I. DATOS INFORMATIVOS:**

<b>INFORMATIVOS</b>					
<b>INSTITUCIÓN EDUCATIVA</b>	JOSÉ ABELARDO QUIÑONES GONZALES	<b>GRADO</b>	CUARTO	<b>SECCIÓN</b>	“B”
<b>ÁREA</b>	COMUNICACIÓN	<b>UNIDAD</b>	II	<b>DURACIÓN</b>	3 H.

	<b>Nº SESIÓN</b>	<b>04</b>
<b>TEMA</b>	<b>EL CAMPO SEMÁNTICO</b>	
<b>RESPONSABLE: ALEJANDRO JARAMILLO WENDY SAYURI</b>		

<b>II. APRENDIZAJES ESPERADOS</b>		
<b>COMPETENCIAS</b>	<b>CAPACIDADES</b>	<b>INDICADORES</b>
<b>REDACCIÓN DE TEXTOS BREVES</b>	CREA DIVERSAS FAMILIAS DE PALABRAS (RELACIÓN EN SUS CONTENIDOS)	UTILIZA EL CAMPO SEMÁNTICO PARA CREAR FAMILIAS, REDES DE PALABRAS.

### III. PROCESO DEL DESARROLLO DE CONSTRUCCIÓN DEL CONOCIMIENTO Y/O APRENDIZAJE

FASES	MOMENTOS	ACTIVIDADES ESTRATÉGICAS	TÉCNICAS	RECURSOS Y MATERIALES	TIEMPO
I N I C I O	Motivación	<ul style="list-style-type: none"> <li>◆ La docente presenta cartillas con palabras que guardan relación.</li> <li>◆ Los estudiantes deducen que tienen en común.</li> <li>◆ A partir de las ideas se deducirá el tema a tratar. "campo semántico"</li> </ul>	Participación guiada	Imágenes	15'
	Saberes previos	<ul style="list-style-type: none"> <li>➤ Responden las interrogantes               <ul style="list-style-type: none"> <li>- ¿Qué será un campo semántico?</li> <li>- ¿Qué significado tiene el aspecto semántico?</li> </ul> </li> </ul>	Lluvia de ideas		
	Conflicto Cognitivo	<ul style="list-style-type: none"> <li>✓ ¿Será importante conocer al campo semántico?</li> <li>✓ ¿Para qué es necesario conocer el campo semántico?</li> <li>✓ ¿Qué características tienen las palabras que pertenecen a un campo semántico?</li> </ul>	Interrogatorio	Recursos verbales	
P R O C E S O	Construcción de Aprendizaje	<p><b>RECEPCIÓN DE INFORMACIÓN</b></p> <ul style="list-style-type: none"> <li>◆ Se brinda un módulo informativo.</li> </ul> <p><b>IDENTIFICACIÓN DE PREMISAS</b></p> <ul style="list-style-type: none"> <li>◆ Los estudiantes leerán el contenido, luego ellos darán a conocer lo comprendido.</li> <li>◆ <b>El docente anota los datos que dan a conocer lo estudiantes en la pizarra.</b></li> </ul> <p><b>CONTRASTACIÓN DE LA PREMISAS CON EL CONTEXTO</b></p> <ul style="list-style-type: none"> <li>◆ Los estudiantes escuchan las indicaciones del tema.</li> <li>◆ El docente despejará las posibles dudas con la explicación y a la vez da ejemplos con expresiones diarias.</li> </ul>	<p>Estudio dirigido</p> <p>Trabajo en equipo</p> <p>Lectura oral</p> <p>Explicación</p> <p>Lectura</p>	<p>Guía informativa</p> <p>Material didáctico</p> <p>Recurso verbal</p>	45'

		<p>♦ El estudiante anota en su cuaderno la información dada (el concepto, las características, y los ejemplos)</p>			
<b>S A L I D A</b>	Evaluación	<p><b>FORMULACIÓN DE DEDUCCIÓN</b></p> <p><b>Aplicación:</b> Después de haber aclarado el tema cada estudiante individualmente, aplicara lo aprendido.</p> <p><b>Transferencia:</b> desarrolla una práctica calificada.</p> <p><b>Metacognición:</b> ¿Qué aprendí?, ¿Cómo aprendí?, ¿para qué me sirve lo que aprendí?, ¿Cómo me siento?</p>	Retroalimentación	Rúbrica	30'

#### VI.EVALUACIÓN DE APRENDIZAJES

COMPETENCIA	INDICADOR	INSTRUMENTO
<b>REDACCIÓN DE TEXTOS BREVES</b>	<ul style="list-style-type: none"> <li>➤ Identifica diversos campos semánticos.</li> <li>➤ Reconoce las palabras que pertenecen a un campo semántico.</li> <li>➤ Crea familias semánticas.</li> </ul>	<b>PRACTICA CALIFICADA</b>

#### V.MATRIZ DE EVALUACIÓN

CAPACIDAD	INDICADOR DE LOGRO	PESO %	PUNTAJE	N° DE ITEMS	TÉCNICA	INSTRUMENTO
UTILIZA LOS CAMPOS SEMÁNTICOS	IDENTIFICA DIVERSOS CAMPOS SEMÁNTICOS.	25%	20	3	ANÁLISIS DE TAREAS	EXAMEN ESCRITO
	RECONOCE LAS PALABRAS QUE PERTENECEN A UN CAMPO SEMÁNTICO.	30%				
	CREA FAMILIAS SEMÁNTICAS.	45%				
	EXTRAE LAS PALABRAS NUEVAS, LUEGO RECURRE AL DICCIONARIO Y FINALMENTE CREA DOS EXPRESIONES PARA CADA PALABRA.					

## CAMPO SEMÁNTICO

### INTRODUCCIÓN

Conjunto de palabras de la misma categoría gramatical que comparten un núcleo de significación común, aunque tengan lexemas diferentes. Tenis, natación, fútbol, esgrima... constituyen un campo semántico (el de los deportes) porque en su definición hay un rasgo común: son deportes; el campo semántico de VÍAS está formado por: vía, calle, carretera, camino, senda, autopista, etc. (todas ellas comparten el significado “lugar para transitar”).

**Un campo semántico** es un conjunto de palabras de la misma categoría que poseen un núcleo de significación común (sema compartido) y se diferencian por una serie de rasgos o semas distinguidores.

El conjunto de todos los semas de una palabra es el significado o semema. Evidentemente, los sememas aluden siempre a los referentes, pero no se identifican con ellos. Las palabras no son las cosas, sino la forma de referirse a ellas. Cada lengua expresa una visión del mundo diferente, aunque el mundo sea el mismo para todos. Ello obedece a que el significado de las palabras no se establece de una manera arbitraria. Es posible descubrir una estructuración lingüística también dentro de los significados. De ahí nace el concepto de campo semántico: es un conjunto de palabras que tienen un sema común, entre las cuales se pueden establecer diversos tipos de relaciones. Cada lengua posee su propia forma de estructuración de sus campos semánticos. Ciertos factores contribuyen a esta estructuración. Los más estudiados son los que se verán a continuación.

#### **Campo semántico Asiento:**

Sofá: asiento cómodo para dos o más personas, con respaldo y brazos

Sillón: silla de brazos y respaldo, grande y cómodo, para una persona

Silla: asiento con respaldo, por lo general con cuatro patas, y en que solo cabe una persona

Taburete: asiento sin brazos ni respaldo, para una persona.

#### OTRO EJEMPLO

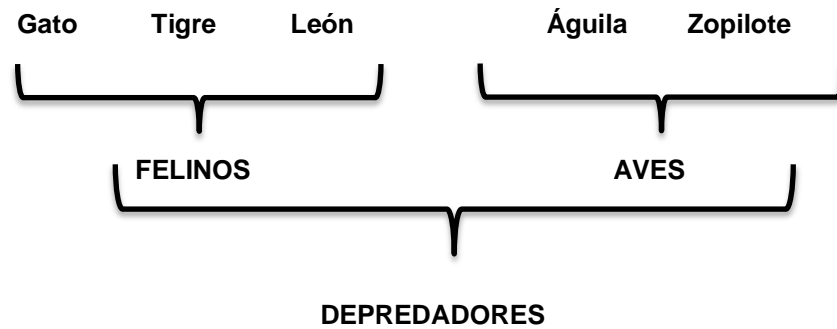

Si las palabras que forman al campo semántico son: gato, tigre y león; entonces podemos abarcar a todas estas con la palabra felinos, pero si incluimos en el mismo campo semántico a las palabras: águila y zopilote, el concepto base queda definido con la palabra depredadores.

#### ➤ OTRAS FORMAS DE COMO FORMAR CAMPOS SEMÁNTICOS

**Un hiperónimo.** Es una manera más general de referirse a algo.

**Un hipónimo.** Es una manera más específica de referirse a algo.

#### HIPERÓNIMO

- Color
- Flor
- Deportes acuáticos

#### HIPÓNIMOS

- amarillo rojo blanco azul verde
- clavel rosa margarita violeta
- remar esquiar bucear nadar

➤ **POR MERONIMIA:** Es la relación de pertenencia existente entre los componentes del campo semántico con un término que los incluye a todos.

- Automóvil ➡ frenos – neumático - volante – parabrisas- portezuela
- Computadora ➡ pantalla – impresora - mouse - teclado - gabinete

## PRÁCTICA MOTIVADORA

### CAMPO SEMÁNTICO

I. Identifica en cada grupo de palabras aquella que no pertenezca al mismo campo semántico.

1)	<input type="text"/>	salón, comedor, piscina, dormitorio.
2)	<input type="text"/>	carretera, vaca, camino, atajo.
3)	<input type="text"/>	montaña, sierra, cordillera, mariposa.
4)	<input type="text"/>	Juan, Ana, mesa, Pedro.
5)	<input type="text"/>	dólar, euro, libra, guante.
6)	<input type="text"/>	Mercurio, Venus, nube, Júpiter.
7)	<input type="text"/>	fútbol, avión, tenis, baloncesto.
8)	<input type="text"/>	naranja, limón, fresa, lápiz.
9)	<input type="text"/>	Lunes, Enero, Febrero, Marzo.
10)	<input type="text"/>	moreno, sordo, rubio, castaño.
11)	<input type="text"/>	Laura, Ana, Francisca, Pablo.
12)	<input type="text"/>	rojo, verde, pintar, azul.
13)	<input type="text"/>	avión, barco, helicóptero, bicicleta.
14)	<input type="text"/>	vela, bombilla, farola, pelota.
15)	<input type="text"/>	libro, carta, email, casa.
16)	<input type="text"/>	amapola, clavel, terraza, rosa.
17)	<input type="text"/>	matemáticas, idiomas, educación física, flor.
18)	<input type="text"/>	tierra, agua, vapor, hielo.
19)	<input type="text"/>	sartén, cacerola, olla, puerta.
20)	<input type="text"/>	sumar, restar, multiplicar, deletrear.

PRÁCTICA CALIFICADA

NOMBRES Y APELLIDOS:.....GRADO Y SECCIÓN:.....

DOCENTE: ALEJANDRO JARAMILLO WENDY

I. MENCIONA 5 PALABRAS Y LUEGO CREA UN CAMPO SEMÁNTICO CON C/U DE ELLAS.

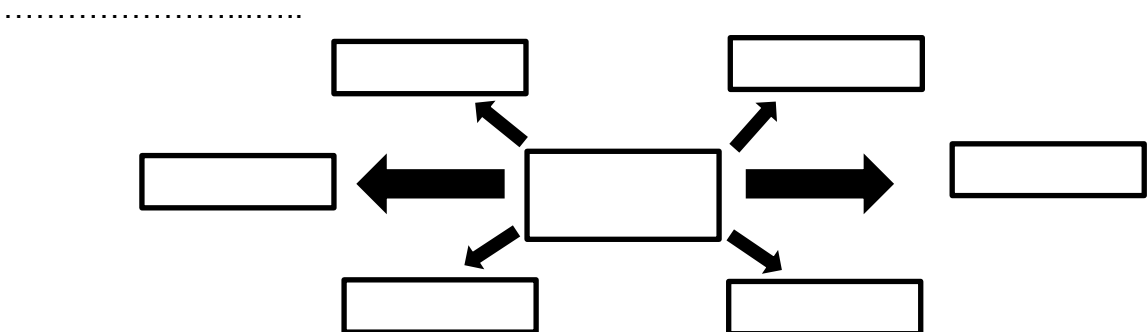
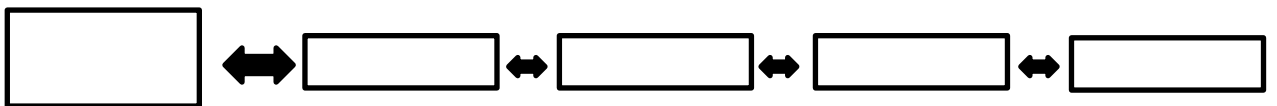
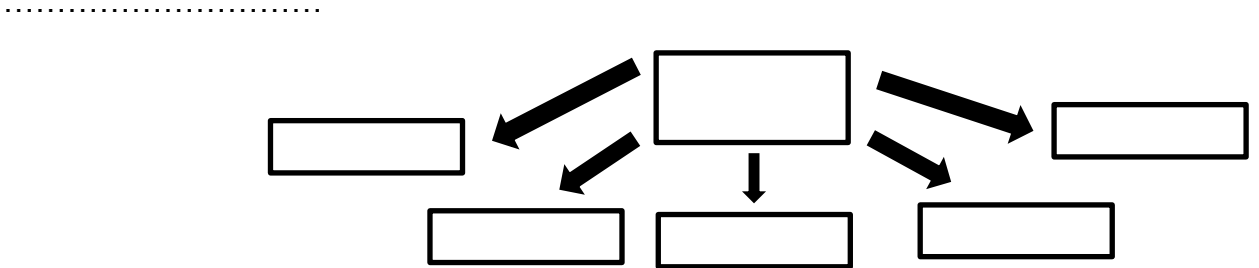
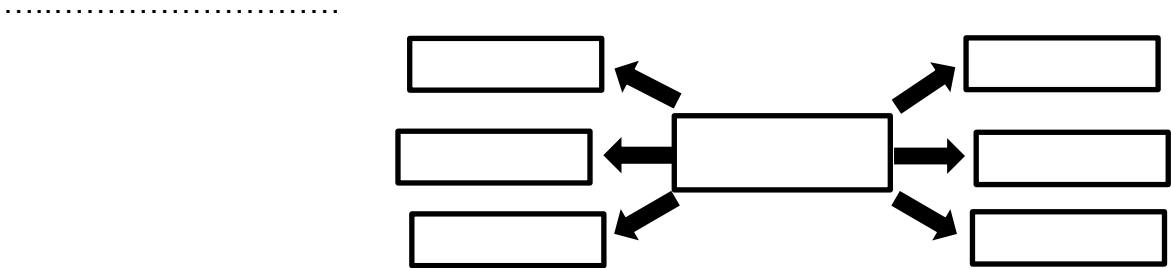
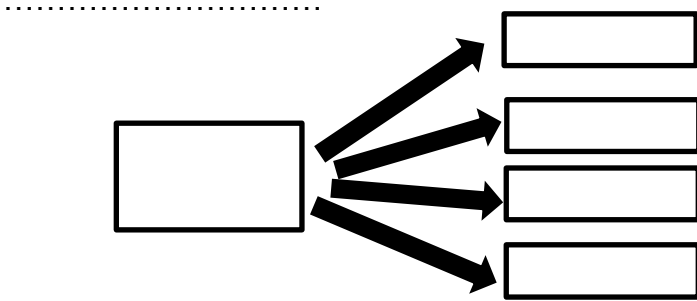

**I.E. “JOSÉ ABELARDO QUIÑONES GONZALES”  
UNIVERSIDAD NACIONAL DEL SANTA  
E.A.P EDUCACIÓN SECUNDARIA  
LENGUA Y LITERATURA**

---

**I. DATOS INFORMATIVOS:**

INFORMATIVOS					
<b>INSTITUCIÓN EDUCATIVA</b>	JOSÉ ABELARDO QUIÑONES GONZALES	<b>GRADO</b>	CUARTO	<b>SECCIÓN</b>	“B”
<b>ÁREA</b>	COMUNICACIÓN	<b>UNIDAD</b>	II	<b>DURACIÓN</b>	3 H.

	<b>Nº SESIÓN</b>	<b>05</b>
<b>TEMA</b>	<b>ESTRUCTURAS GRAMATICALES BÁSICAS</b>	
<b>RESPONSABLE: ALEJANDRO JARAMILLO WENDY SAYURI</b>		

II. APRENDIZAJES ESPERADOS		
COMPETENCIAS	CAPACIDADES	INDICADORES
<b>REDACCIÓN DE TEXTOS BREVES</b>	UTILIZA LAS ESTRUCTURAS GRAMATICALES BÁSICAS PARA PRODUCIR EXPRESIONES.	CREA EXPRESIONES DONDE HAGA USO DE LAS ESTRUCTURAS GRAMATICALES BÁSICAS.



### III. PROCESO DEL DESARROLLO DE CONSTRUCCIÓN DEL CONOCIMIENTO Y/O APRENDIZAJE

FASES	MOMENTOS	ACTIVIDADES ESTRATÉGICAS	TÉCNICAS	RECURSOS Y MATERIALES	TIEMPO
I N I C I O	Motivación	<ul style="list-style-type: none"> <li>◆ La docente presenta expresiones que tiene en su formato las estructuras gramaticales básicas.</li> <li>◆ Los estudiantes deducen las características que tienen las expresiones.</li> <li>◆ A partir de las ideas se deducirá el tema a tratar. "las estructuras gramaticales básicas"</li> </ul>	Participación guiada	Imágenes	15'
	Saberes previos	<ul style="list-style-type: none"> <li>➤ Responden las interrogantes               <ul style="list-style-type: none"> <li>- ¿Conocen las estructuras gramaticales básicas?</li> <li>- ¿Qué sabes sobre los mismos?</li> </ul> </li> </ul>	Lluvia de ideas		
	Conflicto Cognitivo	<ul style="list-style-type: none"> <li>✓ ¿Será importante conocer a las estructuras gramaticales básicas?</li> <li>✓ ¿será necesario utilizarlos para crear oraciones?</li> </ul>	Interrogatorio	Recursos verbales	
P R O C E S O	Construcción de Aprendizaje	<b>RECEPCIÓN DE INFORMACIÓN</b> <ul style="list-style-type: none"> <li>◆ Se brinda un módulo informativo.</li> </ul>	Estudio dirigido		45'
		<b>IDENTIFICACIÓN DE PREMISAS</b> <ul style="list-style-type: none"> <li>◆ Los estudiantes leerán el contenido, luego ellos darán a conocer lo comprendido.</li> <li>◆ <b>El docente anota los datos que dan a conocer lo estudiantes en la pizarra.</b></li> </ul> <b>CONTRASTACIÓN DE LA PREMISAS CON EL CONTEXTO</b> <ul style="list-style-type: none"> <li>◆ Los estudiantes escuchan las indicaciones del tema.</li> <li>◆ La docente despejará las posibles dudas con la explicación y a la vez da</li> </ul>	Trabajo en equipo  Lectura oral Explicación  Lectura	Guía informativa  Material didáctico  Recurso verbal,	

		<p>ejemplos con expresiones diarias.</p> <p>♦ <b>El estudiante anota en su cuaderno la información dada (el concepto, las características, las diferencias y los ejemplos)</b></p>			
<b>S A L I D A</b>	Evaluación	<p><b>FORMULACIÓN DE DEDUCCIÓN</b></p> <p><b>Aplicación:</b> Después de haber aclarado el tema cada estudiante individualmente, aplicara lo aprendido.</p> <p><b>Transferencia:</b> desarrolla una práctica calificada.</p> <p><b>Metacognición:</b> ¿Qué aprendí?, ¿Cómo aprendí?, ¿para qué me sirve lo que aprendí?, ¿Cómo me siento?</p>	Retroalimentación	Rúbrica	30'

#### VI. EVALUACIÓN DE APRENDIZAJES

COMPETENCIA	INDICADOR	INSTRUMENTO
<b>REDACCIÓN DE TEXTOS BREVES</b>	Discierne el uso adecuado de las estructuras básicas y las construye teniendo en cuenta sus diferencias.	<b>PRACTICA CALIFICADA</b>

#### V. MATRIZ DE EVALUACIÓN

CAPACIDAD	INDICADOR DE LOGRO	PESO %	PUNTAJE	N° DE ITEMS	TÉCNICA	INSTRUMENTO
UTILIZA ESTRUCTURAS GRAMATICALES BÁSICAS	<p>DISCIERNE EL USO ADECUADO DE LAS ESTRUCTURAS BÁSICAS Y LAS CONSTRUYE TENIENDO EN CUENTA SUS DIFERENCIAS.</p> <p>EXTRAE LAS PALABRAS NUEVAS, LUEGO RECORRE AL DICCIONARIO Y FINALMENTE CREA DOS EXPRESIONES PARA CADA PALABRA.</p>	100%	20	3	ANÁLISIS DE TAREAS	EXAMEN ESCRITO

## MÓDULO INFORMATIVO

NOMBRES Y APELLIDOS:..... GRADO Y SECCIÓN:.....

DOCENTE: ALEJANDRO JARAMILLO WENDY

### LAS ESTRUCTURAS GRAMATICALES BÁSICAS

**INTRODUCCIÓN:** El lenguaje está escrito u oral siempre está dado por estructuras gramaticales que permiten la comunicación lingüística. Estas estructuras siempre poseen un núcleo y características especiales que los diferencian.

Conocer las estructuras gramaticales nos permite saber si la comunicación que estamos transmitiendo tiene sentido completo o no; también tener el conocimiento para la realización de una correcta comunicación escrita, pues podremos darnos cuenta que cuando utilizamos una determinada estructura estamos transmitiendo una comunicación más íntegra o no.

Las estructuras gramaticales se clasifican en:

#### **01. LA FRASE:**

Es una estructura gramatical que tiene las siguientes características:

- a. No tiene sentido completo porque no posee verbo.
- b. Su núcleo por lo general siempre es un sustantivo.
- c. Tiene autonomía sintáctica dada por el punto.

Ejemplos:

- La mochila roja
- La puerta de mi habitación
- El paisaje lejano
- La niña de ojos azules
- El cielo azul

#### **02. LA ORACIÓN**

Esta estructura gramatical se destaca por tener las siguientes características.

- a. Tiene sentido completo porque posee verbo.
- b. Su núcleo por lo general siempre es un verbo.
- c. Tiene también autonomía sintáctica dada por el punto.

Ejemplos

- Los estudiantes ganaron el concurso.
- La casa tiene muchas ventanas.
- La computadora es nueva.
- El lapicero azul es de madera.
- Mariano compro un libro interesante.

### 03. LA PROPOSICIÓN:

Es una estructura gramatical que siempre:

- a. Está encabezado por los relativos QUE, QUIEN, CUAL, CUYO, CUYA.
- b. Tiene verbo secundario, es decir, que tiene verbo principal.
- c. Va siempre entre comas. Es decir que no tiene autonomía sintáctica dada por el punto.
- d. No tiene sentido completo porque depende de la estructura gramatical que lo contiene. Es decir, que es una estructura que está dentro de otra estructura.
- e. Si se le suprime de la oración no altera su coherencia.

Ejemplos:

El libro, **que ayer compraron**, explica muy bien el problema ecológico.

Una mariposa, **cuyas alas eran de bonitos colores**, me dejó su alegría.

La luna, **cuya luz cae en la noche**, ilumina la noche.

### 04. FRASE PROPOSICIONAL.

Esta estructura está conformada por una frase que contiene una proposición y se caracteriza por:

- a. A pesar de tener verbo no posee sentido completo, pues el verbo que tiene es secundario y pertenece a la proposición.
- b. El núcleo principal es el núcleo de la frase que es por lo general un sustantivo.
- c. Tiene autonomía sintáctica, dado por el punto.

Ejemplos:

-El cuento, que ayer leí.

-El jardín, que tiene mi padre.

-Mi amiga, cuya visita me encantó.

-Mi celular, que compré.

-El mar, que tiene muchos

### 05. ORACIÓN PROPOSICIONAL.

Esta estructura une a una oración con una proposición. Al unirse tienen las siguientes características.

- a. Es una oración que contiene a una proposición.
- b. Posee dos verbos, uno principal y otro, secundario. El principal pertenece a la oración y el secundario a la proposición.

- c. Tiene sentido completo.
- d. Posee autonomía sintáctica dada por el punto.
- e. Su núcleo es el verbo de la oración.

Ejemplos:

- La sorpresa, que recibiste en tu cumpleaños, estuvo bonita.
- Los celulares, que son actuales, están cada vez más baratos.
- El barco, que ayer llegó, trajo mucha mercadería.
- El libro, cuyas páginas son de colores, está muy caro.
- Mi amigo, quien viajó ayer, volverá el otro año.

## 06. EL MODIFICADOR PREPOSICIONAL

Es aquella estructura que tiene las siguientes características:

- a. Se inicia con una preposición (**a, ante, bajo, cabe, con contra, de, desde, durante, en, entre, hasta, hacia, mediante, para, por, según, sin sobre, tras, versus, vía**). Hay que indicar que las contracciones AL y DEL funcionan como preposiciones.
- b. Tiene la cualidad de ampliar la información comunicativa haciéndola más específica.
- c. Siempre depende de otra estructura que la contiene.
- d. Tiene como núcleo a un sustantivo.
- e. Puede estar dentro de una frase, de una oración o de una proposición.

Ejemplos:

- Los días **de aquel verano**.
- Caminaron **entre los montes toda la mañana**.
- Se comunicaron **mediante señales de humo**.
- Ellos viajaron **hasta Piura**

## 07. LA ORACIÓN CON MODIFICADOR PREPOSICIONAL

Esta estructura está compuesta por una oración que contiene un modificador preposicional.

Ejemplos:

- Llegaron **desde el lejano país**.
- Los ángeles guían tus pasos **hacia el cielo**.

-Ellos actuarán **según las normas establecidas**.

-Nosotros caminamos **durante toda la noche**.

## **08. LA FRASE CON MODIFICADOR PREPOSICIONAL**

Es una estructura que está conformada por una frase que contiene un modificador preposicional.

Ejemplos:

-Las hojas del otoño gris.

-Llanto de profunda pena

-Los días de interminables contiendas.

**PRÁCTICA CALIFICADA**

**NOMBRES Y APELLIDOS:**..... **GRADO Y SECCIÓN:**.....

**DOCENTE:** ALEJANDRO JARAMILLO WENDY

**I. DESPUÉS DE HABER PRESTADO ATENCIÓN LA CLASE, CONSTRUYE 5 FRASES Y 5 ORACIONES.**

**FRASES:**

- 1.
- 2.
- 3.
- 4.
- 5.

**ORACIONES:**

- 1.
- 2.
- 3.
- 4.
- 5.

**1.1. MENCIONA DOS DIFERENCIAS ENTRE ESTAS DOS ESTRUCTURAS**

.....  
.....

**II. CREA PROPOSICIONES CON CADA UNA DE LAS ESTRUCTURAS CONSTRUIDAS AL INICIO.**

**FRASES**

- 1 .....
- 2 .....
- 3.....
- 4.....
- 5 .....

## ORACIONES

- 1 .....
- 2 .....
- 3.....
- 4.....
- 5 .....

### III. CREA:

#### ➤ 10 ORACIONES PREPOSICIONALES

- 1.
- 2.
- 3.
- 4.
- 5.
- 6.
- 7.
- 8.
- 9.
- 10.

#### ➤ 10 FRASES PREPOSICIONALES

- 1.
- 2.
- 3.
- 4.
- 5.
- 6.
- 7.
- 8.
- 9.
- 10.



**I. E. “JOSÉ ABELARDO QUIÑONES GONZALES”  
UNIVERSIDAD NACIONAL DEL SANTA  
E.A.P EDUCACIÓN SECUNDARIA  
LENGUA Y LITERATURA**

**I.DATOS INFORMATIVOS:**

INFORMATIVOS					
<b>INSTITUCIÓN EDUCATIVA</b>	JOSÉ ABELARDO QUIÑONES GONZALES	<b>GRADO</b>	CUARTO	<b>SECCIÓN</b>	“B”
<b>ÁREA</b>	COMUNICACIÓN	<b>UNIDAD</b>	II	<b>DURACIÓN</b>	3 H.

	<b>Nº SESIÓN</b>	<b>06</b>
<b>TEMA</b>	<b>LA ORACIÓN SIMPLE Y COMPUESTA</b>	
<b>RESPONSABLE: ALEJANDRO JARAMILLO WENDY SAYURI</b>		

II.APRENDIZAJES ESPERADOS		
COMPETENCIAS	CAPACIDADES	INDICADORES
<b>REDACCIÓN DE TEXTOS BREVES</b>	REDACTA ORACIONES SIMPLES Y COMPUESTAS.	CREA ORACIONES SIMPLES Y COMPUESTAS.

### III.PROCESO DEL DESARROLLO DE CONSTRUCCIÓN DEL CONOCIMIENTO Y/O APRENDIZAJE

FASES	MOMENTOS	ACTIVIDADES ESTRATÉGICAS	TÉCNICAS	RECURSOS Y MATERIALES	TIEMPO
I N I C I O	Motivación	<ul style="list-style-type: none"> <li>◆ La docente presenta oraciones en la pizarra (oraciones simples y compuestas)</li> <li>◆ Los estudiantes deducen que diferencias encuentras en esas oraciones presentadas.</li> <li>◆ A partir de las ideas se deducirá el tema a tratar. "las oraciones simples y compuestas"</li> </ul>	Participación guiada	Imágenes	15'
	Saberes previos	<ul style="list-style-type: none"> <li>➤ Responden las interrogantes                             <ul style="list-style-type: none"> <li>- ¿Qué diferencias existe entre una oración simple entre una compuesta?</li> <li>- ¿Qué características tiene una oración?</li> </ul> </li> </ul>	Lluvia de ideas		
	Conflicto Cognitivo	<ul style="list-style-type: none"> <li>✓ ¿Será importante conocer a las oraciones?</li> <li>✓ ¿Cuál es la parte principal de una oración?</li> </ul>	Interrogatorio	Recursos verbales	
P R O C E S O	Construcción de Aprendizaje	<p><b>RECEPCIÓN DE INFORMACIÓN</b></p> <ul style="list-style-type: none"> <li>◆ Se brinda un módulo informativo.</li> </ul> <p><b>IDENTIFICACIÓN DE PREMISAS</b></p> <ul style="list-style-type: none"> <li>◆ Los estudiantes leerán el contenido, luego ellos darán a conocer lo comprendido.</li> <li>◆ <b>El docente anota los datos que dan a conocer lo estudiantes en la pizarra.</b></li> </ul> <p><b>CONTRASTACIÓN DE LA PREMISAS CON EL CONTEXTO</b></p> <ul style="list-style-type: none"> <li>◆ Los estudiantes escuchan las indicaciones del tema.</li> <li>◆ La docente despejará las posibles dudas con la explicación y a la vez da</li> </ul>	<p>Estudio dirigido</p> <p>Trabajo en equipo</p> <p>Lectura oral Explicación</p> <p>Lectura</p>	<p>Guía informativa</p> <p>Material didáctico</p> <p>Recurso verbal,</p>	45'

		<p>ejemplos con expresiones diarias.</p> <p>♦ <b>El estudiante anota en su cuaderno la información dada (el concepto, las características, las diferencias y los ejemplos)</b></p>			
<b>S A L I D A</b>	Evaluación	<p><b>FORMULACIÓN DE DEDUCCIÓN</b></p> <p><b>Aplicación:</b> Después de haber aclarado el tema cada estudiante individualmente, aplicara lo aprendido.</p> <p><b>Transferencia:</b> desarrolla una práctica calificada.</p> <p><b>Metacognición:</b> ¿Qué aprendí?, ¿Cómo aprendí?, ¿para qué me sirve lo que aprendí?, ¿Cómo me siento?</p>	Retroalimentación	Rúbrica	30'

#### VI. EVALUACIÓN DE APRENDIZAJES

COMPETENCIA	INDICADOR	INSTRUMENTO
<b>REDACCIÓN DE TEXTOS BREVES</b>	<ul style="list-style-type: none"> <li>➤ Difiere a las dos tipos de oraciones.</li> <li>➤ Reconoce las características de una oración.</li> <li>➤ Crea oraciones simples y compuestas.</li> </ul>	<b>PRACTICA CALIFICADA</b>

#### V. MATRIZ DE EVALUACIÓN

CAPACIDAD	INDICADOR DE LOGRO	PESO %	PUNTAJE	Nº DE ITEMS	TÉCNICA	INSTRUMENTO
Utiliza oraciones simples y compuestas	Difiere a las dos tipos de oraciones.					
	Reconoce las características de una oración.	25%				
	Crea oraciones simples y compuestas.	30%	20	3	ANÁLISIS DE TAREAS	EXAMEN ESCRITO
	EXTRAE LAS PALABRAS NUEVAS, LUEGO RECURRE AL DICCIONARIO Y FINALMENTE CREA DOS EXPRESIONES PARA CADA PALABRA.					

## MÓDULO INFORMATIVO

NOMBRES Y APELLIDOS:..... GRADO Y SECCIÓN:.....

DOCENTE: ALEJANDRO JARAMILLO WENDY

### LA ORACIÓN

Unidad de comunicación que posee sentido completo, independencia sintáctica y termina en pausa o punto.

Ejemplos:

- ✓ La mesa del profesor tiene libros.
- ✓ Mi teléfono es viejo.
- ✓ Estaré en la playa todo el día.
- ✓ El perro de mi vecina persiguió por toda la cuadra a mi gato.
- ✓ El partido de ayer fue emocionante con tantos goles.
- ✓ María alimenta al gato.
- ✓ Pedro es camarero.

**TIPOS:**

- **SIMPLES**, que son las que tienen solamente un verbo conjugado.

Ejemplos:

- Deje el rollo de la cámara.
- Yo siempre me mareo en el avión.
- ¿Nos servirán desayuno?

- **COMPUESTAS**, que son las que tienen más de un verbo conjugado o más de una oración simple.

Ejemplo:

- Quiero que me traigan la cuenta.
- Tú mandas y yo obedezco.
- Llegaste tarde: no alcanzaste bizcocho.

## PRÁCTICA CALIFICADA

NOMBRES Y APELLIDOS:..... GRADO Y SECCIÓN:.....

DOCENTE: ALEJANDRO JARAMILLO WENDY

**INSTRUCCIÓN: DESPUÉS DE HABER PRESTADO ATENCIÓN EL TEMA DESARROLLADO.**

**I. Clasifica las oraciones simples de las compuestas, coloca (S) o (C) según como corresponda.**

- \_\_\_ 1. Paco nunca había manejado, pero ganó la carrera.
- \_\_\_ 2. El problema está resuelto.
- \_\_\_ 3. Podemos volar por avión o pasear por tren.
- \_\_\_ 4. Mañana ellos jugarán.
- \_\_\_ 5. Te diré la verdad.
- \_\_\_ 6. Ella no me ama.
- \_\_\_ 7. Me iré para que puedas descansar.
- \_\_\_ 8. El sol iluminó el jardín olvidado
- \_\_\_ 9. Pintó la casa y arregló el patio.
- \_\_\_ 10. Me imagino que ya estudiaste para el dictado.

**II. Completa las oraciones con el enlace que le convenga.**

- porque – donde -para que - que- por lo cual

- 1. La última vez que fuimos no nos gustó. \_\_\_\_\_ decidimos no volver.
- 2. Te prepararé esta leche con jengibre \_\_\_\_\_ duermas bien.
- 3. Esta vez, madrugaremos más \_\_\_\_\_ queremos llegar primero.
- 4. Ellos piensan \_\_\_\_\_ tu no vendrás.
- 5. Yo los vi \_\_\_\_\_ no te imaginas.

**III. Redacta oraciones compuestas con los siguientes conectores:**

**Y - o - e - pero**

1. \_\_\_\_\_

2. \_\_\_\_\_

3. \_\_\_\_\_

4. \_\_\_\_\_

**IV. Completa las siguientes oraciones simples para convertirlas en oraciones compuestas.**

1. Estaré en la playa todo el día.

\_\_\_\_\_

2. No sabemos.

\_\_\_\_\_

3. María llegará tarde.

\_\_\_\_\_

4. Recogeré a Maira en el aeropuerto.

\_\_\_\_\_

5. Este verano, visitaremos la vieja casa de campo.

\_\_\_\_\_

**V. Escribe dos oraciones simples y dos compuestas.**

1. Simples:

a.

\_\_\_\_\_

b.

\_\_\_\_\_

2. Compuestas:

a.

\_\_\_\_\_

b.

\_\_\_\_\_

**I. E. “JOSÉ ABELARDO QUIÑONES GONZALES”  
UNIVERSIDAD NACIONAL DEL SANTA  
E.A.P EDUCACIÓN SECUNDARIA  
LENGUA Y LITERATURA**

**I. DATOS INFORMATIVOS:**

<b>INFORMATIVOS</b>					
<b>INSTITUCIÓN EDUCATIVA</b>	JOSÉ ABELARDO QUIÑONES GONZALES	<b>GRADO</b>	CUARTO	<b>SECCIÓN</b>	“B”
<b>ÁREA</b>	COMUNICACIÓN	<b>UNIDAD</b>	II	<b>DURACIÓN</b>	3 H.

	<b>Nº SESIÓN</b>	<b>07</b>
<b>TEMA</b>	<b>MECANISMOS DE COHESIÓN</b>	
<b>RESPONSABLE: ALEJANDRO JARAMILLO WENDY SAYURI</b>		

<b>II. APRENDIZAJES ESPERADOS</b>		
<b>COMPETENCIAS</b>	<b>CAPACIDADES</b>	<b>INDICADORES</b>
<b>REDACCIÓN DE TEXTOS BREVES</b>	APLICA EN SU CONSTRUCCIÓN TEXTUAL LOS MECANISMOS DE COHESIÓN.	USA EN SU CONSTRUCCIÓN TEXTUAL LOS MECANISMOS DE COHESIÓN.

### III. PROCESO DEL DESARROLLO DE CONSTRUCCIÓN DEL CONOCIMIENTO Y/O APRENDIZAJE

FASES	MOMENTOS	ACTIVIDADES ESTRATÉGICAS	TÉCNICAS	RECURSOS Y MATERIALES	TIEMPO
I N I C I O	Motivación	<ul style="list-style-type: none"> <li>◆ La docente presenta dos textos, uno no se entiende porque hay términos que se repiten y el otro sí porque tiene palabras de enlace que unen oraciones, y que permiten la relación de lo que se dijo y se dice.</li> <li>◆ Los estudiantes identifican las diferencias de ambos textos.</li> <li>◆ A partir de las ideas se deducirá el tema a tratar. “Los mecanismos de cohesión”</li> </ul>	Participación guiada	Imágenes	15'
	Saberes previos	<ul style="list-style-type: none"> <li>➤ Responden las interrogantes               <ul style="list-style-type: none"> <li>- ¿Qué serán los mecanismos de cohesión?</li> <li>- ¿Qué mecanismo de cohesión conocen?</li> </ul> </li> </ul>	Lluvia de ideas	Recursos verbales	
	Conflicto Cognitivo	<ul style="list-style-type: none"> <li>✓ ¿Será importante hacer uso de los mecanismos de cohesión?</li> <li>✓ ¿Qué objetivos tienen los mecanismos de cohesión?</li> </ul>	Interrogatorio		
P R O C E S O	Construcción de Aprendizaje	<p><b>RECEPCIÓN DE INFORMACIÓN</b></p> <ul style="list-style-type: none"> <li>◆ Se brinda un módulo informativo.</li> </ul>	Estudio dirigido	Guía informativa  Material didáctico  Recurso verbal,	
		<p><b>IDENTIFICACIÓN DE PREMISAS</b></p> <ul style="list-style-type: none"> <li>◆ Los estudiantes leerán el contenido, luego ellos darán a conocer lo comprendido.</li> <li>◆ <b>La docente anota los datos que dan a conocer lo estudiantes en la pizarra.</b></li> </ul> <p><b>CONTRASTACIÓN DE LA PREMISAS CON EL CONTEXTO</b></p> <ul style="list-style-type: none"> <li>◆ Los estudiantes escuchan las indicaciones del tema.</li> <li>◆ La docente despejará las posibles dudas con la explicación y a la vez da</li> </ul>	Trabajo en equipo  Lectura oral Explicación  Lectura		50'



		<p>ejemplos con expresiones diarias.</p> <p>♦ <b>El estudiante anota en su cuaderno la información dada (el concepto, las características, los tipos y sus ejemplos)</b></p>			
<b>S A L I D A</b>	Evaluación	<p><b>FORMULACIÓN DE DEDUCCIÓN</b></p> <p><b>Aplicación:</b> Después de haber aclarado el tema cada estudiante individualmente, aplicara lo aprendido.</p> <p><b>Transferencia:</b> desarrolla una práctica calificada.</p> <p><b>Metacognición:</b> ¿Qué aprendí?, ¿Cómo aprendí?, ¿para qué me sirve lo que aprendí?, ¿Cómo me siento?</p>	Retroalimentación	Rúbrica	30'

#### VI. EVALUACIÓN DE APRENDIZAJES

COMPETENCIA	INDICADOR	INSTRUMENTO
<b>REDACCIÓN DE TEXTOS BREVES</b>	<ul style="list-style-type: none"> <li>➤ Utiliza adecuadamente los recursos de cohesión.</li> <li>➤ Enlaza correctamente sus ideas a través de los conectores.</li> </ul>	<b>PRACTICA CALIFICADA</b>

#### V. MATRIZ DE EVALUACIÓN

CAPACIDAD	INDICADOR DE LOGRO	PESO %	PUNTAJE	Nº DE ITEMS	TÉCNICA	INSTRUMENTO
UTILIZA LOS MECANISMOS DE COHESIÓN	UTILIZA ADECUADAMENTE LOS RECURSOS DE COHESIÓN.					
	ENLAZA CORRECTAMENTE SUS IDEAS A TRAVÉS DE LOS CONECTORES.	25%	20	3	ANÁLISIS DE TAREAS	EXAMEN ESCRITO
	EXTRAE LAS PALABRAS NUEVAS, LUEGO RECURRE AL DICCIONARIO Y FINALMENTE CREA DOS EXPRESIONES PARA CADA PALABRA.	30%				

## MÓDULO INFORMATIVO

NOMBRES Y APELLIDOS:..... GRADO Y SECCIÓN:.....

DOCENTE: ALEJANDRO JARAMILLO WENDY

### LOS MECANISMOS DE COHESIÓN

La cohesión es la manifestación más importante de la coherencia y es una propiedad del texto que facilita su comprensión. Ésta se da en el interior del texto y funciona como un conjunto de enlaces entre palabras y oraciones para establecer las relaciones semánticas que precisa un texto para constituirse como unidad de significación.

Esto quiere decir que las ideas están organizadas de acuerdo con una relación lógica que se ha elaborado en el plano del contenido para darles coherencia; pero esa relación debe ser expresada lingüísticamente y para ello utilizamos distintos recursos tales como pronombres, artículos, conjunciones, etc., que sirven para relacionar entre sí los distintos componentes del texto, los cuales contribuyen a la interpretación de su sentido por parte del receptor. Esa relación lingüística se denomina cohesión. Esta es una característica de todo texto bien formado, que no presenta repeticiones innecesarias y que resulta claro para el receptor.

Los principales mecanismos de cohesión son: referencia, sustitución, elipsis, repetición y conjunción.

#### Referencia

Es la relación entre un elemento del texto con otro u otros que están presentes en este o en el contexto situacional.

Ejemplo:

Nosotros sentimos la Universidad como parte esencial en nuestra vida.

Nosotros (desinencia verbal) establecen relación con los estamentos universitarios: profesores, alumnos, trabajadores, etc.

Pronombres: él, la, lo, se, le, me, que, quién, cuyo, el cual, alguno, ninguno, otro, varios, éste, ése, aquél, etc.

Adjetivos posesivos: su, tu, mi, etc.

Artículos definidos: el, la, los, las, etc.

Desinencias verbales: a, as, an, etc.

Adverbios: aquí, allí, ahora, etc.

## Sustitución

Consiste en reemplazar un elemento léxico por otro para evitar así la repetición de un mismo término en el texto y hacer su estilo más elegante.

Ejemplo: La celebración del día del profesor en nuestra universidad fue todo un éxito, pues la asistencia y el comportamiento en este evento fue mejor de lo que se pensaba.

Sustitución sinonímica: se reemplaza un elemento léxico por otro idéntico o casi idéntico en su significado.

Sustitución por proformas: es el reemplazo de una palabra o de una oración por un elemento lingüístico cuya función es la de servir de sustituto a un elemento léxico en el mismo texto. Ej: aquello, ello, eso, objeto, persona.

Sustitución sinonímica: se reemplaza un elemento léxico por otro idéntico o casi idéntico en su significado.

Sustitución por proformas: es el reemplazo de una palabra o de una oración por un elemento lingüístico cuya función es la de servir de sustituto a un elemento léxico en el mismo texto. Ej: aquello, ello, eso, objeto, persona.

## Elipsis

Consiste en suprimir la información que se presume que el receptor conoce y, por lo tanto, la puede identificar perfectamente. Sirve para darle economía al texto y un mejor estilo.

1) Deberíamos pagar(*los 5 millones*), para evitarnos serios problemas.

2) Mientras unos piensan en trabajar, otros (*piensan*) en descansar.

## Repetición

Es la recurrencia en el texto de un elemento léxico nombrado anteriormente con el objetivo de dar énfasis.

La policía intervino violentamente en Argelia. [...] La intervención policial se produjo después de un ataque a la estación de gas por parte de grupos al margen de la ley.

## Conjunción

Expresa la relación lógica que existe entre las oraciones de un texto. Ésta se realiza por medio de elementos lingüísticos que sirven para enlazar palabras, oraciones o párrafos. Estos marcadores del discurso también se pueden llamar conectores.

**Aditivos:** además, también, por otro lado, de otra parte, asimismo, tal como, incluso, etc.  
**Contrastivos:** sin embargo, ahora bien, sino, en lugar de, por el contrario, pero, en cambio, a pesar de, no obstante, etc.  
**Temporales:** después, antes, a continuación, posteriormente, más tarde, entonces, enseguida, anteriormente, en adelante, una vez, luego, mientras tanto, etc.  
**Causativos:** por eso, porque, a causa de ello, pues, puesto que, ya que, dado que, gracias a, etc.  
**Explicativos:** es decir, en otras palabras, o sea, etc.  
**Comparativos:** de igual modo, así mismo, de la misma manera, etc.  
**Organizativos:** en primer lugar, seguidamente, a continuación, finalmente, en conclusión, etc.

1) La violencia en el campo ha acabado con la vida de muchos niños y ancianos que hoy merecen ser conmemorados por todos los colombianos. Sin embargo, a muchas personas les da lo mismo que sigan acabando con la vida y los sueños de personas inocentes.

2) Manuel tuvo un accidente hace dos años, por eso, no puede caminar.

3) La conferencia sobre la privatización fue bastante completa, aunque me quedaron algunos interrogantes al respecto.

4) Tú familia es muy generosa, pero no a la hora de prestar dinero.

5) La vida en la ciudad es demasiado agitada, en cambio en el campo se vive con mucha tranquilidad.

## PRÁCTICA CALIFICADA

NOMBRES Y APELLIDOS:..... GRADO Y SECCIÓN:.....

DOCENTE: ALEJANDRO JARAMILLO WENDY

### I. RELACIONA LA PALABRA CON LA ORACIÓN QUE LE CORRESPONDE.

1. Torta 2. Lapiceros 3. Borrador 4. Uvas

( ) La compartiremos entre amigos. ( ) Pruébalas y te encantarán

( ) Pásamelo, por favor. ( ) Están de oferta, ¡cómpralos!

### II. ENCIERRA LA PALABRA QUE PUEDA SUSTITUIR A LA EXPRESIÓN SUBRAYADA EN CADA CASO.

#### **Este – estas**

*El puente de vigas está hecho de una manera muy sencilla. Sin embargo, el puente de vigas solo permite salvar una distancia corta.*

#### **Los – Estos**

*En un disco duro existen miles de archivos. Los archivos se agrupan en carpetas.*

#### **Acá – Allí**

*Abre el cajón de la cómoda. En el cajón de la cómoda encontrarás una gran sorpresa.*

#### **Estos – este**

*Una de las materias primas es el petróleo. Pero debemos considerar que el petróleo se puede agotar.*

#### **La – nos**

*Quiso encontrar a la mujer de sus sueños, pero no pudo hallar a la mujer de sus sueños.*

#### **Aquel – Ella**

Gabriela acudió a casa de Julio. Gabriela estaba muy emocionada por lo que le iba a decir.

### **III.SUBRAYA EN CADATEXTO UNA PALABRA ANAFÓRICA.**

*Huanchaco se encuentra a unos 11 km al noroeste de la ciudad de Trujillo. Allí se practica la pesca artesanal sobre embarcaciones hechas de totora y conocidas como “caballitos”.*

*Para conocer las características de determinados lugares de nuestro planeta, no es necesario viajar a cada uno de ellos.*

*Existen dos grandes conjuntos de relieves: los relieves emergidos, que son aquellos que se ven en los continentes, y los relieves sumergidos que se encuentran en los mares y los océanos.*

*El ferrocarril es un camino formado por dos carriles de hierro paralelos sobre los cuales circulan los trenes.*

### **VI.VUELVE A ESCRIBIR LAS SIGUIENTES ORACIONES EVITANDO LAS REPETICIONES DE PALABRAS.**

- Ana Frank fue una niña judía. Ana Frank escribía un diario al que le puso el nombre de “Kitty”.

- Los barcos de vela transportaban personas y mercancías. Los barcos de vela eran muy utilizados en la Antigüedad.

- El langostino puede pesar hasta 24 gramos. El langostino necesita vivir con una temperatura media en las pozas.

- El desierto piurano no es estéril del todo. En el desierto piurano crecen algarrobos.

**V.IDENTIFICA LAS PALABRAS QUE SE REPITEN CON UN CÍRCULO, LUEGO SUSTITÚYELAS POR PALABRAS QUE TIENEN SIGNIFICADO EQUIVALENTE.**

A. Mario juega lejos de casa todas las tardes. Mario tiene su equipo, su equipo está conformado por 11 jugadores incluido Mario. Mario disfruta jugar con su equipo porque todos los de su equipo son sus amigos. Mario cree en ellos y Mario tiene fe que este campeonato su equipo ganará.

.....  
.....  
.....

B. Maira y leo son buenos amigos. Maira visita frecuentemente a Leo y Leo visita frecuentemente a Maira.

.....  
.....

C. Los estudiantes del primer grado B viajaron a Casma. Los estudiantes del primer grado B están muy contentos.

.....  
.....

D. Yoselin y Jaime son estudiantes universitarios. Yoselin estudia Ingeniería y Jaime Biología

.....  
.....

E. Los celulares son innovaciones de la tecnología, los celulares sirven para comunicarnos. Muchos de los celulares son utilizados como cámaras fotográficas.

.....  
.....

F. Los protectores solares sirven para protegernos de los rayos ultravioletas, los protectores solares son cremas suaves que pueden ser utilizados en todo el cuerpo.

.....  
.....

E. Juana y Luis viajaron juntos. Ellos pagaron medio pasaje porque aún son estudiantes.

.....

**I.E. “JOSÉ ABELARDO QUIÑONES GONZALES”  
UNIVERSIDAD NACIONAL DEL SANTA  
E.A.P EDUCACIÓN SECUNDARIA  
LENGUA Y LITERATURA**

**I. DATOS INFORMATIVOS:**

INFORMATIVOS					
<b>INSTITUCIÓN EDUCATIVA</b>	JOSÉ ABELARDO QUIÑONES GONZALES	<b>GRADO</b>	CUARTO	<b>SECCIÓN</b>	“B”
<b>ÁREA</b>	COMUNICACIÓN	<b>UNIDAD</b>	II	<b>DURACIÓN</b>	3 H.

<b>N° SESIÓN</b>	<b>7-1</b>
<b>TEMAS</b>	<b>LOS CONECTORES</b>
<b>RESPONSABLE: ALEJANDRO JARAMILLO WENDY SAYURI</b>	

II. APRENDIZAJES ESPERADOS		
COMPETENCIAS	CAPACIDADES	INDICADORES
<b>REDACCIÓN DE TEXTOS BREVES</b>	UTILIZA LOS CONECTORES PARA ENLAZAR ORACIONES TENIENDO EN CUENTA SUS FUNCIONES.	USA ADECUADAMENTE LOS CONECTORES PARA ENLAZAR ORACIONES.

### III. PROCESO DEL DESARROLLO DE CONSTRUCCIÓN DEL CONOCIMIENTO Y/O APRENDIZAJE

FASES	MOMENTOS	ACTIVIDADES ESTRATÉGICAS	TÉCNICAS	RECURSOS Y MATERIALES	TIEMPO
<b>I N I C I O</b>	Motivación	<ul style="list-style-type: none"> <li>◆ La docente presenta expresiones que se enlazan a través de conectores.</li> <li>◆ Los estudiantes identifican a esos conectores.</li> <li>◆ A partir de las ideas se deducirá el tema a tratar. "Los conectores"</li> </ul>	Participación guiada	Imágenes	15'
	Saberes previos	<ul style="list-style-type: none"> <li>➤ Responden las interrogantes                             <ul style="list-style-type: none"> <li>- ¿Qué característica principal tienen los conectores?</li> <li>- ¿Qué serán los conectores?</li> <li>- ¿Qué tipos de conectores conocen?</li> </ul> </li> </ul>	Lluvia de ideas		
	Conflicto Cognitivo	<ul style="list-style-type: none"> <li>✓ ¿Será importante hacer uso de los conectores?</li> </ul>	Interrogatorio	Recursos verbales	
<b>P R O C E S O</b>	Construcción de Aprendizaje	<p><b>RECEPCIÓN DE INFORMACIÓN</b></p> <ul style="list-style-type: none"> <li>◆ Se brinda un módulo informativo.</li> </ul> <p><b>IDENTIFICACIÓN DE PREMISAS</b></p> <ul style="list-style-type: none"> <li>◆ Los estudiantes leerán el contenido, luego ellos darán a conocer lo comprendido.</li> <li>◆ <b>El docente anota los datos que dan a conocer lo estudiantes en la pizarra.</b></li> </ul> <p><b>CONTRASTACIÓN DE LA PREMISAS CON EL CONTEXTO</b></p> <ul style="list-style-type: none"> <li>◆ Los estudiantes escuchan las indicaciones del tema.</li> <li>◆ La docente despejará las posibles dudas con la explicación y a la vez da ejemplos con expresiones diarias.</li> </ul>	<p>Estudio dirigido</p> <p>Trabajo en equipo</p> <p>Lectura oral Explicación</p> <p>Lectura</p>	<p>Guía informativa</p> <p>Material didáctico</p> <p>Recurso verbal,</p>	50'



		<p>♦ El estudiante anota en su cuaderno la información dada (el concepto, las características, los tipos y sus ejemplos)</p>			
<b>S A L I D A</b>	Evaluación	<p><b>FORMULACIÓN DE DEDUCCIÓN</b>  <b>Aplicación:</b> Después de haber sido aclarado el tema cada estudiante individualmente, aplicara lo aprendido.  <b>Transferencia:</b> desarrolla una práctica calificada.  <b>Metacognición:</b> ¿Qué aprendí?, ¿Cómo aprendí?, ¿para qué me sirve lo que aprendí?, ¿Cómo me siento?</p>	Retroalimentación	Rùbrica	30'

#### VI. EVALUACIÓN DE APRENDIZAJES

COMPETENCIA	INDICADOR	INSTRUMENTO
<b>REDACCIÓN DE TEXTOS BREVES</b>	<ul style="list-style-type: none"> <li>➤ Reconoce los tipos de conectores</li> <li>➤ Identifica los conectores que hacen falta en el texto.</li> <li>➤ Usa los conectores para enlazar oraciones.</li> </ul>	<b>PRACTICA CALIFICADA</b>

#### V. MATRIZ DE EVALUACIÓN

CAPACIDAD	INDICADOR DE LOGRO	PESO %	PUNTAJE	N° DE ITEMS	TÉCNICA	INSTRUMENTO
UTILIZA LOS CONECTORES	<p>RECONOCE LOS TIPOS DE CONECTORES</p> <p>USA LOS CONECTORES PARA ENLAZAR ORACIONES.</p> <p>EXTRAE LAS PALABRAS NUEVAS, LUEGO RECURRE AL DICCIONARIO Y FINALMENTE CREA DOS EXPRESIONES PARA CADA PALABRA.</p>	25%	20	3	ANÁLISIS DE TAREAS	EXAMEN ESCRITO
		30%				

## MODULO INFORMATIVO

NOMBRES Y APELLIDOS:..... GRADO Y SECCIÓN:.....

DOCENTE: ALEJANDRO JARAMILLO WENDY

### LOS CONECTORES

Las palabras que sirven para hacer coherentes las diversas partes de un texto se llaman **conectores**.

En **Lingüística**, se denomina **conector** a una palabra o un conjunto de palabras que une partes de un **mensaje** y establece una relación lógica entre ellas. Permite la adecuada unión de los enunciados en un texto lo cual facilita la comprensión del mismo.

- ✓ Los conectores indican **la relación lógica** entre oraciones y párrafos.
- ✓ Los conectores unen el texto. Sirven para explicar, ejemplificar, justificar, contrastar, modificar, distribuir o resumir la oración anterior.
- ✓ Los conectores pueden ser palabras, oraciones o conjuntos de oraciones, por lo tanto unen desde lo más breve hasta lo más extenso. Aparecen más frecuentemente en los textos escritos que en el lenguaje hablado, debido a que el **contexto** es completamente distinto, y un desarrollo lógico de las ideas hace necesario que los conectores estén explícitos.

En general, los conectores por excelencia son los **adverbios**, las **frases adverbiales**, las **preposiciones**, las **conjunciones** y expresiones preposicionales.

Existen dos maneras de relacionar o conectar los términos de un enunciado:

#### ➤ **Relación de coordinación**

- Estos enunciados se enlazan entre oraciones y expresan variadas relaciones entre sí.
- Poseen gran autonomía en cuanto a su significado.
- Cada una de estos enunciados, por separado, se refieren a distintas ideas que se relacionan sumándose o planteando alternativas.

Ejemplo: “Roberto canta y Antonia baila” (en este caso el conector es la conjunción copulativa **y**).

❖ **Incluso, hasta y excepto y salvo**

-Todos los programas, **incluso / hasta** los que pretenden ser cultos.

-Ningún programa se salva de la crítica, **excepto/ salvo** algún documental.

❖ **Tanto ... como, no solo ... sino también**

-Tanto la lengua vulgar **como** la culta se ven afectadas por la televisión.

-No solo pierde los boletos **sino también** su billetera.

❖ **Pero y sino**

-Es inteligente pero muy haragán

-No juega al fútbol sino al hockey

❖ **Sin embargo y no obstante**

-Es muy trabajador **sin embargo** no cumple con sus obligaciones.

➤ **Relación de subordinación**

- Se establece una dependencia semántica y sintáctica, uno de los elementos no tiene autonomía (su coherencia y comprensión depende absolutamente del elemento anterior).

Ejemplos: “Estudió a conciencia, **por lo tanto**, tuvo excelentes resultados”.

**Antecedente (Subordinante):** Estudió a conciencia

**Conector:** por lo tanto

**Consecuente (Subordinado):** tuvo excelentes resultados.

**Tipos:**

❖ **Temporales.** Son los que marcan distintos momentos de realización de un evento denotado por el verbo.

**Cuando / al** denotan al inicio del evento

- **Cuando** Salí de casa, empezó a llover.

- **Al** salir de casa, empezó a llover.

**Hasta** denota el fin del evento.

- Me quedé **hasta** que terminó la tormenta.
- Me quedé **hasta** terminar el trabajo

**Mientras** denota simultaneidad de dos eventos que ocurren al mismo tiempo.

- **Mientras** cocinaba, escuchaba música.

**Después** denota posterioridad.

- Podrás irte **después** de terminar el trabajo

**Antes** denota anterioridad

- **Antes** que vuelvas a Brasil, vamos a bailar salsa.
- **Antes** de irte vamos a bailar.

❖ **Causales** generalmente indican una relación **causa – efecto**, o de **motivo – resultado**. Los más comunes son: **porque, puesto que, ya que, dado que y pues**.

- La casa se derrumbó **porque** era vieja
- Supongo que termino la presentación **dado que** salieron antes.

❖ **Consecutivos** estos se sitúan entre la coordinación y la subordinación, el segundo constituyente es consecuencia lógica del primero. Los más usados son **luego, entonces, por lo tanto, por eso, por consiguiente, así que**.

- En casa nos gusta el silencio así que hablamos bajito.
- Llovió **luego / así que** las calles están muy resbaladizas.

❖ **Concesivos** son los que presenta una idea contraste u oposición entre los dos miembros de la oración estos son: **aunque, a pesar de que, si bien, aun, aun cuando**.

- **A pesar de que** perdió las elecciones, no se da por vencido.
- **Aun** siendo tan buen jugador, una hace goles

## PRÁCTICA CALIFICADA

NOMBRES Y APELLIDOS:..... GRADO Y SECCIÓN:.....

DOCENTE: ALEJANDRO JARAMILLO WENDY

### LOS CONECTORES.

#### I. DESPUÉS DE HABER PRESTADO ATENCIÓN, RESUELVE LAS ACTIVIDADES.

##### I.I. COMPLETA LOS SIGUIENTES ENUNCIADOS CON LOS CONECTORES ADECUADOS:

1. Maribel viajó a Francia en avión..... juan no estuvo en casa.

- a. Cuando
- b. Y
- c. Pero
- d. Aunque

2. El sol es un astro importante para los seres vivos ..... actualmente sus rayos están produciendo cáncer.

- a. Pero
- b. Sin embargo
- c. Cuando
- d. Sino que

3. Jhonatan festejará su cumpleaños..... Isabel cantará para él.

- a. O
- b. E
- c. Sino que
- d. Al

4..... Todo sucedía, ella no dejaba de pensar en aquel momento ..... lo conoció.

- a. Mientras- pero
- b. Pero- no obstante
- c. Mientras - cuando
- d. Cuando – mientras

5.Los cuadernos son materiales educativos indispensables para un estudiante ..... el necesita otros materiales, como lapiceros, lápices, colores, entre otros.

- a. Pero
- b. No obstante
- c. Y
- d. Mientras

6. Las redes sociales son un buen tipo de comunicación ..... aleja a las personas que tenemos cerca ..... nos acerca a las personas que están lejos

- a. Sin embargo - pero
- b. Sin embargo - y
- c. Cuando - pero
- d. Cuando - y

7. Ser líder es tener la capacidad de mantenerse firme en lo que piensa, dice y hace ..... qué sucede ..... uno no es congruente con sus acciones, dejamos de serlo ..... simplemente nos convertimos en personas incapaces de firmeza.

- a. Pero – cuando – y
- b. Sin embargo – mientras – sino que
- c. No obstante – cuando – y
- d. Por lo tanto – al – cuando

8. .... de la cada lluvia siempre suele salir el sol

- a. Después
- b. Luego
- c. Así que
- d. Cuando

9. Habrá segunda vuelta electoral ..... ninguno de los candidatos obtuvieron más del 50 % de votos de la población.

- a. Pese
- b. No obstante
- c. Sin embargo
- d. Dado que

10. Ella no solo logró obtener el primer puesto en su colegio ..... logró ingresar a la universidad con un promedio ponderado.

- a. Sino también
- b. Sino que
- c. Pese
- d. Incluso

**I.II. CREA ORACIONES CON LOS SIGUIENTES CONECTORES.**

- a. Por lo tanto  
.....
- b. A pesar de que  
.....
- c. Dado que  
.....
- d. Cuando  
.....
- e. Y  
.....
- f. No obstante  
.....

**I. E. “JOSÉ ABELARDO QUIÑONES GONZALES”  
UNIVERSIDAD NACIONAL DEL SANTA  
E.A.P EDUCACIÓN SECUNDARIA  
LENGUA Y LITERATURA**

**I.DATOS INFORMATIVOS:**

<b>INFORMATIVOS</b>					
<b>INSTITUCIÓN EDUCATIVA</b>	JOSÉ ABELARDO QUIÑONES GONZALES	<b>GRADO</b>	CUARTO	<b>SECCIÓN</b>	“B”
<b>ÁREA</b>	COMUNICACIÓN	<b>UNIDAD</b>	II	<b>DURACIÓN</b>	3 H.

	<b>Nº SESIÓN</b>	07-2
<b>TEMA</b>	<b>LOS SIGNOS DE PUNTUACIÓN (LA COMA)</b>	
<b>RESPONSABLE: ALEJANDRO JARAMILLO WENDY SAYURI</b>		

<b>II. APRENDIZAJES ESPERADOS</b>		
<b>COMPETENCIAS</b>	<b>CAPACIDADES</b>	<b>INDICADORES</b>
<b>REDACTA TEXTOS BREVES</b>	USA ADECUADAMENTE LA COMA EN LA CREACIÓN DE EXPRESIONES.	UTILIZA ADECUADAMENTE LA COMA EN LA CREACIÓN DE EXPRESIONES.

### III. PROCESO DEL DESARROLLO DE CONSTRUCCIÓN DEL CONOCIMIENTO Y/O APRENDIZAJE

FASES	MOMENTOS	ACTIVIDADES ESTRATÉGICAS	TÉCNICAS	RECURSOS Y MATERIALES	TIEMPO
I N I C I O	Motivación	<ul style="list-style-type: none"> <li>◆ La docente presenta textos que tienen diversos tipos de comas.</li> <li>◆ Los estudiantes identifican que elementos tienen los textos.</li> <li>◆ Deducen que características tienen los textos.</li> <li>◆ A partir de las ideas se deducirá el tema a tratar. "La coma"</li> </ul>	Participación guiada	Papelografos	15'
	Saberes previos	<ul style="list-style-type: none"> <li>➤ Responden las interrogantes               <ul style="list-style-type: none"> <li>- ¿Qué es una coma?</li> <li>- ¿Qué tipos de coma conocen?</li> </ul> </li> </ul>	Lluvia de ideas		
	Conflicto Cognitivo	<ul style="list-style-type: none"> <li>✓ ¿Será importante hacer uso de las comas?</li> <li>✓ ¿Para qué usamos las comas?</li> </ul>	Interrogatorio	Recursos verbales	
P R O C E S O	Construcción de Aprendizaje	<b>RECEPCIÓN DE INFORMACIÓN</b> <ul style="list-style-type: none"> <li>◆ Se brinda un módulo informativo.</li> </ul>	Estudio dirigido	Guía informativa	50
		<b>IDENTIFICACIÓN DE PREMISAS</b> <ul style="list-style-type: none"> <li>◆ Los estudiantes leerán el contenido, luego ellos darán a conocer lo comprendido.</li> <li>◆ <b>El docente anota los datos que dan a conocer lo estudiantes en la pizarra.</b></li> </ul>	Trabajo en equipo	Material didáctico	
		<b>CONTRASTACIÓN DE LA PREMISAS CON EL CONTEXTO</b> <ul style="list-style-type: none"> <li>◆ Los estudiantes escuchan las indicaciones del tema.</li> <li>◆ La docente despeja las posibles dudas con la explicación y a la vez da ejemplos para afianzar los aprendizajes.</li> </ul>	Lectura oral Explicación	Recurso verbal	



		<p>♦ El estudiante anota en su cuaderno la información dada (el concepto, las características, las diferencias y los ejemplos)</p>			
<b>S A L I D A</b>	Evaluación	<p><b>FORMULACIÓN DE DEDUCCIÓN</b>  <b>Aplicación:</b> Después de haber sido aclarado el tema cada estudiante individualmente, aplicara lo aprendido.  <b>Transferencia:</b> desarrolla una práctica calificada.  <b>Metacognición:</b> ¿Qué aprendí?, ¿Cómo aprendí?, ¿para qué me sirve lo que aprendí?, ¿Cómo me siento?</p>	Retroalimentación	Practica calificada	30'

#### VI. EVALUACIÓN DE APRENDIZAJES

COMPETENCIA	INDICADOR	INSTRUMENTO
<b>REDACCIÓN DE TEXTOS BREVES</b>	<ul style="list-style-type: none"> <li>➤ Difiere los tipos de comas.</li> <li>➤ Identifica los tipos de comas en los textos presentados.</li> <li>➤ Utiliza adecuadamente la coma en la creación de expresiones.</li> </ul>	<b>PRACTICA CALIFICADA</b>

#### V. MATRIZ DE EVALUACIÓN

CAPACIDAD	INDICADOR DE LOGRO	PESO %	PUNTAJE	Nº DE ITEMS	TÉCNICA	INSTRUMENTO
UTILIZA EL SIGNO DE PUNTUACIÓN (COMA)	IDENTIFICA LOS TIPOS DE COMAS EN LOS TEXTOS PRESENTADOS.	25%	20	3	ANÁLISIS DE TAREAS	EXAMEN ESCRITO
	UTILIZA ADECUADAMENTE LA COMA EN LA CREACIÓN DE EXPRESIONES.	30%				
	EXTRAE LAS PALABRAS NUEVAS, LUEGO RECORRE AL DICCIONARIO Y FINALMENTE CREA DOS EXPRESIONES PARA CADA PALABRA.					

## MÓDULO INFORMATIVO

NOMBRES Y APELLIDOS:..... GRADO Y SECCIÓN:.....

DOCENTE: ALEJANDRO JARAMILLO WENDY

### SIGNOS DE PUNTUACIÓN: LA COMA

La coma es un signo de puntuación que señala una pausa breve que se produce dentro de la oración o para separar distintas oraciones que tengan referencia al mismo tema.

#### Tipos de Coma:

- **Coma Enumerativa** → se emplea para separar los elementos que forman una serie o para separar miembros gramaticalmente equivalentes:

-Holmes ordenó al doctor Watson que guardara la pipa, el sombrero, los libros y las joyas.

-Visité la biblioteca, anoté la bibliografía, seleccioné la información y revisé varias veces mi borrador antes de escribir este ensayo.

#### Ejemplos:

1. El me causó la impresión de ser un muchacho sencillo, inteligente, responsable y estudioso.
2. Aquel día acudieron: niños, jóvenes, adultos y ancianos.
3. No sé cuándo, cómo ni dónde volveremos a vernos.
4. Mi madre es cariñosa, amable, buena e inteligente.
5. Tuvo una actitud valiente, decidida y perseverante.

Pero no se usa antes de las conjunciones o disyunciones finales (o, y, e, ni).

#### Ejemplo:

Correcto: El joven vende carritos, muñequitos y golosinas.

Incorrecto: El joven vende carritos, muñequitos, y golosinas.

Correcto: Vendrán representantes de Francia, Alemania e Inglaterra.

Incorrecto: Vendrán representantes de Francia, Alemania, e Inglaterra.

Esto no implica que no pueda haber coma delante de las conjunciones ni disyunciones en otros casos, como por ejemplo:

El gato de César, de nombre "Fufú", refunfuñaba todas las noches, y solo dormía si estaba junto a su amo.

- ✓ **Coma Adversativa** → se escribe coma delante de las conjunciones pero, mas, sino, aunque:
  - Quisiera acompañarte, más estoy cansada.
  - Escribe bien, aunque puede redactar mejor.
  
- ✓ **Coma Elíptica** → se escribe coma para sustituir el verbo en los casos en que se omite porque ya se mencionó anteriormente o se sobrentiende:
  - Pamela es bella; Patricia, también.
  - Víctor es delgado; Pamela, gorda.
  - Julio perdió su billetera; Juan, su mochila.
  
- ✓ **Coma Explicativa** → se escribe coma para encerrar incisos, que son palabras o frases cortas no esenciales a la idea de la frase, pero convenientes para una mejor comprensión del texto.
  - Pedro Pérez, estudiante de Derecho, ganó el premio de cuento.
  - Las ventanas, que dan a la calle principal, deben ser reparadas.
  - El pescador salió con su hijo, que tiene 20 años.
  - Mario Vargas Llosa, escritor perteneciente a la literatura peruana, ganó el premio nobel en el 2010.

## PRÁCTICA CALIFICADA

NOMBRES Y APELLIDOS:..... GRADO Y SECCIÓN:.....

DOCENTE: ALEJANDRO JARAMILLO WENDY

### SIGNO DE PUNTUACIÓN

### LA COMA

#### I. DESPUÉS DE HABER PRESTADO ATENCIÓN, COMPLETA LAS EXPRESIONES.

##### I.I. COLOCA LAS RESPECTIVAS COMAS EN LAS EXPRESIONES QUE HAGA FALTA.

- Mañana tenemos que comprar: lápices borradores plumones cuadernos colores y temperas.
- Juanito hijo del carpintero llegará a Chiclayo.
- Margarita canta hermoso; Isabel también.
- Quisiera viajar por todo el mundo pero sé que mis ahorros no alcanzarán.
- Llegué temprano al colegio mas no pude ingresar porque no tenía uniforme.
- Las elecciones presidenciales regionales y locales serán en los próximos días.
- Los libros de ficción son perfectos para echar a volar nuestra imaginación pero sería mejor leer libros de terror.
- Acabó su tarea en media hora aunque pudo haberlo terminado en menos tiempo.
- Los elementos de la naturaleza son: el aire agua tierra y los seres vivos.
- Ciro Alegría escritor del libro “La serpiente de oro” perteneció a la literatura peruana.

##### I.II. CREA DOS ORACIONES CON CADA UNO DE ESTOS TIPOS DE COMA.

#### C. ENUMERATIVA

1.....

2.....

#### C. ADVERSATIVA

1.....

2.....

#### C. EXPLICATIVA

1.....

2.....

**I. E. “JOSÉ ABELARDO QUIÑONES GONZALES”  
UNIVERSIDAD NACIONAL DEL SANTA  
E.A.P EDUCACIÓN SECUNDARIA  
LENGUA Y LITERATURA**

**I. DATOS INFORMATIVOS:**

<b>INFORMATIVOS</b>					
<b>INSTITUCIÓN EDUCATIVA</b>	JOSÉ ABELARDO QUIÑONES GONZALES	<b>GRADO</b>	CUARTO	<b>SECCIÓN</b>	“B”
<b>ÁREA</b>	COMUNICACIÓN	<b>UNIDAD</b>	II	<b>DURACIÓN</b>	3 H.

<b>Nº SESIÓN</b>	
	<b>07-3</b>
<b>TEMA</b>	<b>LOS SIGNOS DE PUNTUACIÓN (EL PUNTO Y COMA)</b>
<b>RESPONSABLE: ALEJANDRO JARAMILLO WENDY SAYURI</b>	

<b>II. APRENDIZAJES ESPERADOS</b>		
<b>COMPETENCIAS</b>	<b>CAPACIDADES</b>	<b>INDICADORES</b>
<b>REDACCIÓN DE TEXTOS BREVES</b>	UTILIZA ADECUADAMENTE EL PUNTO Y COMA EN LA CREACIÓN DE EXPRESIONES.	USA EL PUNTO Y COMA EN LA CREACIÓN DE EXPRESIONES.

### III. PROCESO DEL DESARROLLO DE CONSTRUCCIÓN DEL CONOCIMIENTO Y/O APRENDIZAJE

FASES	MOMENTOS	ACTIVIDADES ESTRATÉGICAS	TÉCNICAS	RECURSOS Y MATERIALES	TIEMPO
I N I C I O	Motivación	<ul style="list-style-type: none"> <li>◆ La docente presenta cartillas con oraciones que llevan los signos de puntuación (punto y coma)</li> <li>◆ Los estudiantes identifican que tienen en común las oraciones presentadas.</li> <li>◆ A partir de las ideas se deducirá el tema a tratar. “El punto y coma”</li> </ul>	Participación guiada	Papelografos	15'
	Saberes previos	<ul style="list-style-type: none"> <li>➤ Responden las interrogantes                             <ul style="list-style-type: none"> <li>- ¿Qué es un punto y coma?</li> <li>- ¿Qué función cumple un punto y coma en una expresión?</li> </ul> </li> </ul>	Lluvia de ideas		
	Conflicto Cognitivo	<ul style="list-style-type: none"> <li>✓ ¿Será importante hacer uso del punto y coma?</li> <li>✓ ¿Para qué usamos el punto y coma?</li> </ul>	Interrogatorio	Recursos verbales	
P R O C E S O	Construcción de Aprendizaje	<p><b>RECEPCIÓN DE INFORMACIÓN</b></p> <ul style="list-style-type: none"> <li>◆ Se brinda un módulo informativo.</li> </ul> <p><b>IDENTIFICACIÓN DE PREMISAS</b></p> <ul style="list-style-type: none"> <li>◆ Los estudiantes leerán el contenido, luego ellos darán a conocer lo comprendido.</li> <li>◆ <b>El docente anota los datos que dan a conocer lo estudiantes en la pizarra.</b></li> </ul> <p><b>CONTRASTACIÓN DE LA PREMISAS CON EL CONTEXTO</b></p> <ul style="list-style-type: none"> <li>◆ Los estudiantes escuchan las indicaciones del tema.</li> <li>◆ La docente despeja las posibles dudas con la explicación y a la vez da ejemplos para afianzar los aprendizajes.</li> </ul>	<p>Estudio dirigido</p> <p>Trabajo en equipo</p> <p>Lectura oral Explicación</p> <p>Lectura</p>	<p>Guía informativa</p> <p>Material didáctico</p> <p>Recurso verbal</p>	50

		<p>♦ El estudiante anota en su cuaderno la información dada (el concepto, las características, las diferencias y los ejemplos)</p>			
<b>S A L I D A</b>	Evaluación	<p><b>FORMULACIÓN DE DEDUCCIÓN</b>  <b>Aplicación:</b> Después de haber sido aclarado el tema cada estudiante individualmente, aplicara lo aprendido.  <b>Transferencia:</b> desarrolla una práctica calificada.  <b>Metacognición:</b> ¿Qué aprendí?, ¿Cómo aprendí?, ¿para qué me sirve lo que aprendí?, ¿Cómo me siento?</p>	Retroalimentación	Practica calificada	30'

#### VI. EVALUACIÓN DE APRENDIZAJES

COMPETENCIA	INDICADOR	INSTRUMENTO
<b>REDACCIÓN DE TEXTOS BREVES</b>	<ul style="list-style-type: none"> <li>➤ Diferencia el incorrecto uso del punto y coma en el texto.</li> <li>➤ Identifica el punto y coma en los textos presentados.</li> <li>➤ Usa el punto y coma en la creación de expresiones.</li> </ul>	<b>PRÁCTICA CALIFICADA</b>

#### V. MATRIZ DE EVALUACIÓN

CAPACIDAD	INDICADOR DE LOGRO	PESO %	PUNTAJE	N° DE ITEMS	TÉCNICA	INSTRUMENTO
UTILIZA EL PUNTO Y COMA	DIFERENCIA EL INCORRECTO USO DEL PUNTO Y COMA EN EL TEXTO.	25%	20	3	ANÁLISIS DE TAREAS	EXAMEN ESCRITO
	USA EL PUNTO Y COMA EN LA CREACIÓN DE EXPRESIONES.					
	EXTRAE LAS PALABRAS NUEVAS, LUEGO RECURRE AL DICCIONARIO Y FINALMENTE CREA DOS EXPRESIONES PARA CADA PALABRA.	30%				

## MÓDULO INFORMATIVO

NOMBRES Y APELLIDOS:..... GRADO Y SECCIÓN:.....

DOCENTE: ALEJANDRO JARAMILLO WENDY

### SIGNOS DE PUNTUACIÓN: EL PUNTO Y COMA

1. Signo de puntuación (;) es un signo de puntuación representado por un punto el cual se halla superpuesto por una coma. Se utiliza para señalar en la oración una pausa más larga que la coma e inferior al punto y seguido.

La primera palabra que sigue al punto y coma debe escribirse siempre con minúscula (la única excepción se da en obras de contenido lingüístico, en las que es práctica común separar con este signo de puntuación los diferentes ejemplos que se ofrecen, cada uno de los cuales, cuando se trata de enunciados independientes, comienza, como es natural, con mayúscula; de este uso excepcional y contrario a la norma que rige en la lengua general hay abundantes ejemplos en esta misma obra).

2. El punto y coma es, de todos los signos de puntuación, el que presenta un mayor grado de subjetividad en su empleo, pues, en muchos casos, es posible optar, en su lugar, por otro signo de puntuación, como el punto y seguido, los dos puntos o la coma; pero esto no significa que el punto y coma sea un signo prescindible.

### 3. Usos

- a) Para separar los elementos de una enumeración cuando se trata de expresiones complejas que incluyen comas:

*Cada grupo irá por un lado diferente: el primero, por la izquierda; el segundo, por la derecha; el tercero, de frente.*

*Se dieron cita el presidente ejecutivo, Francisco Ruiz; el consejero delegado, Pedro García; el vocal, Antonio Sánchez; y el secretario general, Juan González.*

Cuando el último elemento de la relación va precedido por una conjunción, delante de esta puede usarse también la coma.

- b) Para separar oraciones sintácticamente independientes entre las que existe una estrecha relación semántica:

*Era necesario que el hospital permaneciese abierto toda la noche; hubo que establecer turnos.*



*Todo el mundo a casa; ya no hay nada más que hacer.*

En la mayor parte de estos casos, se podría utilizar el punto y seguido. La elección de uno u otro signo depende de la vinculación semántica que quien escribe considera que existe entre los enunciados. Si el vínculo se estima débil, se prefiere usar el punto y seguido; si se juzga más sólido, es conveniente optar por el punto y coma. También se podrían usar los dos puntos, puesto que casi siempre subyacen las mismas relaciones que expresan estos cuando conectan oraciones.

**c)** Se escribe punto y coma delante de conectores de sentido adversativo, concesivo o consecutivo, como *pero, más, aunque, sin embargo, por tanto, por consiguiente, etc.*, cuando las oraciones que encabezan tienen cierta longitud: *Los jugadores se entrenaron intensamente durante todo el mes; sin embargo, los resultados no fueron los que el entrenador esperaba.*

Si el período encabezado por la conjunción es corto, se usa la coma; y si tiene una extensión considerable, es mejor utilizar el punto y seguido:

*Vendrá, pero tarde.*

*Este año han sido muy escasos los días en que ha llovido desde que se sembraron los campos. Por consiguiente, lo esperable es que haya malas cosechas y que los agricultores se vean obligados a solicitar ayudas gubernamentales.*

## PRÁCTICA CALIFICADA

NOMBRES Y APELLIDOS:..... GRADO Y SECCIÓN:.....

DOCENTE: ALEJANDRO JARAMILLO WENDY

### EL PUNTO Y COMA

**DESPUÉS DE HABER PRESTADO ATENCIÓN LA CLASE, DESARROLLA LAS SIGUIENTES ACTIVIDADES**

#### **I. COLOCA EL (;) EN EL ESPACIO CORRESPONDIENTE**

- a) Los ganadoras del certamen de belleza son: Maribel mis fotogénica, Yuli mis elegancia y Liliana mis sensualidad.
- b) Era necesario que tu llegues todos te estuvieron esperando.
- c) Todos los estudiantes estudiaron mucho durante varios meses sin embargo no todos aprobaron el curso.
- d) Cada uno irá en grupos diferentes: López defensa civil, Martínez Líderes ambientales y Paredes primeros auxilios.
- e) Era necesario que cerraran todas las puertas nadie estaría en casa.
- f) Si hoy estudias mañana triunfarás.
- g) No estuvo presente el ganador por consiguiente se sorteará de nuevo.
- h) Todos deseaban llegar muy lejos pero el camino era demasiado largo por lo que nadie llegó a la meta establecida a causa de ello la mayoría desistió a medio camino.
- i) Las filas estarán organizados, de esa manera: los estudiantes de agronomía filas horizontales y los de economía filas verticales.
- j) Los perfumes naturales tienen un precio elevado su contenido es elaborado de muchas esencias aromáticas.
- k) La vida a veces te presenta buenas oportunidades tanto laborales y sentimentales sin embargo no todas las sabemos aprovechar y valorar.

**I. E. “JOSÉ ABELARDO QUIÑONES GONZALES”  
UNIVERSIDAD NACIONAL DEL SANTA  
E.A.P EDUCACIÓN SECUNDARIA  
LENGUA Y LITERATURA**

**I. DATOS INFORMATIVOS:**

<b>INFORMATIVOS</b>					
<b>INSTITUCIÓN EDUCATIVA</b>	JOSÉ ABELARDO QUIÑONES GONZALES	<b>GRADO</b>	CUARTO	<b>SECCIÓN</b>	“B”
<b>ÁREA</b>	COMUNICACIÓN	<b>UNIDAD</b>	II	<b>DURACIÓN</b>	3 H.

	<b>Nº SESIÓN</b>	<b>07-4</b>
<b>TEMA</b>	<b>LOS SIGNOS DE PUNTUACIÓN (LOS DOS PUNTOS)</b>	
<b>RESPONSABLE: ALEJANDRO JARAMILLO WENDY SAYURI</b>		

<b>II. APRENDIZAJES ESPERADOS</b>		
<b>COMPETENCIAS</b>	<b>CAPACIDADES</b>	<b>INDICADORES</b>
<b>REDACCIÓN DE TEXTOS BREVES</b>	UTILIZA ADECUADAMENTE LOS DOS PUNTOS EN LA CREACIÓN DE EXPRESIONES.	USA LOS DOS PUNTOS EN LA CREACIÓN DE EXPRESIONES.

### III. PROCESO DEL DESARROLLO DE CONSTRUCCIÓN DEL CONOCIMIENTO Y/O APRENDIZAJE

FASES	MOMENTOS	ACTIVIDADES ESTRATÉGICAS	TÉCNICAS	RECURSOS Y MATERIALES	TIEMPO
I N I C I O	Motivación	<ul style="list-style-type: none"> <li>◆ La docente presenta cartillas con oraciones que llevan los signos de puntuación (los dos puntos)</li> <li>◆ Los estudiantes identifican que tienen en común las oraciones presentadas.</li> <li>◆ A partir de las ideas se deducirá el tema a tratar. "Los dos puntos"</li> </ul>	Participación guiada	Papelografos	15'
	Saberes previos	<ul style="list-style-type: none"> <li>➤ Responden las interrogantes               <ul style="list-style-type: none"> <li>- ¿Qué son los dos puntos?</li> <li>- ¿Cuándo se utilizan los dos puntos?</li> </ul> </li> </ul>	Lluvia de ideas		
	Conflicto Cognitivo	<ul style="list-style-type: none"> <li>✓ ¿Será importante hacer uso de los dos puntos?</li> <li>✓ ¿Para qué usamos los dos puntos?</li> </ul>	Interrogatorio	Recursos verbales	
P R O C E S O	Construcción de Aprendizaje	<b>RECEPCIÓN DE INFORMACIÓN</b> <ul style="list-style-type: none"> <li>◆ Se brinda un módulo informativo.</li> </ul>	Estudio dirigido	Guía informativa	50
		<b>IDENTIFICACIÓN DE PREMISAS</b> <ul style="list-style-type: none"> <li>◆ Los estudiantes leerán el contenido, luego ellos darán a conocer lo comprendido.</li> <li>◆ <b>El docente anota los datos que dan a conocer lo estudiantes en la pizarra.</b></li> </ul>	Trabajo en equipo	Material didáctico	
		<b>CONTRASTACIÓN DE LA PREMISAS CON EL CONTEXTO</b> <ul style="list-style-type: none"> <li>◆ Los estudiantes escuchan las indicaciones del tema.</li> <li>◆ La docente despeja las posibles dudas con la explicación y a la vez da</li> </ul>	Lectura oral Explicación	Recurso verbal	

		<p>ejemplos para afianzar los aprendizajes.</p> <p>♦ <b>El estudiante anota en su cuaderno la información dada (el concepto, las características, las diferencias y los ejemplos)</b></p>			
<b>S A L I D A</b>	Evaluación	<p><b>FORMULACIÓN DE DEDUCCIÓN</b></p> <p><b>Aplicación:</b> Después de haber sido aclarado el tema cada estudiante individualmente, aplicara lo aprendido.</p> <p><b>Transferencia:</b> desarrolla una práctica calificada.</p> <p><b>Metacognición:</b> ¿Qué aprendí?, ¿Cómo aprendí?, ¿para qué me sirve lo que aprendí?, ¿Cómo me siento?</p>	Retroalimentación	Practica calificada	30'

#### VI. EVALUACIÓN DE APRENDIZAJES

COMPETENCIA	INDICADOR	INSTRUMENTO
<b>REDACCIÓN DE TEXTOS BREVES</b>	<ul style="list-style-type: none"> <li>➤ Diferencia el incorrecto uso de los dos puntos en el texto.</li> <li>➤ Identifica los dos puntos en los textos presentados.</li> <li>➤ Usa los dos puntos en la creación de expresiones.</li> </ul>	<b>PRÁCTICA CALIFICADA</b>

#### V. MATRIZ DE EVALUACIÓN

CAPACIDAD	INDICADOR DE LOGRO	PESO %	PUNTAJE	Nº DE ITEMS	TÉCNICA	INSTRUMENTO
UTILIZA LOS DOS PUNTOS	<p>USA LOS DOS PUNTOS EN LA CREACIÓN DE EXPRESIONES.</p> <p>EXTRAE LAS PALABRAS NUEVAS, LUEGO RECORRE AL DICCIONARIO Y FINALMENTE CREA DOS EXPRESIONES PARA CADA PALABRA.</p>	100%	20	1	ANÁLISIS DE TAREAS	EXAMEN ESCRITO

## MÓDULO INFORMATIVO

NOMBRES Y APELLIDOS:..... GRADO Y SECCIÓN:.....

DOCENTE: ALEJANDRO JARAMILLO WENDY

### SIGNO DE PUNTUACIÓN

### LOS DOS PUNTOS

Son un signo de puntuación que detiene el discurso para llamar la atención sobre lo que sigue.

**Se usan en los casos siguientes:**

- ✓ **Después de anunciar una enumeración**

Ejemplos:

-Van a subastar tres manuscritos: uno, de Borges; otro, de Alfonso Reyes, y un tercero, de Neruda.

-Tres son las ciudades que visité: Casma, Trujillo y Chimbote

- ✓ **Los dos puntos preceden a las citas textuales.** En este caso, después de los dos puntos se suele escribir la primera palabra con inicial mayúscula.

-Ya lo dijo Descartes: "Pienso, luego existo"

- ✓ **Se emplea este signo de puntuación tras las fórmulas de saludo en las cartas y documentos.** También en este caso la palabra que sigue a los dos puntos se escribe con mayúscula y, generalmente, en un renglón aparte.

Querido amigo:

Te escribo esta carta para comunicarte...

- ✓ **Se emplean los dos puntos para conectar oraciones o proposiciones relacionadas entre sí sin necesidad de utilizar otro nexos.** Son varias las relaciones que se pueden expresar.

**b) Relación de significado.**

- Anafórico: tipo de deixis que desempeñan ciertas palabras para asumir el significado de una parte del discurso ya emitida; ejemplo: **lo**, en: Dijo que había estado, pero no me **lo** creí.
- Deixis: señalamiento que se realiza mediante ciertos elementos lingüísticos que muestran, que indican una persona o un lugar o un tiempo.

**g) Relación causa – efecto**

Se ha quedado sin trabajo: no podrá ir de vacaciones este verano.

No necesitaba correr: aún era pronto

**h) Conclusión o resumen de la proposición anterior**

Varios vecinos monopolizaron la reunión con problemas particulares: no llegaron a ponerse de acuerdo.

El equipo jugó muy mal: perdió por goleada.

**i) Verificación o explicación de la proposición anterior, que suele tener un sentido más general.**

El ceviche es un plato chimbotano muy práctico de preparar: cuenta con ingredientes básicos pescado, limón y cebolla.

**Se utilizan los dos puntos para separar la ejemplificación del resto de la oración.**

Ejemplos:

De vez en cuando tiene algunos comportamientos inexplicables: hoy ha venido a la oficina con las zapatillas de andar por casa

Puedes escribir un texto sobre algún animal curioso: el ornitorrinco, por ejemplo.

## MÓDULO INFORMATIVO

NOMBRES Y APELLIDOS:..... GRADO Y SECCIÓN:.....

DOCENTE: ALEJANDRO JARAMILLO WENDY

### LOS DOS PUNTOS

**DESPUÉS DE HABER PRESTADO ATENCIÓN LA CLASE, SIGUE LAS INDICACIONES.**

**I. COLOCA LOS DOS PUNTOS Y OTROS SIGNOS DE PUNTUACIÓN, QUE HAGAN FALTA EN LAS EXPRESIONES.**

1. Ayer en la noche cenamos pollo a la olla papitas doradas y mucha ensalada.
2. Ellos desaprobaron el examen no estudiaron.
3. Perdió su billetera no podrá viajar sin dinero
4. Yo pasaré mis vacaciones viajando por Lima Huancayo y Puno.
5. Podrás escribir un artículo sobre temas de superación personal técnicas para tener una buena autoestima por ejemplo.
6. Para preparar el arroz con leche se necesita leche arroz canela y clavo de olor.
7. Los elementos de la naturaleza son el agua el viento y los seres vivos.
8. Desaprobé los exámenes no aprobaré el curso.
9. El director expulsó a Luis él ya no asistirá a clases.
10. Presentarán los libros de Neruda Vallejo Darío Freud y Ribeyro.
11. Se ha quedado lejos de casa no podrá viajar a Cuzco con sus compañeros de colegio tampoco llegará a tiempo para el concurso de matemáticas.
12. Valdelomar dijo “En el gran reloj del tiempo hay una sola palabra ahora.”
13. Estudié toda la noche por eso aprobaré los exámenes de aritmética sociales y comunicación.
14. Mañana viajaré a Lima en este lugar conoceré todas sus playas visitare el parque de la leyendas y el parque de las aguas por consiguiente llevaré todo lo que sea necesario por ejemplo ropa de baño bloqueador solar gorra zapatillas prendas de verano para el día y de invierno para la noche porque ahora el clima está cada vez más desequilibrado.



## MÓDULO INFORMATIVO

NOMBRES Y APELLIDOS:..... GRADO Y SECCIÓN:.....

DOCENTE: ALEJANDRO JARAMILLO WENDY

### LOS SIGNOS DE PUNTUACIÓN

#### LEE, LUEGO IDENTIFICA EN LUGAR DONDE HACE FALTA LOS SIGNOS DE PUNTUACIÓN Y ESCRÍBELOS.

Hay razones por las cuales uno debe vivir bien la primera tenemos vida la segunda salud y la tercera se está por descubrir.

Desperté sobresaltado por los alaridos y cuando los reconocí fui por detrás de Dalila mientras veía a mamá y a Cecilia la mayor de mis hermanas intentando alcanzarla.

María había corrido por la calle caminaba en bata como fantasma cortaba la brisa de la madrugada no paraba de gritar y yo solo atinaba a mirarla.

Todo estaba bien pero cuando tú llegaste la vida de mi madre cambió porque no esperaba tu llegada y menos en estos momentos cuando todo parecía estar bien.

Aquella mujer vestía de ropa muy colorida entre esos colores tenía rojo verde azul y negro. Esas eran básicamente las hermosas combinaciones que resaltaban su vestimenta y estas fueron las más usadas por ella.

Josue el hijo del mecánico llegó ayer por la noche de aquella ciudad olvidada por el gobierno.

La vida está edificada para disfrutarla amarla y valorarla pero a pesar de ello muchos no la aceptan como tal simplemente realizan acciones erróneas como por ejemplo suicidarse este acto manifiesta que la persona no valora su vida y solo huye de aquellos problemas que aquejan su vida pero no decide tomar el valor de enfrentarlos.

Luis perdió su mochila ayer por la noche y Fernando su billetera hoy en la mañana aquellas situaciones experimentadas por ellos en distintos tiempos y diferentes objetos perdidos manifiestan una sola acción el haber perdido algo.

Las mariposas que tienen alas de colores parecidos al arco iris vuelan por todo paisaje natural teniendo en cuenta que la naturaleza es vida.

Mario Vargas Llosa quien es un escritor peruano ganó el premio nobel de literatura en el 2010 y además ayer publicó su libro titulado "La ciudad y los perros".

Luis todavía no comprendía el porqué de las situaciones vividas pero a pesar de ello él se mantenía firme porque estaba descubriendo el verdadero propósito de su existencia.

**I. E. “JOSÉ ABELARDO QUIÑONES GONZALES”  
UNIVERSIDAD NACIONAL DEL SANTA  
E.A.P EDUCACIÓN SECUNDARIA  
LENGUA Y LITERATURA**

**I. DATOS INFORMATIVOS:**

<b>INFORMATIVOS</b>					
<b>INSTITUCIÓN EDUCATIVA</b>	JOSÉ ABELARDO QUIÑONES GONZALES	<b>GRADO</b>	CUARTO	<b>SECCIÓN</b>	“B”
<b>ÁREA</b>	COMUNICACIÓN	<b>UNIDAD</b>	II	<b>DURACIÓN</b>	3 H.

	<b>Nº SESIÓN</b>	<b>08</b>
<b>TEMA</b>	<b>LA COHERENCIA</b>	
<b>RESPONSABLE: ALEJANDRO JARAMILLO WENDY SAYURI</b>		

<b>II. APRENDIZAJES ESPERADOS</b>		
<b>COMPETENCIAS</b>	<b>CAPACIDADES</b>	<b>INDICADORES</b>
<b>REDACCIÓN DE TEXTOS BREVES</b>	RELACIONA FRASES, ORACIONES O IDEAS MANTENIENDO COHERENCIA.	ENLAZA FRASES, ORACIONES O IDEAS MANTENIENDO COHERENCIA.

### III. PROCESO DEL DESARROLLO DE CONSTRUCCIÓN DEL CONOCIMIENTO Y/O APRENDIZAJE

FASES	MOMENTOS	ACTIVIDADES ESTRATÉGICAS	TÉCNICAS	RECURSOS Y MATERIALES	TIEMPO
I N I C I O	Motivación	<ul style="list-style-type: none"> <li>◆ La docente presenta dos textos, uno mantiene coherencia y el otro no</li> <li>◆ Los estudiantes identifican si es que se comprende o no los textos luego expresan sus comentarios</li> <li>◆ A partir de las ideas se deducirá el tema a tratar. "La coherencia"</li> </ul>	Participación guiada	Imágenes	15'
	Saberes previos	<ul style="list-style-type: none"> <li>➤ Responden las interrogantes               <ul style="list-style-type: none"> <li>- ¿Qué es la coherencia?</li> <li>- ¿Qué tipos de coherencia conoces?</li> </ul> </li> </ul>	Lluvia de ideas		
	Conflicto Cognitivo	<ul style="list-style-type: none"> <li>✓ ¿Será importante hacer uso de coherencia?</li> <li>✓ ¿Cuándo un texto deja de tener coherencia?</li> </ul>	Interrogatorio	Recursos verbales	
P R O C E S O	Construcción de Aprendizaje	<p><b>RECEPCIÓN DE INFORMACIÓN</b></p> <ul style="list-style-type: none"> <li>◆ Se brinda un módulo informativo.</li> </ul>	Estudio dirigido		50'
		<p><b>IDENTIFICACIÓN DE PREMISAS</b></p> <ul style="list-style-type: none"> <li>◆ Los estudiantes leerán el contenido, luego ellos darán a conocer lo comprendido.</li> <li>◆ <b>El docente anota los datos que dan a conocer lo estudiantes en la pizarra.</b></li> </ul> <p><b>CONTRASTACIÓN DE LA PREMISAS CON EL CONTEXTO</b></p> <ul style="list-style-type: none"> <li>◆ Los estudiantes escuchan las indicaciones del tema.</li> <li>◆ La docente despejará las posibles dudas con la explicación y a la vez da ejemplos con expresiones diarias.</li> </ul>	Trabajo en equipo  Lectura oral Explicación  Lectura	Guía informativa  Material didáctico  Recurso verbal,	

		<p>◆ El estudiante anota en su cuaderno la información dada (el concepto, las características, los tipos y sus ejemplos)</p>			
<b>S A L I D A</b>	Evaluación	<p><b>FORMULACIÓN DE DEDUCCIÓN</b>  <b>Aplicación:</b> Después de haber aclarado el tema cada estudiante individualmente, aplicara lo aprendido.  <b>Transferencia:</b> desarrolla una práctica calificada.  <b>Metacognición:</b> ¿Qué aprendí?, ¿Cómo aprendí?, ¿para qué me sirve lo que aprendí?, ¿Cómo me siento?</p>	Retroalimentación	Rúbrica	30'

#### VI. EVALUACIÓN DE APRENDIZAJES

COMPETENCIA	INDICADOR	INSTRUMENTO
<b>REDACCIÓN DE TEXTOS BREVES</b>	<ul style="list-style-type: none"> <li>➤ Reconoce los tipos de coherencia.</li> <li>➤ Identifica los textos que no tienen coherencia y los que sí.</li> <li>➤ Enlaza frases, oraciones o ideas manteniendo coherencia.</li> </ul>	<b>PRÁCTICA CALIFICADA</b>

#### V. MATRIZ DE EVALUACIÓN

CAPACIDAD	INDICADOR DE LOGRO	PESO %	PUNTAJE	N° DE ITEMS	TÉCNICA	INSTRUMENTO
UTILIZA LA COHERENCIA	IDENTIFICA LOS TEXTOS QUE NO TIENEN COHERENCIA Y LOS QUE SÍ. ENLAZA FRASES, ORACIONES O IDEAS MANTENIENDO COHERENCIA.	25%	20	3	ANÁLISIS DE TAREAS	EXAMEN ESCRITO
	EXTRAE LAS PALABRAS NUEVAS, LUEGO RECORRE AL DICCIONARIO Y FINALMENTE CREA DOS EXPRESIONES PARA CADA PALABRA.	30%				

## MÓDULO INFORMATIVO

NOMBRES Y APELLIDOS:..... GRADO Y SECCIÓN:.....

DOCENTE: ALEJANDRO JARAMILLO WENDY

### LA COHERENCIA

Es la cualidad semántica de los textos que selecciona la información relevante e irrelevante, mantiene la unidad y organiza la estructura comunicativa de una manera específica.

**Teun Van Dijk** ha propuesto la noción de macroestructura para caracterizar estos aspectos. Recordemos que la macroestructura es un esquema que contiene todas las informaciones del texto y las clasifica según su importancia y sus interrelaciones.

La coherencia es una característica esencial de ese plan global, de esa organización secuencial y estructurada de los contenidos. Es la propiedad mediante la cual la interpretación semántica de cada enunciado depende de la interpretación de los que le anteceden y le siguen en la cadena textual, y también de la adecuación lógica entre el texto y sus circunstancias contextuales. Por eso, un texto es coherente si en él encontramos un desarrollo proposicional lógico, es decir, si sus proposiciones mantienen una estrecha relación lógico semántica.

Cuando hablamos de coherencia, nos estamos refiriendo además a los mecanismos que permiten concebir un texto como el resultado de un equilibrio entre la progresión y la redundancia informativa. Van Dijk ha establecido tres clases de coherencia.

#### ➤ **Lineal, secuencial o local**

Es la que se mantiene entre las proposiciones expresadas por oraciones o secuencias de oraciones conectadas por medio de relaciones semánticas.

#### ➤ **Global**

Está determinada por las macroestructuras textuales. Caracteriza al texto como una totalidad, en términos de conjuntos de proposiciones y secuencias completas.

#### ➤ **Pragmática**

Se da en la adecuación permanente entre el texto y el contexto (las condiciones específicas de los interlocutores, la intención comunicativa, el tiempo, el lugar y demás circunstancias extraverbales).

En los siguientes rasgos se consideran los recursos de la coherencia:

- Unidad de las partes del texto,
- Orden en las ideas,
- Progresión temática, o hilo conductor.

## PRÁCTICA CALIFICADA

NOMBRES Y APELLIDOS:..... GRADO Y SECCIÓN:.....

DOCENTE: ALEJANDRO JARAMILLO WENDY

### LA COHERENCIA

**I. IDENTIFICA SI LOS ENUNCIADOS TIENEN COHERENCIA, EN EL CASO QUE NO LO TENGAN, CORRÍGELAS.**

1. Me levanté temprano porque quería seguir durmiendo.

.....

2. Leí las páginas en blanco del libro que compré ayer.

.....

3. Vi a un ciego ver.

.....

4. El paralítico estaba corriendo sobre el inmenso mar.

.....

5. Mi tío mudo me estuvo hablando.

.....

6. Pude observar el sol en la noche.

.....

7. El circo no tiene funciones artísticas por eso muchas personas asisten.

.....

8. El lapicero se hizo trizas pero aun pinta.

.....

9. La luz del sol ilumina la noche.

.....

10. Me gustaba escuchar música aunque era sordo.

.....

11. Los ríos traen nubes y lluvias muy oscuras, pero sirve porque sus aguas son limpias.

.....

**II.¿CUÁL DE ESTOS TEXTOS SÍ TIENE COHERENCIA Y POR QUÉ CRES QUE TIENE?**

.....

.....

.....

.....

Manuel era un poco extraño y tal vez podía asustar algo a la gente, que da mucha importancia al aseo y al orden. Era pequeño y bastante flaco, de modo que ni con la mejor voluntad se podía decir si tenía ocho años o ya doce. Tenía el cabello muy ensortijado y parecía no haberse enfrentado nunca un peine o unas tijeras. Tenía unos ojos muy grandes, muy hermosos y también negros como el pez y unos pies del mismo color, pues casi siempre iba descalzo.

Manuel era un niño y tal vez podía asustar algo a la gente que da mucha importancia al aseo y al orden. Era pequeño y bastante flaco, de modo que ni con la mejor voluntad se podía decir si tenía ocho años o ya doce. Tenía la cabeza muy ensortijada y parecía no haberse enfrentado nunca un peine o unas tijeras. Tenía unos ojos muy grandes, muy hermosos y también negros como el pez y unos pies del mismo color, pues casi siempre iba con zapatilla.

**III. IDENTIFICA EL TEXTO QUE SÍ TIENE COHERENCIA.**

El corazón está situado en la cavidad torácica, entre la cabeza; se encuentra sobre el diafragma que lo une de las vísceras abdominales y está protegido anteriormente por el fémur y las costillas, que le hacen escudo. En un individuo pequeño, su peso aproximado es de 250 g. el conjunto de cavidades, cuando están relajadas, contiene algo menos de medio litro de sangre. Del grosor de un puño de una mano, tiene la forma de un cono de 12 cm de altura cuya superficie, vista adelante hacia atrás, presenta cuatro caras (una anterior y otra posterior), una base dirigida hacia arriba, posteriormente y hacia la derecha, y un ápice que está dirigido hacia abajo, hacia adelante y a la izquierda.

Considerado en su conformación interna, el corazón se compone de cuatro cavidades: dos superiores o aurículas y dos inferiores o ventrículos. Estas cavidades se dividen a su vez en derecha e izquierda.

El corazón está situado en la cavidad torácica, entre los pulmones; se encuentra sobre el diafragma que lo separa de las vísceras abdominales y está protegido anteriormente por el esternón y las costillas, que le hacen escudo. En un individuo adulto, su peso aproximado es de 250 g. el conjunto de cavidades, cuando están relajadas, contiene algo menos de medio litro de sangre. Del grosor de un puño de una mano, tiene la forma de un cono de 12 cm de altura cuya superficie, vista adelante hacia atrás, presenta dos caras (una anterior y otra posterior), una base dirigida hacia arriba, posteriormente y hacia la derecha, y un ápice que está dirigido hacia abajo, hacia adelante y a la izquierda.

Considerado en su conformación interna, el corazón se compone de cuatro cavidades: dos superiores o aurículas y dos inferiores o ventrículos. Estas cavidades se dividen a su vez en derecha e izquierda.

El corazón está situado en la cavidad nerviosa, entre los riñones; se encuentra sobre el diafragma que lo separa de las vísceras abdominales y está descuidado anteriormente por el esternón y las manos, que le hacen escudo. En un individuo adulto, su peso aproximado es de 500 g. el conjunto de cavidades, cuando están relajadas, contiene algo menos de dos litros de sangre. Del grosor de un puño de una mano, tiene la forma de un cono de 12 cm de altura cuya superficie, vista adelante hacia atrás, presenta dos caras (una anterior y otra posterior), una base dirigida hacia arriba, posteriormente y hacia la derecha, y un ápice que está dirigido hacia abajo, hacia adelante y a la izquierda.

Considerado en su conformación interna, el hígado se compone de muchas sustancias y tiene cuatro cavidades: dos superiores o aurículas y dos inferiores o ventrículos. Estas cavidades se dividen a su vez en derecha e izquierda y así es como el hígado también trabaja en nuestro organismo.

**POR QUÉ CREES QUE LOS OTROS NO TIENEN COHERENCIA Y EL QUE ELEGISTE SI LA TIENE.**

.....

.....

.....



**IV. CONSTRUYE PÁRRAFOS CON COHERENCIA A PARTIR DE ESTAS ORACIONES SIMPLES Y COMPUESTAS, REDACTA TENIENDO EN CUENTA LOS SIGUIENTES TEMAS: CONECTORES Y SIGNOS DE PUNTUACIÓN.**

**EL SOL**

- Su ubicación es el centro de la tierra.
- Permite la fotosíntesis en las plantas
- Ilumina el mundo
- Es una estrella grande.



**EL AGUA**

- Es un mineral importante para el ser humano.
  - Su fórmula química es H<sub>2</sub>O.
  - Se adapta al recipiente que lo contiene.
- Es un gran disolvente.

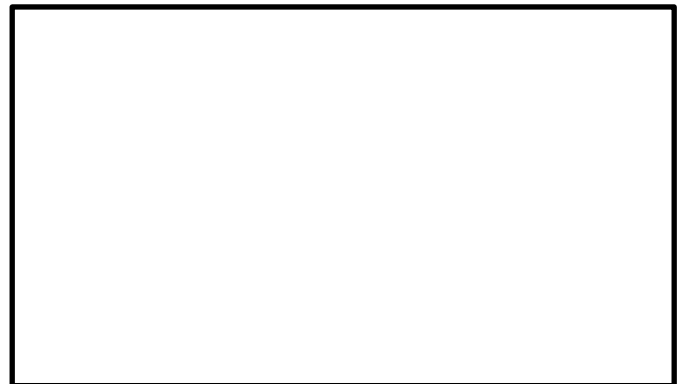

**LA CONTAMINACIÓN**

- Se da en el ambiente
- Afecta a los seres vivos.
- Daña la capa de ozono.
- Se da en el suelo, aire y agua.
- El hombre es quien permite, realiza y contribuye a que exista.

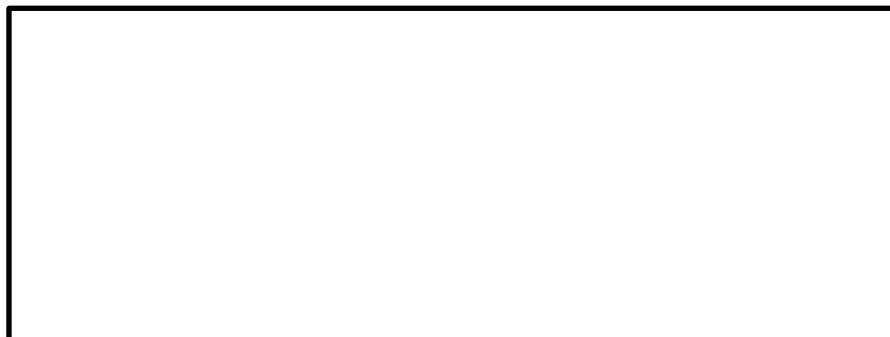

**I. E. “JOSÉ ABELARDO QUIÑONES GONZALES”  
UNIVERSIDAD NACIONAL DEL SANTA  
E.A.P EDUCACIÓN SECUNDARIA  
LENGUA Y LITERATURA**

**I. DATOS INFORMATIVOS:**

<b>INFORMATIVOS</b>					
<b>INSTITUCIÓN EDUCATIVA</b>	JOSÉ ABELARDO QUIÑONES GONZALES	<b>GRADO</b>	CUARTO	<b>SECCIÓN</b>	“B”
<b>ÁREA</b>	COMUNICACIÓN	<b>UNIDAD</b>	II	<b>DURACIÓN</b>	3 H.

		<b>Nº SESIÓN</b>	<b>08-1</b>
<b>TEMA</b>	<b>LA CONCORDANCIA</b>		
<b>RESPONSABLE: ALEJANDRO JARAMILLO WENDY SAYURI</b>			

<b>II. APRENDIZAJES ESPERADOS</b>		
<b>COMPETENCIAS</b>	<b>CAPACIDADES</b>	<b>INDICADORES</b>
<b>REDACCIÓN DE TEXTOS BREVES</b>	UTILIZA A LA CONCORDANCIA EN SUS EXPRESIONES PARA EVITAR INCOHERENCIAS.	USA A LA CONCORDANCIA EN SUS EXPRESIONES PARA EVITAR INCOHERENCIAS.

### III. PROCESO DEL DESARROLLO DE CONSTRUCCIÓN DEL CONOCIMIENTO Y/O APRENDIZAJE

FASES	MOMENTOS	ACTIVIDADES ESTRATÉGICAS	TÉCNICAS	RECURSOS Y MATERIALES	TIEMPO
I N I C I O	Motivación	<ul style="list-style-type: none"> <li>◆ La docente presenta oraciones que no tienen coherencia.</li> <li>◆ Los estudiantes identifican cuales son los errores.</li> <li>◆ A partir de las ideas se deducirá el tema a tratar. "La concordancia"</li> </ul>	Participación guiada	Imágenes	15'
	Saberes previos	<ul style="list-style-type: none"> <li>➤ Responden las interrogantes               <ul style="list-style-type: none"> <li>- ¿Qué es la concordancia?</li> <li>- ¿Qué características conoces de la concordancia?</li> </ul> </li> </ul>	Lluvia de ideas		
	Conflicto Cognitivo	<ul style="list-style-type: none"> <li>✓ ¿Será importante hacer uso de la concordancia?</li> <li>✓ ¿Cuándo una oración deja de tener concordancia?</li> </ul>	Interrogatorio	Recursos verbales	
P R O C E S O	Construcción de Aprendizaje	<b>RECEPCIÓN DE INFORMACIÓN</b> <ul style="list-style-type: none"> <li>◆ Se brinda un módulo informativo.</li> </ul>	Estudio dirigido	Guía informativa	50'
		<b>IDENTIFICACIÓN DE PREMISAS</b> <ul style="list-style-type: none"> <li>◆ Los estudiantes leerán el contenido, luego ellos darán a conocer lo comprendido.</li> <li>◆ <b>El docente anota los datos que dan a conocer lo estudiantes en la pizarra.</b></li> </ul> <b>CONTRASTACIÓN DE LA PREMISAS CON EL CONTEXTO</b> <ul style="list-style-type: none"> <li>◆ Los estudiantes escuchan las indicaciones del tema.</li> <li>◆ La docente despejará las posibles dudas con la explicación y a la vez da ejemplos con expresiones diarias.</li> </ul>	Trabajo en equipo  Lectura oral Explicación  Lectura	Material didáctico  Recurso verbal,	

		<p>♦ El estudiante anota en su cuaderno la información dada (el concepto, las características, los tipos y sus ejemplos)</p>			
<b>S A L I D A</b>	Evaluación	<p><b>FORMULACIÓN DE DEDUCCIÓN</b>  <b>Aplicación:</b> Después de haber aclarado el tema cada estudiante individualmente, aplicara lo aprendido.  <b>Transferencia:</b> desarrolla una práctica calificada.  <b>Metacognición:</b> ¿Qué aprendí?, ¿Cómo aprendí?, ¿para qué me sirve lo que aprendí?, ¿Cómo me siento?</p>	Retroalimentación	Rúbrica	30'

#### VI. EVALUACIÓN DE APRENDIZAJES

COMPETENCIA	INDICADOR	INSTRUMENTO
<b>REDACCIÓN DE TEXTOS BREVES</b>	Usa a la concordancia en sus expresiones para evitar incoherencias.	<b>PRACTICA CALIFICADA</b>

#### V. MATRIZ DE EVALUACIÓN

CAPACIDAD	INDICADOR DE LOGRO	PESO %	PUNTAJE	N° DE ITEMS	TÉCNICA	INSTRUMENTO
UTILIZA LA CONCORDANCIA	<p>USA A LA CONCORDANCIA EN SUS EXPRESIONES PARA EVITAR INCOHERENCIAS.</p> <p>EXTRAE LAS PALABRAS NUEVAS, LUEGO RECURRE AL DICCIONARIO Y FINALMENTE CREA DOS EXPRESIONES PARA CADA PALABRA.</p>	100%	20	3	ANÁLISIS DE TAREAS	EXAMEN ESCRITO

## MÓDULO INFORMATIVO

NOMBRES Y APELLIDOS:..... GRADO Y SECCIÓN:.....

DOCENTE: ALEJANDRO JARAMILLO WENDY

### CONCORDANCIA

Es la igualdad de género y número entre adjetivo o artículo y sustantivo, y la igualdad de número y persona entre el verbo y el sujeto.

Se denomina **concordancia** a la regla o recurso gramatical que tiene la función de marcar las relaciones entre las palabras que la constituyen.

Pueden existir concordancias de:

-Género –Número - Persona - Tiempo – Modo

#### Ejemplos:

##### I. Concordancia de género

Concordancia total

1.- Perro blanco = (En este ejemplo el género masculino del perro exige concordancia con blanco) no puede ser “Perro blanca”

2.- Gato negro (masculino)

3.- Gata negra (femenino)

4.- El niño rubio (masculino)

5.- La niña rubia (femenino)

Concordancia parcial

En esta concordancia el sustantivo no tiene femenino o masculino opuesto

1.- Mesa blanca (no existe un meso blanco)

2.- Mesa negra

3.- Tabla rota

4.- Papel blanco

5.- Hoja negra

##### II. Concordancia sintáctica de referencia externa

En esta concordancia cambia de género el pronombre pero el adjetivo no.

1.- La de arriba (el de arriba)

2.- El de arriba (la de arriba)

##### III. Concordancia de número

- Los gatos (concordancia total de número)
- Las gatas (concordancia total de número)

#### IV. Concordancia de adyacencia

- Los lunes (concordancia parcial de número)
- El lunes (concordancia parcial de número)

Concordancia total de referencia externa

Las del fondo (concordancia de número "las" que se refiere al contexto)

#### V. Concordancia de conexión sintáctica adyacente

Piedra verde (piedra verde no hay género y número)

##### Reglas generales

\* Cuando el verbo se refiere a un solo sujeto, concierta con él en número y persona.

**Ejemplos:**

- ✓ El automóvil iba a gran velocidad.
- ✓ Los automóviles iban a gran velocidad.

\* Cuando el adjetivo se refiere a un solo sustantivo, concierta con él en número y género.

**Ejemplos:**

- ✓ Ese viejo amigo me reconoció.
- ✓ Esos viejos amigos me reconocieron.

\* Cuando el adjetivo se refiere a varios sustantivos, va en plural. Si los sustantivos son de distinto género, predomina el masculino.

**Ejemplos:**

En el salón, había niños y niñas ansiosos.

- Cuando dos palabras se encuentran unidas gramaticalmente deben concordar en número, género o persona, dependiendo de la relación.

**Existen dos tipos de relación de concordancia gramatical en nuestro idioma:**

#### 3. Concordancia entre sujeto y verbo

#### 4. Concordancia entre sustantivo y adjetivo

#### 1. Concordancia entre sujeto y verbo

Como ya viste, sujeto y verbo se exigen mutuamente. Esto quiere decir que deben coincidir en persona y número.

**Ejemplo:**

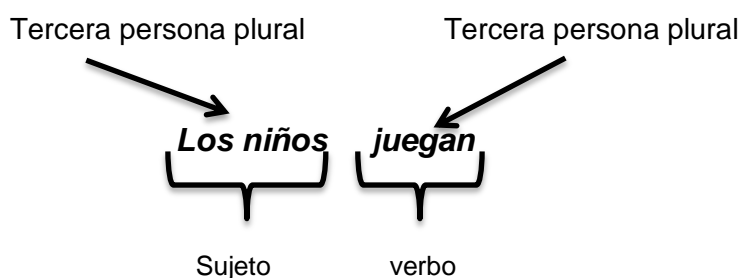

Cuando el sustantivo es colectivo, el verbo se usa en singular, en privilegio de la forma de la palabra.

**Ejemplo:**

- Solo un grupo de estudiantes apoyó el paro.
- La familia del imputado niega su participación.

Sin embargo, si se separan los sustantivos anteponiendo a cada uno de ellos un determinante (artículo, demostrativo, posesivo, etc.), se impone el plural. Esto, porque ahora se consideran dos elementos independientes, ya no están unidos.

**Ejemplo:**

La inauguración y la clausura serán anunciadas luego.

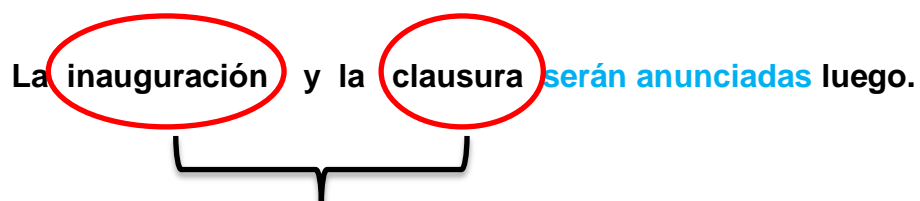

Cada uno va antecedido por un artículo, por lo tanto, se consideran dos elementos.

Cuando el núcleo del sujeto se aleja del verbo porque entre ellos se encuentra un complemento extenso, es necesario poner especial atención a la concordancia entre éstos.

**Ejemplo:**

Las escotillas en los compartimentos estancos que separan la estación de la nave quedarán cerradas.

## 2. Concordancia entre Sustantivo y Adjetivo

Cuando un sustantivo va acompañado de un adjetivo, éstos deben coincidir en género y número.

**Ejemplo:**

**\*Mujer hermosa.**

**\*Casa nueva.**

**\*Gatos negros.**

**PRÁCTICA CALIFICADA**

NOMBRES Y APELLIDOS:..... GRADO Y SECCIÓN:.....

DOCENTE: ALEJANDRO JARAMILLO WENDY

**LA CONCORDANCIA**

**I. ENCIERRA SI ESTÁN CORRECTAMENTE ESCRITOS O NO LOS ENUNCIADOS.**

1. Los lunes de este mes fue friolentos.

**CORRECTO – INCORRECTO**

2. La niña viajará hoy y te llevará a ti como su guía.

**CORRECTO – INCORRECTO**

3. El teclado tiene muchas teclas para poder escribir.

**CORRECTO – INCORRECTO**

4. Las hojas del cuaderno están escritas con tinta líquida.

**CORRECTO – INCORRECTO**

5. La familia de Manuel llegarán hoy para poder asistir a tu cumpleaños.

**CORRECTO – INCORRECTO**

**II. IDENTIFICA LAS PALABRAS QUE ESTÁN INCORRECTAMENTE ESCRITAS Y LUEGO CORRIGE EL ENUNCIADO.**

1. Los niños se fue de paseo a las montaña.

.....

2. Se fue de viaje ayer, cuando su madre estaba enferma y lo dejó solo.

.....

3. Los animales del zoológico se escapó y provocaron un caos en la ciudad.

.....

4. Los cuadernos de color verdes son de marca Justus.

.....

5. Los sueños que tuve fue real porque en ellas visualicé, un viaje que hice hace años.

.....

.....



### III.CORRIGE CADA PÁRRAFO.

Algunos persona que son seudos lideres tienen esa convicción, que sienten que lidera un grupos y cree que es capaz de dominarlos el carácter de todos sus individuos, y por ello actúa con prepotencia.

.....  
.....  
.....

La contaminación de nuestra planeta se debe a muchas factores, entre los más perjudiciales esta: la falta de consciencia del ser humano.

.....  
.....

La contaminación de nuestro planeta es causado por muchos factores, dentro de ellos existe: un problema perjudicial porque se cree, que es el origen de todos los otros factores siendo la más importante y madre de estos, la falta consciencia humana.

.....  
.....  
.....  
.....

La contaminación de nuestro planeta es causado por muchos factores, entre los más perjudiciales, esta la falta de consciencia humana, se cree que este problema o ausencia de consciencia es el madre de todas las otras factores que afectan a nuestra hogar, la tierra.

.....  
.....  
.....  
.....

Actualmente la globalización ha facilitado la vida del ser humano porque a través del internet el mundo puede estar conectado y mantener una comunicación a larga distancia, y no solo eso sino también a través de este medio las personas encuentra la información que necesitan, con solo abrir una ventana en google.

.....  
.....  
.....  
.....

Cuando el ser humano piensa dice y hace lo que piensa, no olvidando lo que dice, suele realizar acciones correctas y es considerado como una persona congruente en lo que piensa dice y hace.

.....  
.....  
.....

**I. E. “JOSÉ ABELARDO QUIÑONES GONZALES”  
UNIVERSIDAD NACIONAL DEL SANTA  
E.A.P EDUCACIÓN SECUNDARIA  
LENGUA Y LITERATURA**

**I. DATOS INFORMATIVOS:**

<b>INFORMATIVOS</b>					
<b>INSTITUCIÓN EDUCATIVA</b>	JOSÉ ABELARDO QUIÑONES GONZALES	<b>GRADO</b>	CUARTO	<b>SECCIÓN</b>	“B”
<b>ÁREA</b>	COMUNICACIÓN	<b>UNIDAD</b>	II	<b>DURACIÓN</b>	3 H.

<b>Nº SESIÓN</b>		<b>9</b>
<b>TEMA</b>	<b>LA REDACCIÓN</b>	
<b>RESPONSABLE: ALEJANDRO JARAMILLO WENDY SAYURI</b>		

<b>II. APRENDIZAJES ESPERADOS</b>		
<b>COMPETENCIAS</b>	<b>CAPACIDADES</b>	<b>INDICADORES</b>
<b>REDACCIÓN DE TEXTOS BREVES</b>	COMPRENDE UNA NUEVA FORMA DE AMPLIAR ORACIONES.	DIFIERE LAS ORACIONES INTRA Y EXTRAORACIONALES PARA CREARLAS AL CONSTRUIR SU TEXTO

### III. PROCESO DEL DESARROLLO DE CONSTRUCCIÓN DEL CONOCIMIENTO Y/O APRENDIZAJE

FASES	MOMENTOS	ACTIVIDADES ESTRATÉGICAS	TÉCNICAS	RECURSOS Y MATERIALES	TIEMPO
I N I C I O	Motivación	<ul style="list-style-type: none"> <li>◆ La docente presenta ideas.</li> <li>◆ Los estudiantes deducen si a esas ideas le hacen falta información.</li> <li>◆ A partir de las ideas se deducirá el tema a tratar. “una nueva forma de redactar”</li> </ul>	Participación guiada	Imágenes	15'
	Saberes previos	<ul style="list-style-type: none"> <li>➤ Responden las interrogantes                             <ul style="list-style-type: none"> <li>- ¿Qué es redactar?</li> <li>- ¿Qué implica saber redactar correctamente?</li> </ul> </li> </ul>	Lluvia de ideas		
	Conflicto Cognitivo	<ul style="list-style-type: none"> <li>✓ ¿Será importante conocer esta nueva de redactar?</li> <li>✓ ¿crees que exista nuevas formas de redactar?</li> </ul>	Interrogatorio	Recursos verbales	
P R O C E S O	Construcción de Aprendizaje	<p><b>RECEPCIÓN DE INFORMACIÓN</b></p> <ul style="list-style-type: none"> <li>◆ Se brinda un módulo informativo.</li> </ul>	Estudio dirigido	Vídeo	50'
		<p><b>IDENTIFICACIÓN DE PREMISAS</b></p> <ul style="list-style-type: none"> <li>◆ Los estudiantes leerán el contenido, luego ellos darán a conocer lo comprendido.</li> <li>◆ <b>El docente anota los datos que dan a conocer lo estudiantes en la pizarra.</b></li> </ul> <p><b>CONTRASTACIÓN DE LA PREMISAS CON EL CONTEXTO</b></p> <ul style="list-style-type: none"> <li>◆ Los estudiantes escuchan las indicaciones del tema.</li> <li>◆ El docente despejará las posibles dudas con la explicación y a la vez da</li> </ul>	Trabajo en equipo  Lectura oral Explicación  Lectura	Guía informativa  Material didáctico  Recurso verbal,	

		<p>ejemplos con expresiones diarias.</p> <p>♦ <b>El estudiante anota en su cuaderno la información dada</b></p>			
<b>S A L I D A</b>	Evaluación	<p><b>FORMULACIÓN DE DEDUCCIÓN</b></p> <p><b>Aplicación:</b> Después de haber sido aclarado el tema cada estudiante individualmente, aplicara lo aprendido.</p> <p><b>Transferencia:</b> desarrolla una práctica calificada.</p> <p><b>Metacognición:</b> ¿Qué aprendí?, ¿Cómo aprendí?, ¿para qué me sirve lo que aprendí?, ¿Cómo me siento?</p>	Retroalimentación	Practica calificada	30'

#### VI. EVALUACIÓN DE APRENDIZAJES

COMPETENCIA	INDICADOR	INSTRUMENTO
<b>REDACCIÓN DE TEXTOS BREVES.</b>	➤ Identifica una nueva forma de redactar.	<b>PRÁCTICA CALIFICADA</b>

#### V. MATRIZ DE EVALUACIÓN

CAPACIDAD	INDICADOR DE LOGRO	PESO %	PUNTAJE	N° DE ITEMS	TÉCNICA	INSTRUMENTO
COMPRENDE UNA NUEVA FORMA DE AMPLIAR ORACIONES	<p>DIFIERE LAS ORACIONES INTRA Y EXTRAORACIONALES PARA PODER CREARLAS AL CONSTRUIR SU TEXTO</p> <p>EXTRAE LAS PALABRAS NUEVAS, LUEGO RECURRE AL DICCIONARIO Y FINALMENTE CREA DOS EXPRESIONES PARA CADA PALABRA.</p>	100%	20	3	ANÁLISIS DE TAREAS	EXAMEN ESCRITO

## MÓDULO INFORMATIVO

NOMBRES Y APELLIDOS:..... GRADO Y SECCIÓN:.....

DOCENTE: ALEJANDRO JARAMILLO WENDY

### FORMAS DE REDACCIÓN

El propósito de la redacción es combinar palabras, frases, periodos, párrafos y textos, para, a través de ellos, verter ideas ya elaboradas, de manera que se produzca un todo armonioso, capaz de ser debidamente comprendido.

#### PRINCIPIOS DE LA REDACCIÓN

##### A.BREVEDAD:

Consiste en aplicar el criterio elíptico de la expresión cumpliendo con los siguientes requisitos:

##### Usando pocas palabras

Expresando nuestras ideas usando las palabras necesarias, sin perder la corrección gramatical, precisión y exactitud.

- Tratando el tema directamente.
- Eliminando palabras innecesarias.
- Usando con ponderación las expresiones elípticas.

##### Construyendo oraciones cortas

Si se usan pocas palabras, nos llevará a construir oraciones cortas, es preciso combinar expresiones cortas o de mediana extensión.

- Desarrollando una idea en varias oraciones y cortas.
- Una oración corta más fácil de leer, entender y construir.
- Una oración corta no debe exceder, aproximadamente quince palabras.
- Una oración medianamente extensa no excederá en lo posible; de 23 palabras.
- Se utilizan enlaces directos para mantener coherencia y cohesión de la unidad temática.

## **Construyendo párrafos breves**

Los párrafos largos extienden el concepto y corren el riesgo de confundir al lector.

Descomponiendo el tema o temas en párrafos breves usando el punto aparte.

Un párrafo breve no debe excederse de 130 palabras como promedio.

### **B.SIMPLICIDAD:**

A mayor sencillez del mensaje escrito, habrá mayor posibilidad de una buena comunicación.

Es importante expresarse con simplicidad además de ser breve.

- Se utilizan términos cuyos significados sean conocidos.
- No usan tropos.
- No redactando varias ideas en una oración.
- Lo ideal es que se construya una oración con una sola idea.

### **C.EFICACIA:**

Un mensaje escrito debe tener fuerza y poder para inducir a obrar y a actuar.

Convirtiendo oraciones sustantivas en verbales, porque el verbo o modo verbal da idea de fuerza y de acción.

Aplicar correctamente nuestra ortografía y gramática castellana.

## **LA AMPLIACIÓN DE IDEAS**

### **AMPLIACIÓN INTRAORACIONAL.**

Es una forma de ampliación del texto que se realiza al interior de la oración. En ella se consideran los conocimientos gramaticales referentes a la oración compuesta, de manera más específica, los conocimientos sobre las proposiciones subordinadas, las cuales permiten la expansión de las ideas teniendo en cuenta la intencionalidad comunicativa. Estas proposiciones son las que van a constituir en ideas secundarias dentro de la oración.

La expansión de las ideas usando las proposiciones parten desde la identificación del elemento gramatical a expandirse, el cual puede ser un sustantivo, un adjetivo o un adverbio.

### **PROPOSICIÓN SUBORDINADA SUSTANTIVA**

- El cantante fue reconocido con muchos aplausos.

El sustantivo “cantante” puede convertirse en una proposición sustantiva, la cual puede dar pie a una ampliación sin distorsionar la realidad: ejemplo:

- El que cantaba canciones de la década maravillosa de los ochenta fue reconocido por muchos aplausos.

### **PROPOSICIÓN SUBORDINADA ADJETIVA**

- El público quedó maravillado con el cuadro ganador.

De igual manera, en esta oración, el adjetivo “ganador” puede transformarse en una proposición adjetiva

- El público quedó maravillado con el cuadro que ganó la décima primera versión de este concurso de pintura que reunió a los más destacados artistas del país.

### **PROPOSICION SUBORDINADA ADVERBIAL**

- La guitarra quedó allí

La guitarra quedó donde habían invaluables recuerdos que llenaban el corazón.

### **AMPLIACIÓN EXTRAORACIONAL.**

Es una forma de ampliar las ideas, se realiza mediante las relaciones de. Justificación, repetición, contraste y ejemplificación: además pueden hacerse agregando ideas de tiempo, causa, lugar, agente, consecuencia, etc.

Ejemplo:

El tamaño de la célula varía.

El tamaño de las células varía. Por ejemplo, los anfibios poseen células excepcionalmente grandes; y los peces teleósteos, tiene células pequeñas. (Ejemplificación)

- El caucho es una sustancia compleja que forma parte del látex de muchas plantas.

El caucho es una sustancia compleja que forma partes del látex de muchas plantas. En 1939, el estadounidense Charles Goodyear descubrió las posibilidades industriales del caucho. (Tiempo)

## PRÁCTICA CALIFICADA

NOMBRES Y APELLIDOS:..... GRADO Y SECCIÓN:.....

DOCENTE: ALEJANDRO JARAMILLO WENDY

**DESPUÉS DE HABER PRESTADO ATENCIÓN LA CLASE. LEE LAS INSTRUCCIONES PARA PODER RESOLVER LAS ACTIVIDADES.**

**COMPLETA LOS PÁRRAFOS A TRAVÉS DE LAS FORMAS DE REDACTAR, ES DECIR, CON LAS AMPLICACIONES INTRA Y EXTRA ORACIONALES.**

### AMPLIACIÓN INTRAORACIONAL

➤ **PROPOSICIÓN SUBORDINADA SUSTANTIVA.**

- El celular es de último modelo.

.....  
.....

- Los peluches fueron elaborados de tela polar.

.....  
.....

- Los estudiantes ganaron una medalla de oro.

.....  
.....

➤ **PROPOSICIÓN SUBORDINADA ADJETIVA**

- Cantó desde el alma su canción preferida.

.....  
.....

- Ayer en la noche no dejaban de corretear por el techo los gatos pleitistas.

.....  
.....

- Subió aquellos cerros enormes.

.....  
.....

- Caminó por esas calles peligrosas.

.....  
.....

- Eligió el corazón roto.

.....  
.....

- Compré la casa olvidada.

.....  
.....



➤ **PROPOSICIÓN SUBORDINADA ADVERBIAL**

- Mis tios viajarán a España el próximo martes.

.....  
.....

- Esperaremos el amaneceré para emprender.

.....  
.....

- Todo quedó allí.

.....  
.....

- Construirán una gran muralla por allí.

.....  
.....

**AMPLIACIÓN EXTRAORACIONAL.**

- La autonomía es saber decir.

.....  
.....

- Existen diferentes maneras de como el ser humano contamina nuestro planeta.

.....  
.....

- Las Cataratas de Hornillos fueron descubiertas aproximadamente en el 2013 con un grupo de jóvenes exploradores.

.....  
.....

- El 28 de julio se celebra el día de la independencia en nuestro país, Perú.

.....  
.....





