

UNIVERSIDAD NACIONAL DEL SANTA

FACULTAD DE EDUCACIÓN Y HUMANIDADES

ESCUELA ACADÉMICO PROFESIONAL

DE EDUCACIÓN SECUNDARIA



INFORME DE TESIS

**APLICACIÓN DE UNA ESTRATEGIA BASADA EN LA HISTORIETA E
IMÁGENES SECUENCIALES PARA MEJORAR LA ELABORACIÓN DEL
RELATO EN LOS ESTUDIANTES DEL TERCER GRADO DE EDUCACIÓN
SECUNDARIA DE LA INSTITUCIÓN EDUCATIVA “SAN PEDRO” DE
CHIMBOTE - 2015.**

TESIS PARA OBTENER EL TITULO PROFESIONAL DE

LICENCIADA EN EDUCACIÓN

EN LA ESPECIALIDAD DE LENGUA Y LITERATURA

AUTORA

Bach. ALVARADO CALDERÓN MARTHA YASMIN.

ASESORA

Dra. CELINDA ELCIRA ROMERO SALINAS

NUEVO CHIMBOTE -PERÚ

2017

HOJA DE CONFORMIDAD DEL ASESOR

El presente informe de tesis “APLICACIÓN DE UNA ESTRATEGIA BASADA EN LA HISTORIETA E IMÁGENES SECUENCIALES PARA MEJORAR LA ELABORACIÓN DEL RELATO EN LOS ESTUDIANTES DEL TERCER GRADO DE EDUCACIÓN SECUNDARIA DE LA INSTITUCIÓN EDUCATIVA “SAN PEDRO” DE CHIMBOTE - 2015. Ha contado con el asesoramiento de la Dra. Celinda Romero Salinas, deja constancia de su aprobación.

Dra. Celinda Romero Salinas

ASESORA DE INFORME DE TESIS

HOJA DE CONFORMIDAD DEL JURADO EVALUADOR

El presente informe de tesis “**APLICACIÓN DE UNA ESTRATEGIA BASADA EN LA HISTORIETA E IMÁGENES SECUENCIALES PARA MEJORAR LA ELABORACIÓN DEL RELATO EN LOS ESTUDIANTES DEL TERCER GRADO DE EDUCACIÓN SECUNDARIA DE LA INSTITUCIÓN EDUCATIVA “SAN PEDRO” DE CHIMBOTE – 2015**, tiene la aprobación del jurado evaluador , quienes firmaron en señal de conformidad.

Dr. Gonzalo Pantigoso Layza

Presidente

Dra. Celinda Romero Salinas

Asesora

Dr. Weslyn Valverde Alva

Miembro

DEDICATORIA

A mi supremo y padre Dios por su fidelidad, infinito amor y su grande misericordia en cada segundo de mi vida, por ser la razón de mi existencia, el motor de impulso a seguir, por su compañía en todo el tiempo brindándome sabiduría, sin él no hubiese podido llegar hasta este momento.

A mi madre Elsa Calderón por ser mi ejemplo de superación, por su amor, esfuerzo y dedicación, brindándome gran parte de los años de su vida en mi formación personal y profesional.

AGRADECIMIENTO

*A mi alma mater la Universidad Nacional del Santa,
Escuela Académico Profesional de Educación
Secundaria y toda su plana docente, por brindarnos
una enseñanza de calidad durante la formación
profesional.*

*De manera muy especial a mis profesores Celinda Romero y
Gonzalo Pantigoso, por su tiempo brindado en la dirección,
motivación, colaboración y conocimientos compartidos durante
todo el proceso de la elaboración de la presente Tesis. Gracias
profesores por todo el tiempo en este paso para la realización
como profesional.*

*A los estudiantes de la Institución educativa San
Pedro por abrir sus puertas y ser colaboradores
principales para la realización del presente estudio.*

YASMIN ALVARADO CALDERON

ÍNDICE

Dedicatoria.....	02
Agradecimiento.....	03
Índice.....	04
Lista de cuadros.....	07
Lista de gráficos.....	08
Resumen.....	09
Abstract.....	10
<u>CAPÍTULO I</u>	11
<u>INTRODUCCIÓN</u>	
1.1 Planteamiento del problema.....	12
1.2 Antecedentes de la investigación.....	15
1.3. Formulación del problema de investigación.....	16
1.4. Formulación de la hipótesis.....	16
1.5. Variables e indicadores de la investigación.....	17
1.6.Objetivos de la investigación.....	19
1.6.1Objetivo general.....	19
1.6.2 Objetivos específicos.....	19
1.7.Delimitación del estudio.....	19
1.8.Justificación e importancia de la investigación.....	20
<u>CAPÍTULO II</u>	
<u>MARCO TEÓRICO</u>	
2.1. EL RELATO	
2.1.1.Definición.....	22
2.1.2.Características.....	22
2.1.3.Elementos.....	23
2.1.4.Estructura.....	27

2.2. LA HISTORIETA	
2.2.1. Definición.....	28
2.2.2. Características.....	28
2.2.3. Elementos.....	29
2.2.4. Componentes.....	31
2.2.5. Importancia.....	32
2.3. <u>IMÁGENES SECUENCIALES</u>	
2.3.1. Definición.....	33
2.3.2. Objetivos.....	33
2.4. <u>LA DESCRIPCIÓN</u>	
2.4.1. Definición.....	34
2.4.2. Tipos de descripción.....	34
2.5. <u>LA CAPACIDAD DE REDACCIÓN.....</u>	36
2.6. <u>DESCRIPCION DE LA VARIABLE EXPERIMENTAL.....</u>	38
2.6.1. Presentación.....	38
2.6.2. Fundamentos teóricos de la investigación.....	39
2.7. <u>MARCO CONCEPTUAL.....</u>	54

CAPÍTULO III

METODOLOGÍA EMPLEADA

3.1 Métodos de la investigación.....	57
3.2 Diseño o esquema de la investigación.....	58
3.3 Población y muestra.....	59
3.4 Actividades del proceso investigativo.....	59
3.5 técnicas e instrumentos de la investigación.....	60

3.6 Procedimientos para la recolección de datos.....	61
3.7. Técnicas de procesamiento y análisis de los datos.....	62
<u>CAPÍTULO IV</u>	
<u>ANÁLISIS E INTERPRETACION DE LOS RESULTADOS</u>	
4.1. Presentación de los cuadros, gráficos y medidas estadísticas...	65
4.2. Discusión de los resultados.....	72
<u>CAPÍTULO V</u>	
<u>CONCLUSIONES Y SUGERENCIAS</u>	
5.1. Conclusiones.....	76
5.2. Sugerencias.....	77
<u>REFERENCIAS BIBLIOGRÁFICAS</u>	
Bibliográficas.....	78
Portales de internet.....	79
<u>ANEXOS</u>	
Matriz de coherencia instrumental de la variable dependiente o experimental	81
Pretest.....	83
Postest.....	84
Matriz de planificación general de las sesiones de clase de la variable dependiente o experimental.....	85
Programación del desarrollo de las clases de los prerrequisitos.....	86
Programación del desarrollo de clases.....	87
Diseño instruccional de cada una de las sesiones.....	88
Sesiones de aprendizaje.....	90
Matriz de coherencia	120

LISTA DE CUADROS

CUADRO N°01 RESULTADOS DEL PRETEST DE LOS GRUPOS CONTROL Y EXPERIMENTAL , OBTENIDOS EN LA APLICACIÓN DE UNA ESTRATEGIA BASADA EN LA HISTORIETA E IMÀGENES SECUENCIALES PARA MEJORAR LA ELABORACIÓN DEL RELATO EN LOS ESTUDIANTES DEL TERCER GRADO DE EDUCACIÓN SECUNDARIA DE LA INSTITUCIÓN EDUCATIVA “SAN PEDRO” DE CHIMBOTE - 2015.”

CUADRO N° 02: COMPARACIÓN INTERNA ENTRE EL PRETEST Y POSTEST DEL GRUPO CONTROL SIN HABER APLICADO LA ESTRATEGIA BASADA EN LA HISTORIETA E IMÀGENES SECUENCIALES PARA MEJORAR LA ELABORACIÓN DEL RELATO EN LOS ESTUDIANTES DEL TERCER GRADO DE EDUCACIÓN SECUNDARIA DE LA INSTITUCIÓN EDUCATIVA “SAN PEDRO” DE CHIMBOTE.

CUADRO N°03:CUADRO DE MEDIDAS DE TENDENCIA CENTRAL DEL PRETEST Y POSTEST DEL GRUPO EXPERIMENTAL APLICADO AL GRUPO EXPERIMENTAL 3ºD” DE EDUCACION SECUNDARIA DE LA INSTITUCION EDUCATIVA “SAN PEDRO”.

CUADRO N°04:RESULTADOS DEL POSTEST DE LOS GRUPOS CONTROL Y EXPERIMENTAL OBTENIDOS EN LA APLICACIÓN DE UNA ESTRATEGIA BASADA EN LA HISTORIETA E IMÁGENES SECUENCIALES PARA MEJORAR LA ELABORACIÓN DEL RELATO EN LOS ESTUDIANTES DEL TERCER GRADO DE EDUCACIÓN SECUNDARIA DE LA INSTITUCIÓN EDUCATIVA “SAN PEDRO” DE CHIMBOTE.

ÍNDICE DE GRÁFICOS

GRÁFICO N°01: RESULTADOS DEL PRETEST SOBRE LA ELABORACIÓN DE RELATOS EN LOS GRUPOS CONTROL Y EXPERIMENTAL RESULTADOS DEL PRETEST

GRÁFICO N°02: RESULTADOS DEL PRETEST Y POSTEST SOBRE LA ELABORACIÓN DEL RELATO DEL GRUPO CONTROL

GRÁFICO N°03: RESULTADOS DEL PRETEST Y POSTEST SOBRE LA ELABORACIÓN DEL RELATO DEL GRUPO EXPERIMENTAL

GRÁFICO N°04: RESULTADOS DEL POSTEST SOBRE LA ELABORACIÓN DEL RELATO DEL GRUPO EXPERIMENTAL

RESUMEN

El propósito de este informe de investigación fue determinar el efecto de la aplicación de la estrategia basada en la historieta e imágenes secuenciales en la elaboración del relato. Asimismo tiene como objetivos específicos diagnosticar, elaborar la estrategia, aplicarla, determinar, analizar e interpretar los resultados de la misma.

El problema que se abordó fueron las dificultades y limitaciones que tienen los estudiantes para elaborar relatos. Por lo que se llevó a formular lo siguiente: ¿Cuál será el efecto de la aplicación de una estrategia basada en historietas e imágenes secuenciales en la elaboración de relatos en los estudiantes del tercer año de educación secundaria de la I.E. San Pedro? Como hipótesis se consideró: La estrategia basada en la historieta e imágenes secuenciales para mejorar la elaboración del relato.

El método empleado fue experimental, con dos grupos: uno de control y otro experimental. La población estuvo constituida por 125 alumnos y la muestra por 25 que fueron para las secciones "C" (grupo experimental) y "D" (Grupo control) respectivamente. La muestra fue intencional, no probabilística.

En la recolección de datos se utilizaron los siguientes instrumentos: pretest, posttest, guía de observación, lista de cotejos, práctica calificada. Los resultados obtenidos después del procesamiento estadístico fueron los siguientes. El promedio obtenido en el pretest del grupo control fue para el grupo experimental, siendo el valor promedio representativo. Asimismo el puntaje obtenido en el posttest fue para el grupo control y para el grupo experimental derivándose de dichos puntajes la ganancia externa de a favor del grupo experimental.

Llegando a la conclusión que la aplicación de la estrategia basada en la historieta o imágenes secuenciales mejora la elaboración del relato de los estudiantes. Por lo tanto se demuestra la hipótesis planteada en la investigación.

ABSTRACT

The purpose of this research report was to determine the effect of the application of the strategy based on the cartoon and sequential images in the elaboration of the report. It also has the specific objectives of diagnosing, developing the strategy, applying it, determining, analyzing and interpreting the results of the strategy.

The problem that was addressed was the difficulty in the elaboration of stories. So it was led to formulate the following: What will be the effect of the application of a strategy based on cartoons and sequential images in the elaboration of stories in the students of the Third year of EI secondary education San Pedro? . As hypothesis we considered: The strategy based on the cartoon and sequential images to improve the elaboration of the story.

The population consisted of 125 students and the sample was 25 for the sections "C" (experimental group) and "D" (Control group) respectively. The sample was intentional, not probabilistic.

In the collection of data the following instruments were used: pretest, posttest, observation guide, checklist, qualified practice. The results obtained after statistical processing were as follows. The average obtained in the pretest of the control group was for the experimental group, being the average value representative. Likewise the score obtained in the posttest was for the control group and for the experimental group derived from these scores the external gain of in favor of the group experimental.

Coming to the conclusion that the application of the strategy based on the cartoon or sequential images improves the elaboration of the students' narrative. Therefore the hypothesis raised in the research is demonstrated.

CAPÍTULO

I

I. INTRODUCCIÓN

1.1. Planteamiento del problema

La comunicación escrita es tan importante hoy en día que viene a ser el vehículo natural por el que se transmite la información necesaria para el logro de los fines y objetivos.

La habilidad de escribir no es un don innato sino que preciso de un proceso de aprendizaje planificado, sistemático, que se desarrolla paralelamente al de la lectura.

Dicho aprendizaje se debe iniciar básicamente en la etapa de educación primaria, secundaria e ir perfeccionándose más en la universidad.

La redacción es una herramienta indispensable en la educación debido a diversas razones. Por un lado, permite la comunicación entre los miembros de la comunidad estudiantil a través de diversos productos como ensayos, exámenes escritos, trabajos de investigación, solicitudes, etc. Por otro lado, como lo señala *Carlino (2010)*, esta permite la construcción del propio conocimiento de una forma más rápida y directa. Ideas similares plantean *De la Barrera y Bono (2000)*, quienes afirman que la redacción involucra el desarrollo y la creación de ideas nuevas, pues permite “relacionar las distintas informaciones de las que dispone y formar nuevos conceptos”

“En la actualidad lamentamos que en casi todos los medios profesionales se perciba el cada vez más grave deterioro que en el transcurso del tiempo ha sufrido el idioma.

Por lo que *Valladares L. (1997)* dice que: no es la añoranza por las formas académicas del habla, sino por sus construcciones correctas. Estamos conscientes de que el idioma es algo vivo y como tal, sujeto a las vicisitudes de la historia y a las peculiaridades de los grupos humanos que lo emplean, es por eso que nos comunicamos gracias a una facultad simbólica que hemos desarrollado de manera espontánea.

Las carencias técnicas adecuadas ocasionan que las sesiones de clase se limiten al regido didáctico de reglas cuyo resultado es vergonzoso asimismo ocasionan la

formación de alumnos inactivos con deficiencia en la utilización del lenguaje y en la redacción.

Al establecer una comparación entre el lenguaje hablado y el lenguaje escrito, cabe destacar que en el código oral contamos con una serie de elementos auxiliares que apoyan la comunicación; estos elementos son: la cercanía y el contacto directo con el interlocutor, la entonación, las pausas y los diferentes aspectos supra segmentales de orden fonético.

Debido a que en el lenguaje escrito es imposible que actúen estos factores de apoyo, la redacción amerita mucho más cuidado y precisión. Las limitaciones del código escrito exigen que al redactar se sea más cuidadoso y claro, de manera que las ideas expresadas por el escritor sean captadas y comprendidas por el lector.

Las limitaciones del código escrito exigen que al redactar se sea más cuidadoso y claro, de manera que las ideas expresadas sean captadas y comprendidas por el lector sin la más mínima duda o ambigüedad.

En el estudio realizado con estudiantes universitarios existe coincidencia con *Brown E. (1985)* al catalogar los errores más comunes en la organización y producción de una redacción. La producción de textos debe ser un proceso creador, que enriquezca al niño y lo haga crecer como persona. Las técnicas de redacción tal como son aplicadas últimamente, tienden a fallar pues no consiguen dar a los estudiantes el instrumento fundamental para la expresión oral o escrita, a través de un conocimiento básico de las estructuras lingüísticas adecuadas para una razonable comunicación verbal.

Esta capacidad de relato no depende sólo de procesos lingüísticos, sino que, debido a la interdependencia entre lenguaje y pensamiento, resulta también del desarrollo de procesos cognitivos. Por este motivo, ninguna técnica pura o simple podrá resolver el problema de la producción de textos.

Hay que motivar al alumno, debatir con él, ayudarlo a crear ideas. La producción de textos es un proceso interactivo de los niños entre sí, con el mundo y con el profesor. En Educación Secundaria, el área de Comunicación tiene como propósito fortalecer las capacidades comunicativas desarrolladas por los

estudiantes, posibilitando así su interrelación con los demás en diferentes espacios: la escuela, la familia, las instituciones y la comunidad. Asimismo *MINEDU (2005)*, profundiza en el desarrollo de dichas capacidades, afirmando que: “En permanente reflexión sobre los elementos lingüísticos y textuales que favorecen una mejor comunicación, la misma que se extiende a los ámbitos académicos y científicos”.

Por último, entre las capacidades relacionadas con la producción, se indica la siguiente: el alumno “redacta informes científicos, relacionando el problema, la hipótesis y las conclusiones.” *MINEDU (2010)*

Esta problemática se vislumbró en la I.E .San Pedro”-Chimbote donde se trabajó. En dicha institución se observa, como en tantos otros el mismo déficit causado por la falta de estrategias que aporten al estudiante a mejorar su capacidad de redacción , este caso elaborar relatos, que conlleva al estudiante a poseer una reducida competencia léxica. Todo esto repercutiendo en su desarrollo a nivel académico personal y social. Visto así el panorama fue preciso aplicar una estrategia eficiente, práctica y funcional, que permita superar dicha deficiencias en redacción.

La redacción no es algo aislado del aprendizaje por lo que es necesario tener conocimientos de otros campos lingüísticos, vale, decir tener conciencia sobre un enfoque gramatical básica. Ahora con la nueva tecnología que trae consigo nuevos métodos, procedimientos y técnicas afín de lograr la eficiencia en el proceso de enseñanza-aprendizaje, se hace necesario formar a los estudiantes para el uso adecuado y correcto de la expresión escrita, en concordancia, con sus aspiraciones, perspectivas con el propósito de que enfrente con éxito la realidad en la que se desenvuelve.

1.2. Antecedentes del problema de investigación

Dentro de los trabajos de investigación encontrados, hay una minoría de estrategias o métodos que aporten beneficiosamente a la elaboración de relatos.

Entre algunas investigaciones encontradas, son: un trabajo relacionado a la redacción y la imagen de autoría de Gonzalo Pantigoso Layza; titulado: “**La**

imagen como medio de enseñanza –aprendizaje de la redacción” (1996) realizado en la Universidad nacional del santa, dicho proyecto fue elaborado con el propósito de aportar a la utilización de medios educativos para desarrollar la capacidad de redacción.

Este proyecto de investigación nos habla acerca de la imagen y redacción que son temas específicos de nuestro trabajo de investigación.

También otro trabajo de investigación relacionado es el de Hermes Lozano Lujan, titulado: **“El método de la función gramatical en el aprendizaje de la redacción, en los estudiantes del ciclo de la facultad de educación y humanidades de la universidad nacional del santa “(2002)** esta investigación se realizó con el objetivo de contribuir el desarrollo de la composición y redacción, en base al reconocimiento de la situación lingüística.

Asimismo otra trabajo de investigación que es una de las cuales tiene un gran aporte en la producción de textos escritos es el de las autoras Chero M. y San Miguel L. (2009), titulado **“Aplicación de estrategia de redacción de textos descriptivos en base a imágenes e interrogantes para mejorar la capacidad de redacción en los alumnos del segundo año de educación secundaria de la institución educativa nº89004 “Manuel Gonzáles Prada “de Chimbote 2009”**. Esta investigación realizada demostró una gran mejoría en la capacidad de producción donde los estudiantes no conocían antes esta estrategia , que no solo beneficio en el manejo de su redacción , sino también en despertar en ellos sus habilidades visuales, secuenciales y narrativas.

En la investigación realizada por Caraballo L.(2010) , sobre **“Historieta e imagen narrativa en la construcción de relatos “** ; nos dice que el estudio de la historieta como lenguaje y como parte de la tradición de la figuración narrativa en la Historia del Arte implica en este caso el estudio de la imagen narrativa y de los mecanismos visuales que intervienen en la construcción del relato, independientemente de la presencia de texto.

1.3. Formulación del problema de investigación

¿Cuál será el efecto de la aplicación de una estrategia basada en la historieta e imágenes secuenciales en la elaboración del relato en los estudiantes del tercer año de educación secundaria de la I.E. San Pedro?

1.4. Formulación de la hipótesis

¿La aplicación de una estrategia basada en la historieta e imágenes secuenciales mejora la elaboración del relato en los estudiantes del tercer grado de educación secundaria de la I.E. San Pedro “Chimbote -2015”?

1.5. Variables e indicadores de la investigación

OPERACIONALIZACION DE LAS VARIABLES

a. Variable Independiente

Estrategia basada en la historieta o imágenes secuenciales

VARIABLE INDEPENDIENTE	CONCEPTO OPERACIONAL	DIMENSIONES	INDICADOR
Estrategia basada en la historieta o	Proceso de redacción de un relato usando	Determinación de aspectos extrínsecos Presentación de	<ul style="list-style-type: none">• Identificación de elementos• Identificación de la estructura• Identificación del proceso • Observación de la historieta• Especificación el

<p>imágenes secuenciales</p>	<p>historietas e imágenes secuenciales.</p>	<p>hechos</p> <p>Elaboración de preguntas y respuestas</p> <p>Exclusión de preguntas</p> <p>Aplicación de la coherencia y a la cohesión</p> <p>Afinamiento del relato</p>	<p>tiempo</p> <ul style="list-style-type: none"> • Reconocimiento el punto de vista. • Obtención de respuestas por bloques. • Utilización descripciones, y recursos literarios. • Exclusión de las interrogantes • Unificación de las respuestas • Conformación de párrafos • Verificación de la coherencia del relato. • Verificación de la cohesión del relato. • Reconocimiento el nivel de estilo usado. • Reconocimiento el tipo de registro usado.
----------------------------------	---	---	--

b. Variable Dependiente

La elaboración del relato de los estudiantes del tercer grado de educación secundaria en la institución educativa “San Pedro” de Chimbote -2015.

VARIABLE DEPENDIENTE	CONCEPTO OPERACIONAL	DIMENSIONES	INDICADOR
Elaboración del relato	Es la narración de los hechos o acciones que posee cohesión y coherencia, además elementos y una estructura lineal, la cual no requiere de tanta imaginación, siendo más descriptiva.	<p>Cohesión</p> <p>Coherencia</p> <p>Elementos</p> <p>Estructura</p>	<ul style="list-style-type: none"> • Utilización de signos de puntuación. • Utilización de los conectores. • Utilización de recursos: anáfora, catáfora, elipsis, sustitución. <p>Verificación Coherencia interna</p> <p>Verificación Coherencia externa</p> <p>Determinación de :</p> <ul style="list-style-type: none"> • Personajes • Espacio • Tiempo • Narrador • Ambiente • Atmósfera • Tema • Lenguaje <p>Estructuración de :</p> <ul style="list-style-type: none"> • Inicio • Desarrollo • Finalización

1.6. Objetivos de la investigación

a. General

Determinar el efecto de la aplicación de la estrategia basada en la historieta e imágenes secuenciales en la elaboración del relato en los estudiantes del tercer grado de educación secundaria de la Institución Educativa “San Pedro”, 2015.

b. Específicos

- Diagnosticar el nivel de elaboración de relatos de los estudiantes del tercer año de educación secundaria de la Institución Educativa “San Pedro”.
- Elaborar la estrategia basada en la historieta e imágenes secuenciales.
- Aplicar la estrategia basada en la historieta e imágenes secuenciales para mejorar la elaboración del relato en los estudiantes del tercer año de educación secundaria de la Institución Educativa “San Pedro”.
- Determinar el nivel de elaboración de relatos alcanzados a través de la aplicación de la estrategia basada en la historieta e imágenes secuenciales de los estudiantes del tercer año de educación secundaria de la Institución Educativa “San Pedro”.
- Analizar e interpretar los resultados de la aplicación de la estrategia basada en la historieta e imágenes secuenciales de los estudiantes del tercer año de educación secundaria de la Institución Educativa “San Pedro”.

1.7. Delimitación de la investigación

La investigación está centrada en la comprobación de la utilidad de la estrategia en base a historietas que no poseen textos verbales y en el mejoramiento de la elaboración del relato, que es una de las formas narrativas que se caracteriza por ser casi lineal y no presenta en su desarrollo un conflicto.

1.8. Justificación e importancia de la investigación

La elaboración de relatos se ve inmersa en las limitaciones y dificultades de los estudiantes en la creación de relatos. Por esta razón, este trabajo resulta un gran aporte en la elaboración de relatos, permitiendo al estudiante despertar su imaginación, creatividad y organización de ideas.

Se ha comprobado que es una estrategia que se puede aplicar en nivel secundario, y se puede proyectar como un método válido para la enseñanza de la producción escrita.

Asimismo verificar la efectividad para sumar su aporte a las metodologías existentes, permitiendo así una enseñanza del lenguaje basada en el desarrollo de las capacidades, habilidades y destrezas comunicativas de los estudiantes.

A través de este trabajo se beneficiaran tanto docentes como estudiantes, ya que siendo una estrategia innovadora, los docentes pueden emplearlo para despertar el interés de los estudiantes; desde la motivación hasta la finalización de sus sesiones de clase, más aun en la capacidad de producción escrita.

CAPÍTULO

II

II. MARCO TEÓRICO

2.1. EL RELATO

2.1.1. Definición

Según *Ricoeur, L. (2005)* es “una construcción progresiva, por mediación de un narrador, de un mundo de acción e interacción humanas, cuyo referente puede ser real o ficcional”. Esta construcción es, además, desde la perspectiva estructuralista que da a la narratología, una unidad de partes que se relacionan entre sí siguiendo ciertas leyes lógicas. , pues, que el estudio del relato (novela, cuento, biografía, autobiografía, historia, etc.) será el de esas partes que lo constituyen y el de las leyes que rigen sus relaciones. A partir de la definición misma de relato, esas partes son “el referente”, el “mundo de la acción” (los hechos narrados, los acontecimientos, la fábula, la trama y el tiempo y el espacio en que se producen), las “interacciones humanas” (los personajes, sus roles, su psicología, su caracterización), la “mediación del narrador” (la voz que narra, el punto de vista, la posibilidad de las digresiones).

El relato puede ser soportado por el lenguaje articulado, oral o escrito, por la imagen, fija o móvil, por el gesto y por la combinación ordenada de todas estas sustancias; está presente en el mito, la leyenda, la fábula, el cuento, la novela, la epopeya, la historia la tragedia, el drama, la comedia, la pantomímica, el cuadro pintado el vitral, el cine, las tiras cómicas, las noticias policiales, la conversación.

2.1.2. Características del relato

- **Cohesión**

Dijk V. (1968) distingue de este modo la *coherencia*, que "es una propiedad semántica de los discursos, basados en la interpretación de cada frase individual relacionada con la interpretación de otras frases. Es la característica de los textos que implica que sus oraciones o fragmentos estén vinculados entre sí a través de elementos que establecen las relaciones semánticas.

- **Coherencia**

Un elemento fundamental de la narración es la coherencia interna entre todos los elementos del relato para que la historia resulte verosímil, si es verosimilitud lo que buscamos.

Para *Conté M. (1988)* el término coherencia tiene dos acepciones. En una primera, coherencia se define negativamente, como no-contradictoria: ausencia de contradicción; en este sentido, un texto coherente sería, entre otras cosas, un texto sin contradicciones. En la segunda acepción, se significa la conexión de las partes en un todo: la interrelación de los distintos elementos del texto. En opinión de la autora, la primera propiedad, la no contradictoria, no sería una propiedad necesaria de los textos, sino una cualidad contingente; según el autor habría textos que contienen contradicciones entre sus enunciados, e incluso habría textos formados por un único enunciado contradictorio. En cambio, la segunda propiedad, la conexión de las partes en un todo, correspondería a la misma del texto, y sí sería esencial para la coherencia.

2.1.3. Elementos

En el relato todos los elementos deben estar interrelacionados de principio a fin para que consigan su objetivo: atraer la atención al lector.

En este tipo de relato, es importante planificar y seleccionar todos los elementos narrativos (espacio, tema, ambiente, lenguaje, narrador personajes, situaciones, tiempo) para obtener al máximo rendimiento narrativo, renunciado a todo lo accesorio. Así para describir el aspecto, el comportamiento o la actuación de los personajes es conveniente seleccionar rasgos significativos, que sugieran, que transmita al lector incluso lo que no se dice.

- **Personajes**

El estudio de los personajes es parte tan fundamental de un relato. *Larrea M.(1998)* nos dice que: «Los personajes o actantes en el relato» muchas veces, constituye el único factor de análisis, especialmente, en la enseñanza literaria tradicional. Pero desde una teoría estructural del relato, éstos cobran relevancia en cuanto se describe la compleja interacción de signos que integran la identidad

de los personajes y las poéticas particulares que promueven. Los personajes son los seres que aparecen en una historia. Pueden ser personas, animales e incluso objetos animados o inanimados. Cuando los personajes son seres inanimados se suelen comportar como si lo fueran y actúan y sienten como seres humanos. Tienen una determinada personalidad: pueden ser generosos, avaros, miedosos, malvados, divertidos. Pueden ser igual durante toda la historia o cambiar a lo largo de ella.

Los personajes se dividen en principales y secundarios. Entre los personajes principales se encuentra el protagonista que es el que más destaca, el que lleva la parte más importante de la acción. En muchos relatos aparece también el antagonista, un personaje negativo, "el malo", que se enfrenta al protagonista.

- **El espacio**

Carlino E. (2010) dice que: "La existencia de las personas transcurre siempre en un tiempo y en un espacio."

Nuestra vida está ligada a unos espacios, muy reducidos en los primeros años de nuestra infancia (el hogar, la calle, el barrio), que vamos ampliando conforme el tiempo pasa y las necesidades lo requieren (el colegio, el barrio, la ciudad, el campo...).

El lugar o lugares en los que transcurre la acción del relato son presentados generalmente por el narrador y, en ocasiones, por alguno de los personajes. Paisajes, ciudades, barrios, calle, interior y exterior de las viviendas, etcétera, son descritos mediante las palabras que, como pinceladas de un cuadro, dan color y vida a los escenarios. En ocasiones, el escritor pone su mirada en un espacio geográfico amplio, otras veces las descripciones se limitan a señalar un lugar concreto: una habitación de una casa, un café, etc.

- **El tiempo**

Resulta imposible concebir nuestra vida sin una referencia temporal, sin aludir a un antes, un ahora y un después.

De igual manera, *Chávez, P. y Oseguera, E. (1998)* dice que: el tiempo es un elemento esencial del relato, aunque adquiere un valor diferente en una narración

real que en otra imaginaria, bien sea realista o fantástica. El juego con el tiempo, posibilita el viaje hacia el pasado y hacia el futuro. Y, así como los lugares no siempre son reales y a veces los relatos nos transportan a ámbitos fantásticos, también el tiempo se halla en ocasiones fuera de la realidad en la literatura de ciencia ficción.

En este sentido es necesario detenerse en las relaciones existentes entre el tiempo de la narración y el tiempo de la acción narrada:

a) Narración lineal: se produce cuando el tiempo del relato y el tiempo de la acción son correlativos: lo que ocurre en primer, segundo y en tercer lugar nos es contado en primer, segundo y tercer lugar.

b) Narración no lineal (saltos temporales): Este fenómeno ocurre cuando no existe la correlación citada arriba y se dan saltos en el tiempo, o se nos cuentan varias cosas que han sucedido al mismo tiempo.

- **Narrador**

La tercera persona gramatical habla de una ella, un él o ellos. Esta persona gramatical se usó en los cuentos de tradición oral.

- **El Omnisciente**

Dentro de esta persona gramatical y con esos atributos, aparece el tradicional narrador omnisciente, que es como un dios que refiere la historia y como ser todopoderoso es omnímodo (lo contiene todo, incluye todo); crea y destruye, decide sobre la vida y las acciones de los personajes (es omnipotente); lo sabe todo, no solamente lo que sucede en la acción externa, sino también lo que piensan y sienten los personajes (es omnisapiente); está en todo lugar, tiene el don de la ubicuidad y puede trasladarse en el tiempo y en el espacio (es omnipresente); es justo, no hace juicios de valor sobre los personajes, incluso cuando el tratamiento sea irónico, es a partir de las paradojas o la ironía en el discurso de un narrador distante que el lector debe hacer sus juicios, no a partir del prejuicio del que narra.

- **El avec o narrador con**

También en tercera persona nos encontramos al narrador avec, o narrador con, esto quiere decir que acompaña, es como otra conciencia dentro de uno de los

personajes y este narrador refiere únicamente desde la perspectiva de ese personaje, sabe lo que siente, piensa o quiere el personaje que acompaña; no obstante, no puede saber más allá que lo que ese mismo personaje percibe. Este narrador puede ir desplazándose desde la perspectiva de un personaje distinto en cada capítulo de la historia.

➤ El narrador Por fuera

En tercera persona gramatical hallaremos también un narrador por fuera. Este narrador se sitúa en la lejanía y no puede saber qué piensa ninguno de los personajes, está supeditado exclusivamente a los sentidos y va averiguando lo que pasa en la historia al mismo tiempo que ésta va sucediendo. Este narrador es muy útil en los cuentos policíacos, puesto que sirve para mantener la tensión, ya que en este tipo de historias el desenlace es la primera información que se nos proporciona.

➤ La falsa tercera persona

Existe también la posibilidad de utilizar una falsa tercera persona, en este caso se trata de un narrador-personaje que se oculta tras la tercera persona para simular objetividad, incluso se narra a sí mismo. Este narrador tiene las mismas limitaciones que un testigo en primera persona, aunque habla en tercera gramatical, no puede penetrar en los pensamientos de los otros personajes, puede sugerir, imaginar, adivinar, también hace juicios y al final puede revelarse o no de quién es la voz.

• **El ambiente**

Tanto en la vida real como en los relatos, los personajes entran, a veces, en contacto con un conjunto de objetos o circunstancias que ocurren a la vez, y que contribuyen a provocar un mismo estado de ánimo; todos ellos coinciden en causar la misma impresión: alegría o euforia, tristeza, miedo, suspense, etcétera.

En este caso decimos que se recrea un ambiente. Así, cuando paseamos de noche por las callejuelas de una ciudad, la escasa iluminación, las sombras, los ruidos... producen una sensación de miedo; y, cuando vamos a una fiesta, las luces, el colorido, el bullicio de la gente... nos producen una sensación de euforia y de alegría.

- **Atmósfera**

En la atmósfera juegan todos los factores culturales que envuelven a los personajes: su condición social, su forma de vestir, valores, tradiciones, alimentación...

- **Tema**

La historia o trama y los personajes tendrán en cuenta los intereses generales de los destinatarios. Los temas que pueden tratar: música, deporte, eventos contemporáneos, universidad, trabajo, viajes.

- **Lenguaje**

El lenguaje va más allá de nuestra capacidad de contar historias, va más allá de nuestra capacidad de contar historias, va más allá del discurso. es un sistema de coordinación del comportamiento y está presente en nuestras acciones. La producción de relatos es solo una forma, aunque muy importante, de actuar en la vida.

4. Estructura

Inicio: Es el hecho que desencadena la historia y debe ser breve. El inicio de un relato, su planteamiento es fundamental para captar al lector.

Desarrollo: los personajes enfrentados a una situación que remueva o transforme su mundo, que podemos dividir en

- **Reacción.** Es la respuesta que el acontecimiento inicial provoca en algún personaje, normalmente el protagonista. Suele ser extensa.
- **Acción.** Son los hechos que viven y realizan los personajes. Constituyen el eje de la trama.

Finalización: Es el desenlace final de la acción. Supone la transformación de los personajes. Suele ser breve. Solo se pueda atisbar algún cambio, pero debe quedar claro que el personaje y su mundo no son los mismos que al principio.

En ocasiones, el escritor juega con cierta ambigüedad y deja el final abierto, de manera que sea el lector quien imagine lo que sucede con los personajes.

2.2. LA HISTORIETA

2.2.1 Definición

Las historietas son un medio de expresión, de difusión masiva característica de nuestra época. *Díaz, Lorenzo (1946)* nos dice que: el objetivo principal de éstas es mantener la atención del lector durante el transcurso del relato y provocar una decodificación efectiva y placentera; proponerle un lugar ficticio y asegurarle la entrada al mismo participando de las mismas situaciones a las que se enfrentan los personajes de la historia, o sea provocarlo, tensionarlo, erotizarlo, asustarlo, etc. La conjunción de esa sucesión de acontecimientos que llamamos historia y la particular forma en que decida contarlos devendrá en la narración. Se refiere a los llamados comics o historietas. Es una secuencia de imágenes donde nadie habla pero se entiende por lo que van diciendo los personajes con sus caras llamadas comúnmente viñetas. Una historieta es una narración realizada mediante una sucesión de imágenes dibujadas o pintadas sobre un soporte plano y estático. Leer con acierto una historieta bien construida implica el comprender todos los signos convencionalizados que componen cada viñeta, relacionarlos entre sí, y luego establecer la conexión entre éstas para integrar la secuencia narrativa que contiene la historieta. La sucesión de viñetas se lee de izquierda a derecha y lo mismo el contenido de éstas. A esto se lo denomina "línea de indicatividad".

2.2.2. Características de la historieta son las siguientes:

La historia se cuenta en viñetas, que son rectángulos cerrados, colocados de manera que el orden de las imágenes se sigue de izquierda a derecha y de arriba hacia abajo. Cada viñeta representa una secuencia.

La imagen o dibujo es representación de lo que se dice en el texto. Éste puede ser una breve explicación, puesta en la parte inferior de la viñeta, que complementa la idea representada en la imagen.

Por lo regular el texto va escrito en "bocadillos" o "globos".

2.2.3. Elementos de la historieta

- **Página**

Espacio o soporte de carácter cronológico y temporal donde trabajar una composición. En la puesta en página se manejan los tiempos del relato y el orden de la narración. *Román G. (1952)* dice que: toda historieta se compone generalmente de varias páginas que componen en el plano una composición en su función temporal en relación con la narración que contiene. Estos planos no deben verse por separado, la composición debe concebirse a partir de las escenas que contiene para estructurar un orden y tiempo de lectura, pero por otro lado necesita presentar una organización armónica, que desde lo formal pueda enfatizar los momentos de lectura que coincidan con los clímax de la narración.

- **Cuadro o viñeta**

Es un cuadro delimitado por líneas negras que representa un instante de la historieta. En la cultura occidental, las viñetas se leen normalmente de izquierda a derecha y de arriba abajo para representar un orden en la historia. Eso pasa en la mayoría de los países, aunque no en todos, pues en países con la escritura de derecha a izquierda las viñetas se leen de derecha a izquierda (sentido en el que también se pasan las páginas) y de arriba abajo.

Otras características importantes es que se la considera como la representación pictográfica del mínimo espacio y/o tiempo significativo y que constituye la unidad mínima del montaje de la historieta. Según su tamaño y posición haremos una lectura más o menos rápida de ella, es decir cuanto mayor formato y mayor número de signos icónicos y verbales, más tiempo y atención deberemos prestar a una determinada viñeta. Utilizan lenguaje elíptico, el lector suple los tiempos muertos entre cada una de las acciones separadas por viñetas. Coexisten en las viñetas el lenguaje icónico y el lenguaje verbal.

- **Dibujo**

También llamado técnica de representación es cualquier impresión sobre el papel, que se repita y accione como conductor o solo ícono referencial de una historia a contar.

- **Bocadillo**

Espacio donde se colocan los textos que piensa o dicen los personajes. Constan de dos partes: la superior que se denomina globo y el rabillo o delta que señala al personaje que está pensando o hablando.

La forma del globo va a dar al texto diferentes sentidos:

- 1.- El contorno en forma de nubes significa palabras pensadas por el personaje.
- 2.- El contorno delineado con tornas temblorosas, significa voz temblorosa y expresa debilidad, temor, frío, etc.
- 3.- El contorno en forma de dientes de serrucho, expresa un grito, irritación, estallido, etc.
- 4.- El contorno con líneas discontinuas indica que los personajes hablan en voz baja para expresar secretos, confidencias, etc.
- 5.- Cuando el rabilo del bocadillo señala un lugar fuera del cuadro, indica que el personaje que habla no aparece en la viñeta.
- 6.- El bocadillo incluido en otro bocadillo indica las pausas que realiza el personaje en su conversación.
- 7.- Una sucesión de globos que envuelven a los personajes expresa pelea, actos agresivos.
- 8.- El globo con varios rabillos indica que el texto es dicho por varios personajes

- **Texto**

Forma gráfica que está presente en una página. Si la situación a contar lo requiere, la tipografía se endurece, o se agranda, se hace minúscula porque se está hablando despacio, o se desgarran porque el mensaje es sangriento. Puede haber un tipo de letra para cada personaje, o puede hablar con el sonido del mismo. Dentro del texto escrito hay un elemento que es propio y característico del género.

- **Onomatopeya**

Elemento gráfico propio y característico de la historieta, este elemento imprescindible se ubica dentro del texto apoyando la direccionalidad que enfatiza la narración.

Palabras como Bang, Boom, Splash, etc. cuya finalidad es poner de manifiesto algún sonido no verbal, pero que se expresa por medio de una verbalización de dicho ruido mediante una especie de transcripción fonética del mismo. Aparecen indicadas en la superficie de la viñeta, sin encontrarse determinada a un tipo concreto de presentación.

2.2.4. Componentes de la historieta

- **Lenguaje**

Según *Masotta, O. (1900)* afirma que: la historieta combina tanto el lenguaje verbal como el lenguaje icónico, se puede definir como un mensaje habitualmente mixto, compuesto por dibujos y palabras. Estos dos lenguajes se relacionan perfectamente, dado que las imágenes son altamente polisémicas, (varios significados), es decir el uso de las palabras es una manera de fijar los significados que presenta la iconografía (imágenes). Es así como, en las historietas, los textos verbales adquieren la función de completar el significado de la imagen, puesto que ésta no se entiende íntegramente sin las palabras.

Otra función que desempeña el lenguaje es la de indicar el nivel de ruptura del que se desprende el efecto humorístico. Es decir, que el efecto humorístico depende de la actividad correlativa del dibujo y la leyenda que lo acompaña.

- **Espacio**

La historieta en su narración, propone un lugar ficticio en donde se enfrentan los personajes de la historia. Estos espacios pueden ser:

- Espacio del relato o ficcional: Espacio en el cual se describe el lugar donde se van a desarrollar los hechos, este espacio puede ser representado por un dibujo realista, rico en detalles, o bien apenas esbozándolo o pudiendo inclusive convertirlo en planos de color. Hay que tener en cuenta que este espacio llamado

ficcional no es solamente el espacio representado en las viñetas, sino que sobreviviendo al límite del cuadro, y en base a los indicios dados por lo que se está representando dentro de ese límite es reconstruido íntegramente por el lector en su subjetividad.

- Espacio de la página: Es el espacio de la historieta en la página y dentro de ella. Espacio inevitable y redibujado, posee una importancia fundamental en la determinación del tiempo de lectura, ya que representa las secciones de la historia que se narra en la historieta, las cuales enhebrarán la trama desde el principio hasta el final

- **Tiempo**

Al igual que el espacio, el tiempo se desdobra. Por ende los tiempos pueden ser:

- Tiempo del relato o de la acción: Tiempo en el que transcurren los hechos relatados, éste siempre se presenta segregado o extendido mediante recursos narrativos como la elipsis o la repetición (relaciones espacio-tiempo). Además el tiempo del relato se representa por los cuadros de la historieta que enhebran la historia de principio a fin.

El tiempo del relato es inducido por el autor en la puesta en página, la decodificación final del mismo la completará el lector en su imaginación.

- Tiempo de lectura: Tiempo, el cual el lector demora en leer la historieta, este varía de acuerdo a los elementos de la historieta. Por ejemplo Una imagen grande y cargada de detalles demandará un tiempo mayor de recorrido que otra, que puede ser asimilada de un vistazo; lo mismo pasará si la escena se cuenta en más o menos cuadros.

2.2.5. Importancia

Lo interesante de esta propuesta es que a lo largo de las páginas del cómic abarca temas de manera profunda y sugerente (porque deja que el lector sea quién le otorgue un sentido: como la soledad, la muerte e incluso el transcurso del paso del tiempo.

Debido al carácter icónico de los dibujos (y lo sencillo también) el lector puede fácilmente identificarse con el personaje principal y con las dificultades que atraviesa, así como también es importante destacar de cómo faltan facciones en los personajes de esta historieta, es decir gestos que demuestren el dolor o la felicidad de los mismos, quizás una intención del autor en demostrar lo enmudecida de la situación el sentido a través de varios mensajes, donde se ubican muchas circunstancias que describen al ser humano, mejor dicho que describen nuestra cotidianidad.

2.3. IMÁGENES SECUENCIALES

2.3.1 DEFINICIÓN

Una secuencia es una serie de imágenes que constituyen un conjunto con significación. De manera que, el significado de una imagen está subordinado al conjunto, carece de autonomía ya que depende de toda la secuencia. Es decir, en una sola imagen no encontraremos el significado de la acción, sino que necesitaremos las anteriores y posteriores que conforman la secuencia.

Encontramos secuencias de imágenes en: el comic, la fotonovela, el storyboard, las películas de animación y el cine.

Un análisis realizado por *Sulbarán E., Boscán E., Pirela J. (1998)* sobre la imagen y su importancia en la formación del comunicador audiovisual afirmando que: el pseudoconocimiento en la construcción de imágenes ha obstaculizado la formación integral del comunicador audiovisual, quien debe adiestrarse en el uso del lenguaje oral o escrito y visual. Se descubrieron deficiencias formativas relacionadas con el analfabetismo visual y se permitió el desarrollo de estudios significativos sobre el lenguaje visual.

2.3.2 OBJETIVOS DE LAS IMÁGENES SECUENCIALES

Forma el espíritu de análisis, induce al estudiante a una observación inteligente, le hace dominar las técnicas .a partir de ahí se inicia con plena naturaleza en el funcionamiento de los códigos, puesto que descubre su razón de ser y comprende los motivos de su existencia. En esta razón de este hecho asimila lo esencial de ser y comprende los motivos de su existencia. En esta razón de este hecho

asimila lo esencial de este instrumento de comunicación. Así podrá emplearlo y protegerse contra él.

Martin , M. sostuvo que : “en una época en que la imagen invade nuestro universo , es preciso descifrala pero tambien defenderla de ella; es igualmente necesario que el estudiante produzca sus propios mensajes a fin de dominar todas las etapas que conducen al sentido.”.Esta enseñanza , abierta al mundo contemporaneo mas acuciante , prepara al ciudadano de mañana atraves de unos trabajos em grupo que situen al escritor en posicion de investigador , en donde se apropia de los metodos , participa según su propio ritmo, toma conciencia de las complementariedades , respeta a los demas a traves de la tolerancia mutua.

2.4. LA DESCRIPCIÓN

2.4.1. DEFINICIÓN

Cuando se realiza una descripción se representan personas por medio de lenguaje, a través de sus características. Se utilizan muchas veces la adjetivación.

Para hacer una buena descripción es necesaria:

- Observar cuidadosamente aquello que se va a describir
- Elegir los rasgos que diferencian los objetos
- Describir todos los rasgos posibles

Gallegos M. (2000) en su texto “Las formas del discurso y los géneros periodísticos”, explica que “DESCRIPCIÓN es la forma del discurso que señala las características de un objeto. Una verdadera descripción permite imaginar lo referido, con palabras que presentan a detalle objetos o acontecimientos (personas, animales, cosas o situaciones) y que explica sus diversas partes, cualidades y circunstancias”.

2.4.2. TIPOS

Tipos de org. (2012) portal web educativo, asegura que:

Leer con acierto una historieta bien construida implica un esfuerzo inteligente, porque hay que comprender todos los signos convencionalizados que componen

cada viñeta, relacionarlos entre sí, y luego establecer la conexión entre estas para integrar la secuencia narrativa que contiene la historieta.

Según la intención del emisor, la descripción puede ser:

- **DESCRIPCIÓN OBJETIVA:** su finalidad es describir la realidad tal como se le presenta. Es decir, no abunda en la utilización de recursos literarios, sino que se limita a la descripción rigurosa y precisa de lo que ve.
- **DESCRIPCIÓN SUBJETIVA:** es aquella en donde predominan las valoraciones personales de quien la realiza. Su intención no es reflejar la realidad tal como es, sino expresarla desde su punto de vista. En ésta, las metáforas, comparaciones y demás recursos estilísticos cobran importancia.

Dentro de ella encontramos:

❖ **DESCRIPCIÓN DE PERSONAS:**

- **PROSOPOGRAFÍA:** se centra en los rasgos físicos de la persona, es decir, las facciones de su rostro, dimensiones de su cuerpo, estatura, etc.
- **ETOPEYA:** se basa en la representación literaria de los rasgos psicológicos de un individuo. Incluye sus costumbres, creencias, personalidad, vicios, carácter.
- **RETRATO:** se refiere a la descripción detallada y exhaustiva de una persona exhibiendo sus cualidades físicas y psicologías al mismo tiempo. Es decir que el retrato articula la prosopografía con la etopeya.
- **AUTO RETRATO:** el autorretrato es la descripción de una persona realizada por ella misma. Uno de sus rasgos fundamentales, por eso, es la subjetividad de la que está teñido. El autor realiza una selección de todo aquello que supone, lo define.
- **CARICATURA:** se trata de una descripción caracterizada por la exageración o distorsión de los rasgos físicos y morales de una persona.

❖ **SEGÚN EL OBJETO QUE SE DESCRIBA:**

- **TOPOGRAFÍA:** es la descripción de un lugar, el paisaje, la naturaleza, etc.
- **ZOOGRAFÍA:** engloba la descripción de cualquier animal.
- **CRONOGRAFÍA:** se refiere a la descripción de momentos temporales, épocas, etc.

2.5. LA CAPACIDAD DE REDACCIÓN

Hilda B. (2010) afirma que “es una actividad comunicativa de primer orden, que implica un estado cultural avanzado de quien la ejercita. Como no se trata de un acto cuyo dominio se practica de manera mecánica, sino de un proceso de construcción de productos escritos, su aprendizaje y su práctica demandan un cuidadoso proceso de elaboración de su materia prima -el pensamiento- y de su forma de expresión o presentación por medio de textos escritos”. De esta concepción dialéctica de la escritura -que vincula el pensar con el escribir- deriva la necesaria y estrecha relación entre contenido y forma, que todo redactor debe valorar como prioritaria y como eje de cualquier ejercicio que se proponga realizar.

Por redacción se entiende a todo aquel elemento escrito que haya sido redactado y realizado por una persona. El acto de redactar es, en otras palabras, poner por escrito algo que se vivió o algo que se quiere contar.

Martínez, M (1991) afirma que “La redacción es la parte esencial de la escritura. Mucha gente preferiría realizar cualquier otra actividad antes que sentarse a escribir”. Para la mayoría, la redacción es una labor muy difícil pesada. Esto es comprensible si se observa que la mayoría realiza simultáneamente las tres etapas del proceso de redacción: planifican, redactan y corrigen la vez. Esto es demasiado esfuerzo para el organismo humano.

Es muy frecuente ver a personas sentadas frente al computador o ante las cuartillas en blanco sin tener todavía una idea clara de lo que se va a escribir. Pasa los tres minutos mirando el cielo raso, con la mente en blanco, tratando de

imaginar cómo empezar. Al fin se decide y escribe unas cuantas líneas; luego las lee una y otra vez; borra y cambia alguna palabra y, otra vez, se pone a pensar que sigue. Otra laguna mental y al fin encuentra como continuar; lee todo lo que ha escrito, y así, sucesivamente. Esto es un derroche de tiempo y energía.

Esta forma de redactar es lógicamente muy difícil y pesada. Es un esfuerzo demasiado grande para el organismo y este se protege rechazando el trabajo de redacción y se desquita con un dolor de cabeza. Es su manera de protegerse, de expresarse.

Para *Cardim, P. (1996)* “la redacción no tiene por qué ser una actividad onerosa para el organismo. Las tres etapas de la redacción deben de realizarse por separado; así, dividiendo el trabajo en tres actividades diferentes ninguna de ellas es tan pesada para causar un dolor de cabeza ni está más allá de la capacidad de una persona medianamente culta.”

Podría decirse que una diferencia esencial es el lenguaje de cada una de esas materias del quehacer profesional. Cada disciplina tiene un lenguaje determinado, una jerga, que la diferencia de otra. El profesional de una determinada disciplina emplea términos y estructuras propias del lenguaje de su especialidad. En el lenguaje hablado, este uso de términos específicos hace que, aunque sepamos que se está hablando el idioma español, no nos podamos involucrar íntegramente en una conversación. Los giros técnicos son términos especializados para especialistas en la materia y eso está bien, por cuanto cada disciplina tiene un cuerpo específico de conocimientos que se ampara y que se comunica precisamente en un lenguaje propio.

Por eso cuando nos enfrentamos a un escrito jurídico, sabemos que es de esta rama del conocimiento, porque quien lo presenta lo hace a partir de una serie de conocimientos acumulados que se expresan mediante una serie de giros técnicos especializados. Estos escritos están conformados por doctrina jurídica en la cual se basa el acto de comunicación. Es común ver en ellos análisis de leyes, convenios, tratados, jurisprudencia, filosofía del derecho y temas de similar naturaleza, para desarrollar el pensamiento de quien hace la exposición escrita. La fundamentación de ideas para desarrollar una tesis, es la base esencial de este tipo de escritos, como lo es para cualquier otro tipo de comunicación de carácter especializado.

2.6. DESCRIPCIÓN DE LA VARIABLE EXPERIMENTAL

ESTRATEGIA BASADA EN LA HISTORIETA E IMÀGENES SECUENCIALES PARA MEJORAR LA ELABORACION DEL RELATO EN LOS ESTUDIANTES DEL TERCER GRADO DE EDUCACIÓN SECUNDARIA.

2.6.1. Presentación

Tal como se afirma la redacción de un relato consiste en expresar por escrito todas las ideas o los pensamientos con un previo orden. La etimología de la palabra redactar es “poner en orden “,según Vivaldi M. (2003)“en un sentido más preciso es expresar es por escrito todo lo que pensamos , ideas o conocimientos ordenados con anterioridad “.la intención fundamental de la redacción es combinar las palabras como frases y párrafos compuesto por ideas pero anticipadamente estructurales, con el fin de producir un resultado comprensible y cadencioso .por lo tanto , podemos afirmar que redactar es un quehacer para entender .redactar es dar formato a algo , desde una carta familiar o amical, hasta un informe de alto nivel. En todos los casos se comunica o se trasmite ideas, deseos, órdenes sentimientos y debe hacerse siguiendo las normas establecidas por la gramática para poder llegar con claridad a las personas a las que va dirigida el mensaje. El lenguaje se adquiere sobre todo en la práctica social y se perfecciona en el acto comunicativo , es por ello que le corresponde a la educación afrontar el perfeccionamiento del aprendizaje de la lengua debiendo recoger la problemática de su uso para tratarlo de amañera pedagógica .aun la enseñanza de los conocimientos del lenguaje carece de una sistematización que permita ir mejorando los planteamientos didácticos .debido a esta carencia es que algunos contenidos son abordados sin tener en cuenta sus significatividad en el logro de las habilidades comunicativas .es en ese contexto donde se ubica la enseñanza de la redacción , la cual requiere de una importante consideración para desarrollar la capacidad de comunicación escrita de los estudiantes.

El nuevo planteamiento pedagógico basado en una visión constructiva y los avances de los estudios lingüísticos que tiene por objetivo lograr que la enseñanza del lenguaje sea más útil para el usuario, nos ha impulsado a plantear la presente investigación basada en la estrategia de la historieta muda e

imágenes secuenciales para mejorar el relato en los estudiantes del tercer grado de educación secundaria.

Esta estrategia corrige algunos contenidos y actividades, que se vienen sugiriendo en el tratamiento de cada tema, a la vez que se proponen algunas con la intención de hacer más asequible la adquisición de la capacidad de escribir nuestros pensamientos o ideas.

2.6.2. Fundamentos teóricos de la investigación

La estrategia tiene los siguientes fundamentos.

a) Psicológico:

Díaz D. (1998) afirma que: las consideraciones del proceso de aprendizaje a partir de lo mental son importantes, la utilización de un proceso cognitivo es importante en adquisición de la capacidad de redacción, pues la mente procesa todos nuestros conocimientos y nos habilita para la sistematización o estructuración de las cosas .Es así como en mi estrategia se empezó dándole al estudiante una base teórica para que sea procesado y llevado a la práctica. Dicha capacidad será observada en la capacidad de redacción del estudiante.

b) Teoría del desarrollo cognitivo de Piaget :

En varias obras J. Piaget destaca el papel activo del niño en el proceso de construcción del conocimiento, aspecto este muy importante en el que también converge plenamente la posición vigotskiana. Sin embargo, Piaget al explicar el proceso de construcción de conocimientos hace especial énfasis en los siguientes componentes:

- Estructuras lógicas que permiten la construcción del Sujeto: capaz de distinguir, relacionar, ordenar, etc. En este punto la estrategia planteada hará énfasis en que el estudiante tenga la capacidad de realizar la ordenación secuencial de las viñetas de la historieta presentada; y puedan desarrollar su capacidad creativa y su nivel intelectual para el análisis de las historietas conduciendo de esta manera a una buena producción creadora.
- Materiales: información, objetos, imágenes e ideas.: así como Piaget cita los materiales como un elemento básico para el aprendizaje del estudiante en la

estrategia planteada también se hace uso de materiales didácticas con una selección adecuada de historietas de autores destacados ; para obtener mejores resultados en la elaboración de relatos de los estudiantes. La información que se les hará llegar a los estudiantes mediante los módulos de aprendizaje y, lecturas previstas, para llegar así al objetivo general.

- Herramientas, conocimientos. Como se evidencia, para Piaget, el adulto no tiene aquí un papel importante en el proceso de desarrollo intelectual, sólo constituye un facilitador capaz de actuar en el ambiente, condiciones externas que rodean al pequeño con el objetivo de crear el desequilibrio. Tal como lo plantea el autor en esta etapa la docente jugará como ente pasivo, llevando la información pero que esta sea de interés y poder ser entendida por el estudiante; centrarse entonces en el: en sus inquietudes, la motivación tal como se planifico en casa sesión de clases serán técnicas del inicio de una sesión con aprendizaje que se quiere lograr.

c) Teoría sociocultural de Vygotsky:

Establece que el niño interactúa con el ambiente y que es una parte inseparable de éste. Para comprender el desarrollo cognoscitivo del niño debemos conocer los procesos sociales, históricos y políticos que lo están formando.

Vygotsky nos habla de métodos de desarrollo los cuales están ligados a la estrategia planteada:

- Método lúdico (forma de participar en la cultura) :en cada sesión de clase se inicia con motivaciones que van de acuerdo al interés tanto del docente como estudiantes, dinámicas empleadas para despertar el interés del estudiante , donde se sienta motivando y pueda aprender jugando.
- Método individualizado (adapta ideas que considera adecuadas de cada miembro de la sociedad) .así como se trabajó de manera grupal el estudiante también tiene la capacidad de realizar actividades individuales, así como al momento de realizar su relato, el cual se evaluara individualmente.
- Método socializador (aprendizaje por influencia del ambiente y el entorno social). En este método está casi en todas las sesiones planteadas, se pondrá énfasis en los trabajos grupales, donde el estudiante cree un ambiente de colaboración y aporte ideas nuevas en las actividades programadas.

d) Pedagógicos:

Flores, O. (1994) nos da una visión constructiva en la pedagogía orienta a ver la construcción del aprendizaje desde un punto de vista centrado en el estudiante, en la formación de las habilidades y destrezas que le son necesarios para su funcionamiento dentro de la sociedad. A partir de su saberes previos para afianzar y perfeccionar lo que se debe esperar del estudiante, es así como en las sesiones de aprendizaje se orientara en lo teórico-práctico, induciendo al estudiante a involucrarse más en el aspecto de redacción de textos; en este caso especificar que elaborarán relatos, el cual será evaluado tanto su producción creadora, como su desarrollo en el proceso de duración de la estrategia, que finalmente se verá al toar el postet.

e) Teoría del aprendizaje significativo de Ausbel:

Ausubel plantea que el aprendizaje del alumno depende de la estructura cognitiva previa que se relaciona con la nueva información, debe entenderse por "estructura cognitiva", al conjunto de conceptos, ideas que un individuo posee en un determinado campo del conocimiento, así como su organización.

En el proceso de orientación del aprendizaje, es de vital importancia conocer la estructura cognitiva del alumno; en cual se hará a través del conflicto cognitivo planteada en cada sesión de aprendizaje. No sólo se trata de saber la cantidad de información que posee, sino cuales son los conceptos y proposiciones que maneja así como de su grado de estabilidad. Los principios de aprendizaje propuestos por Ausubel, ofrecen el marco para el diseño de herramientas meta cognitivas; así cada clase será evaluada no solo por el docente sino también cada uno se hará la metacognición ; que permiten conocer la organización de la estructura cognitiva del educando, lo cual permitirá una mejor orientación de la labor educativa, ésta ya no se verá como una labor que deba desarrollarse con "mentes en blanco" o que el aprendizaje de los alumnos comience de "cero", pues no es así, sino que, los educandos tienen una serie de experiencias y conocimientos que afectan su aprendizaje y pueden ser aprovechados para su beneficio.

3. OBJETIVOS

➤ Objetivo General

Mejorar en los estudiantes del tercer grado de educación secundaria la capacidad de elaboración relatos en base a historietas e imágenes secuenciales.

➤ Objetivos Específicos

- Plasmar adecuadamente la cohesión en la elaboración de relatos.
- Emplear correctamente la coherencia interna y externa en la elaboración de relatos.
- Elaborar relatos con la respectiva estructura en base a Inicio desarrollo y finalización.
- Usar eficientemente los elementos del relato en su redacción.

4. CONTENIDOS

Los contenidos que se requiere para la aplicación de la estrategia, son las siguientes:

- La historieta
- Imágenes secuenciales.
- El relato
- La descripción
- La coherencia
- La cohesión
- La capacidad de redacción

5. MEDIOS Y MATERIALES

- Guía de aprendizaje
- Hojas de práctica
- Laminas con imágenes
- Historietas mudas
- Organizadores visuales

6. PROCESO

La estrategia está conformada por dos fases: la fase teórica y la fase práctica. Veamos cada uno de ellas.

1. Fase teórica.

En esta fase se considera el tratamiento teórico acerca del relato: elementos, estructura, proceso, se considera también la historieta e imágenes secuenciales.

2. Fase práctica.

En esta fase se sigue el siguiente proceso:

1ºPaso: Presentación de la historieta o imágenes secuenciales.

2ºPaso: Determinación de la clase de descripción a realizar:

- Quien va a narrar
- Desde que tiempo
- Donde va a ubicar el punto de vista
- Si el narrador va a estar adentro o afuera de la historia.

3ºPaso: Elaboración de preguntas en base a la estructura del relato. Estas preguntas deben ser elaboradas teniendo en cuenta que las respuestas deben conformar un párrafo. Cuantas más preguntas se realicen, se obtendrá un mejor relato.

4ºPaso: Elaboración de las respuestas a partir de la observación de historietas o imágenes secuenciales tratando de plasmar respuestas amplias y muy descriptivas, usando si fuera posibles comparaciones, metáforas, imágenes, etc.

5ºPaso: Exclusión de las preguntas: se obvian las interrogantes y nos quedamos con solo los grupos de respuestas.

6ºPaso: Se elabora un primer borrador del relato teniendo en cuenta la estructura además de la coherencia y la cohesión que debe tener el relato ;es decir logrando una lógica interna y externa , además de usar correctamente los signos de puntuación.

7ºPaso: Finalmente pasamos al afinamiento del relato mejorando el lenguaje, tratando de alcanzar un texto literario.

Ejemplificación:

1. Paso: Presentación de la historieta

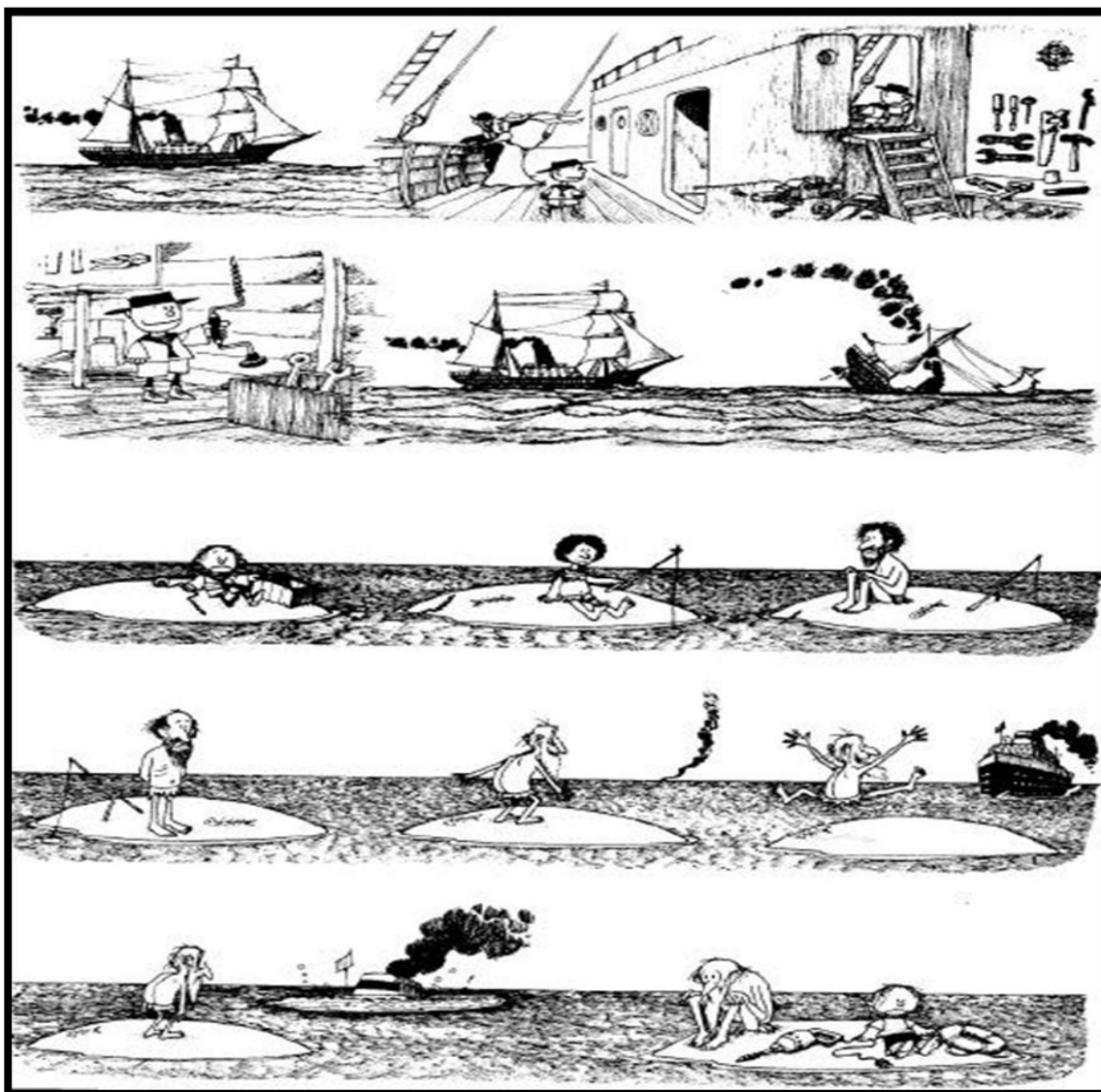

Segundo paso: determinación de la clase de descripción a realizar:

- Quien va a narrar
- Desde que tiempo
- Donde se va a ubicar el punto de vista
- Si el narrador va a estar adentro o afuera de la historia.

Tercer paso: elaboración de preguntas en base a la estructura del relato.

- **Primer grupo**

¿Qué se observa en la primera imagen?

¿Cómo es el barco y que hace?

En la segunda imagen. ¿A quiénes se aprecia, como son, que hacen?

¿Qué está mirando el niño?

- **Segundo grupo**

¿Dónde entra el niño?

¿Qué herramientas observa?

¿Qué herramienta coge?

- **Tercer grupo**

¿Qué pasa con el barco?

¿Qué desgracia ocurre y que pasa con las personas que se encontraban dentro del barco?

¿Quién se salva?

¿Dónde resulta el niño?

¿Cómo está el niño?

¿Qué lleva en la mano?

- **Cuarto grupo**

¿Qué tiempo transcurre desde que el niño se quedó allí?

¿Sigue siendo un niño?

- ¿Cómo se encuentra?
- ¿Cómo son sus prendas de vestir?
- ¿Qué herramientas ha elaborado para subsistir?
- ¿Qué materiales empleó?
- ¿De qué se alimenta?
- ¿Cómo es físicamente?
- ¿Cómo es su vestimenta?
- ¿Cómo se encuentra emocionalmente?
- ¿Qué sigue haciendo durante los días?
- ¿De qué se sigue alimentando?

- **Quinto grupo**

- ¿Cuántos años tendrá?
- ¿Cómo se le ve después de todo este tiempo?
- ¿Qué está haciendo?
- ¿Qué sigue usando para subsistir?
- ¿En qué etapa de la vida se encontrará?
- ¿Cómo es su aspecto?
- ¿Qué observa a lo lejos?
- ¿De qué se tratara?
- ¿Cómo expresa su alegría?

- **Sexto grupo**

- ¿Qué pasa con el barco que venía hacia él?
- ¿Cómo se siente?
- ¿Quién está a su lado?
- ¿Cuál crees que fue el motivo del hundimiento del barco?
- ¿Cómo se ha salvado?
- ¿Qué piensa el niño del anciano?

Cuarto paso: Elaboración de las respuestas a partir de la observación de historietas o imágenes secuenciales.

- **Primer grupo**

¿Qué se observa en la primera imagen?

Se observa un barco

¿Cómo es el barco y que hace?

Es grande y tiene un velero y va votando humo, se pasea tranquilamente por el inmenso mar.

En la segunda imagen. ¿A quiénes se aprecia, como son, que hacen?

En el interior se puede apreciar a una pareja de esposos de clase fina conversando y a un niño de la edad de 7 años que viste también ropa muy fina y elegante.

¿Qué está mirando el niño?

Está mirando una de las cabinas del barco.

- **Segundo grupo**

¿Dónde entra el niño?

El niño entra dentro de esta cabina.

¿Qué herramientas observa?

Observa que a su alrededor hay herramientas de todo tipo como martillo, llaves, alicates, tuercas, etc.

¿Qué herramienta coge?

Un taladro.

- **Tercer grupo**

¿Qué pasa con el barco?

El barco se pasea tranquilamente por el inmenso mar.

¿Qué desgracia ocurre y que pasa con las personas que se encontraban dentro del barco?

El barco se hunde lentamente, todos mueren ahogados.

¿Quién se salva?

El niño se salva de morir.

¿Dónde resulta el niño?

Resulta en una pequeña isla desolada

¿Cómo está en niño?

Triste y asustado

¿Qué lleva en la mano?

Con la herramienta en mano que fue la causante de la desgracia del barco.

- **Cuarto grupo**

¿Qué tiempo transcurre desde que el niño se quedó allí?

Pasan unos años y el niño aún sigue en la isla solitaria.

¿Sigue siendo un niño?

Ya es un adolescente.

¿Cómo se encuentra?

Con la mirada siempre triste y pensativo.

¿Cómo son sus prendas de vestir?

Sus prendas de vestir son las mismas y le quedan chicas.

¿Qué herramientas ha elaborado para subsistir?

Para subsistir se ve que ha elaborado una caña de pescar.

¿Qué materiales empleó?

Los materiales que encontró en la caja de herramientas.

¿De qué se alimenta?

Se alimenta de pescados.

¿Cómo es ahora el adolescente físicamente?

Ya es todo un hombre, le ha crecido el bigote, el cabello.

¿Cómo es su vestimenta?

Solo se cubre con pocas prendas.

¿Cómo se encuentra emocionalmente?

Se encuentra triste y pensativo.

¿Qué hace?

Ha dejado un lado la caña de pescar.

¿De qué se sigue alimentando?

De pescado crudo.

- **Quinto grupo**

¿Cuántos años tendrá?

Tendrá unos 45 años.

¿Cómo se le ve después de todo este tiempo?

Se le ve aun fuerte, aunque sigue con esa mirada triste y desolada.

¿Qué está haciendo?

Está parado con las manos atrás.

¿Qué sigue usando para subsistir?

Su caña de pescar que ya ha sido utilizada para atrapar pescados.

¿En qué etapa de la vida se encontrara?

En la ancianidad.

¿Cómo es su aspecto?

La poca prendas son escasas , y la barba le ha crecido y es color blanco,

¿Qué observa a lo lejos?

Al parecer logro ver algo a lo lejos, una especie de humo negro.

¿De qué se tratara?

Se trata de un barco enorme que se dirige a él.

¿Cómo es su alegría?

En su emoción salta de alegría con los brazos y piernas abiertas como olvidándose de todos lo que pasó.

Sexto paso

¿Qué pasa con el barco que venía hacia él?

El barco se hunde.

¿Cómo se siente?

Está como derrotado porque era la única oportunidad de salir de esa isla solitaria.

¿Quién está a su lado?

A su lado hay un niño.

¿Cuál crees que fue el motivo del hundimiento del barco?

El niño que trae consigo una herramienta causante de la desgracia del hundimiento del barco que es un taladro.

¿Cómo se ha salvado?

Él se ha salvado por un flotador.

¿Qué piensa el niño del anciano?

El niño mira al anciano sorprendido del porque estará allí solitario y pensativo.

Quinto paso: Se excluye las interrogantes dejando únicamente las respuestas unidas por el punto seguido y separadas por párrafos, que se deben conformar en función de la estructura de las respuestas.

Se observa un barco. Es grande y tiene un velero y va votando humo, paseaba tranquilamente por el inmenso mar. En el interior se puede apreciar a una pareja de esposos de clase fina conversando y a un niño de la edad de 7 años que viste también ropa muy fina y elegante. El niño está mirando una de las cabinas del barco.

El niño entra dentro de esta cabina. Observa que a su alrededor hay herramientas de todo tipo como martillo, llaves, alicates, tuercas, etc. El niño coge un taladro.

El barco se pasea tranquilamente por el inmenso mar, el barco se hunde lentamente, todos mueren ahogados pero el niño se salva de morir. Resulta en una pequeña isla desolada triste y asustada con la herramienta en mano que fue la causante de la desgracia del barco.

Pasan unos años y el niño aún sigue en la isla solitaria. Ya es un adolescente. Con la mirada siempre triste y pensativo. Sus prendas de vestir son las mismas y le quedan chicas.

Para subsistir se ve que ha elaborado una caña de pescar con los materiales que encontró en la caja de herramientas alimenta de pescados.

Ya es todo un hombre, le ha crecido el bigote, el cabello, solo se cubre con pocas prendas se encuentra triste y pensativo. Ha dejado un lado la caña de pescar y se sigue alimentándose de pescado crudo como siempre.

Tendrá unos 45 años. se le ve aun fuerte, aunque sigue con esa mirada triste y desolada,

Está parado con las manos atrás. Su caña de pescar que ya ha sido utilizada para atrapar pescados.

En la ancianidad. Las pocas prendas son escasas, y la barba le ha crecido y es color blanco. Al parecer logro ver algo a lo lejos, una especie de humo negro. Se trata de un barco enorme que se dirige a él, en su emoción salta de alegría con los brazo y piernas abiertas como olvidándose de todos lo que pasó.

El barco se hunde. Está como derrotado era la única oportunidad de salir de esa isla solitaria. A su lado hay un niño. El niño que trae consigo una herramienta causante de la desgracia del hundimiento el barco que es un taladro. Él se ha salvado por un flotador. El niño mira al anciano sorprendido del porque estará allí solitario y pensativo.

Sexto paso: Afinar la coherencia y la cohesión del texto.

Cierto día un curioso barco con velero iba votando humo , paseaba tranquilamente por el inmenso mar, en el interior se puede apreciar a una pareja de esposos de clase fina conversando y a un niño de la edad de 7 años que viste también ropa muy fina y elegante, quien está mirando una de las cabinas del barco .

Al entrar en una de las cabinas, observa que a su alrededor hay herramientas de todo tipo como martillo, llaves, alicates , tuercas , etc., al bajar por la escalera el niño encuentra una herramienta muy rara ; un taladro ,que es una pieza metálica de corte que crea orificios en diversos materiales y la sujeta fuertemente, pero el peso es tan irresistible , que en vez de sujetarlo , este empieza a taladrar la parte interna del barco , creando un enorme orificio en la parte motora del barco.

Mientras tanto el barco se pasea tranquilamente por el inmenso mar, pero la desgracia está por suceder, el barco se hunde lentamente, y es allí donde todos mueren ahogados, pero el niño se salva de morir. Resultando en una pequeña isla desolada, triste y asustado con la herramienta en mano que fue la causante de la desgracia. Posiblemente llegó hasta ese lugar en un pedazo de madera de los restos del barco.

Al pasar unos años, el niño aún sigue en la isa solitaria, está sentado, quizá esperando ayuda .Al transcurrir el tiempo ya es un adolescente, con la mirada siempre triste y pensativa, sus prendas de vestir casi no le queda, y para subsistir se ve que ha elaborado una caña de pescar; con los materiales que encontró en la caja de herramientas y se alimenta de pescados.

Y así pasa el tiempo y ahora ya es todo un hombre, le ha crecido el bigote, el cabello, y solo se cubre con pocas prendas, se le ve triste y pensativo, ha dejado a un lado la caña de pescar; porque ya ha comido pescado crudo como siempre lo hace.

Al tener ya unos 45 años se le ve aun fuerte, aunque sigue con esa mirada triste y sin dirección, está parado con las manos atrás y aun lado nuevamente se aprecia su caña de pescar que ya ha sido utilizada para atrapar su alimento de todos los días .Los años siguen transcurriendo y este niño que un día fue ya es una

anciano, las pocas prendas son escasas, y la barba le ha crecido y es color blanco. Ahora está al expectativa al parecer logró ver algo muy al fondo, una especie de humo negro. Y es así como la sospecha se hizo realidad se trata de un barco enorme que se dirige a él, en su emoción salta de alegría con los brazo y piernas abiertas como olvidándose de todos lo que pasó.

Pero por desgracia el barco empieza a hundirse como por arte de magia, era la única oportunidad de salir de esa isla solitaria. Sentado acepta su derrota .De pronto muy cerca de él se oyen gritos de un pobre niño pidiendo ayuda, llevaba consigo un flotador. Es un niño de unos 7 años que trae consigo una herramienta en la mano, no lo podía creer , la misma herramienta era un taladro, él se ha salvado por un flotador que también está a su lado .El niño mira al anciano sorprendido, pero a la vez aliviado ya que no estará por el resto de su vida solo o por lo menos hasta que algún barco llegue y lo salve. Es así como la misma situación lleve a consecuencias inhumanas de subsistencia a estos dos personajes; en algún momento por descuido de sus padres los dejaron solos, sin percatarse del peligro que podrían ocasionar.

8. Evaluación

La evaluación va en función del proceso de la aplicación de la estrategia, en esta fase teórica, se utilizan un pretest para conocer el nivel de redacción de los estudiantes, asimismo módulos de aprendizaje donde el contenido va de forma secuencial. También se emplea lista de cotejo la cual actúa como un mecanismo de revisión durante el proceso de enseñanza-aprendizaje de ciertos indicadores prefijados y la revisión de su logro o de la ausencia del mismo. Se evalúa el conocimiento teórico de los estudiantes acerca de los contenidos básicos a través de examen escritos.

La ficha de observación; donde se evalúa los logros de objetivos, como el producto de toda la estrategia; la elaboración de un relato. En el siguiente paso para la evaluación constante se propone una ficha de observación donde se tiene en cuenta los indicadores del relato. Finalmente Sé utiliza también el postest para medir el resultado de la estrategia.

2.7 MARCO CONCEPTUAL

RELATO

Según *Ricoeur, L. (2005)* es “una construcción progresiva, por mediación de un narrador, de un mundo de acción e interacción humanas, cuyo referente puede ser real o ficcional”.

ESTRATEGIA BASADA EN LA HISTORIETA E IMÁGENES SECUENCIALES EN LA ELABORACIÓN DE RELATOS

Esta estrategia esta orienta al mejoramiento en la elaboración de relatos sobre la base de historia e imágenes secuenciales, con la intención de hacer más asequible la adquisición de la capacidad de escribir nuestros pensamientos e ideas.

COHERENCIA: Es la ordenación y estructuración lógica comprensible de la información en el texto, en función de la situación e intención comunicativa de su autor así como del grado de conocimiento compartido con el receptor.

COHESION: Es el conjunto de mecanismo que sirven para conectar y unir distintas para del texto (palabras, sintagmas, oración, párrafos) que constituyen un texto y que aseguran la comprensión del mismo.

HISTORIETA

Relato o historia explicada mediante viñetas o recuadros que contienen ilustraciones y en el que algunas o todas las viñetas pueden contener un texto más o menos breve.

DESCRIPCIÓN

Gallegos M. (2000) en su texto “Las formas del discurso y los géneros periodísticos”, explica que “DESCRIPCIÓN es la forma del discurso que señala las características de un objeto. Una verdadera descripción permite imaginar lo referido, con palabras que presentan a detalle objetos o acontecimientos

(personas, animales, cosas o situaciones) y que explica sus diversas partes, cualidades y circunstancias”.

LA CAPACIDAD DE REDACCIÓN

Hilda B. (2010) afirma que “es una actividad comunicativa de primer orden, que implica un estado cultural avanzado de quien la ejercita. Es un proceso de construcción de productos escritos, su aprendizaje y su práctica demandan un cuidadoso proceso de elaboración de su materia prima -el pensamiento- y de su forma de expresión o presentación por medio de textos escritos”. De esta concepción dialéctica de la escritura -que vincula el pensar con el escribir- deriva la necesaria y estrecha relación entre contenido y forma, que todo redactor debe valorar como prioritaria y como eje de cualquier ejercicio que se proponga realizar.

CAPÍTULO

III

III. METODOLOGÍA DEL ESTUDIO

3.1. Métodos de la investigación

La investigación tuvo como método el tipo experimental, ya que se centró en la aplicación inmediata de la estrategia metodológica del relato en base a la historieta e imágenes secuenciales (variable independiente) en los estudiantes del tercer grado de educación secundaria de la institución educativa “San Pedro” de Chimbote 2015, para mejorar la elaboración del relato (variable dependiente) y de esta manera demostró la eficacia de la estrategia.

Los métodos que se utilizó en la investigación para cumplir con los objetivos establecidos fueron los siguientes:

- **MÈTODU BIBLIOGRÀFICU –DOCUMENTAL:**
Este método permitió recopilar la información de fuentes, contenidos en libros para el desarrollo del marco teórico.
- **MÈTODU DESCRIPTIVO**
Sirvió para la descripción y análisis de la variable experimental, asimismo ayudó a la construcción de la hipótesis y el afinamiento del 1 nivel de significación del método.
- **MÈTODU DE SÌNTESIS**
A través de este método se sistematizó la información obtenida de las diferentes fuentes bibliográficas.
- **MÈTODU EXPERIMENTAL**
Permitió obtener información para el comportamiento de la variable experimental, designado para la experimentación cuyo resultado se medirá a través de un pre-test y post-test.
- **MÈTODU ESTADÌSTICU**
Permitió el procesamiento de los datos obtenidos a través de tablas y frecuencias estadísticas (moda media aritmética, mediana etc.) y por ende verificar la hipótesis.

- MÈTOD DE OBSERVACIÒN

Con este método se observó el comportamiento de los grupos tanto experimental como de control durante la aplicación de la variable independiente.

3.2. Diseño de la investigación

El diseño de investigación es de tipo experimental con dos grupos uno de control y otro de aplicación cuyo diseño es el siguiente.

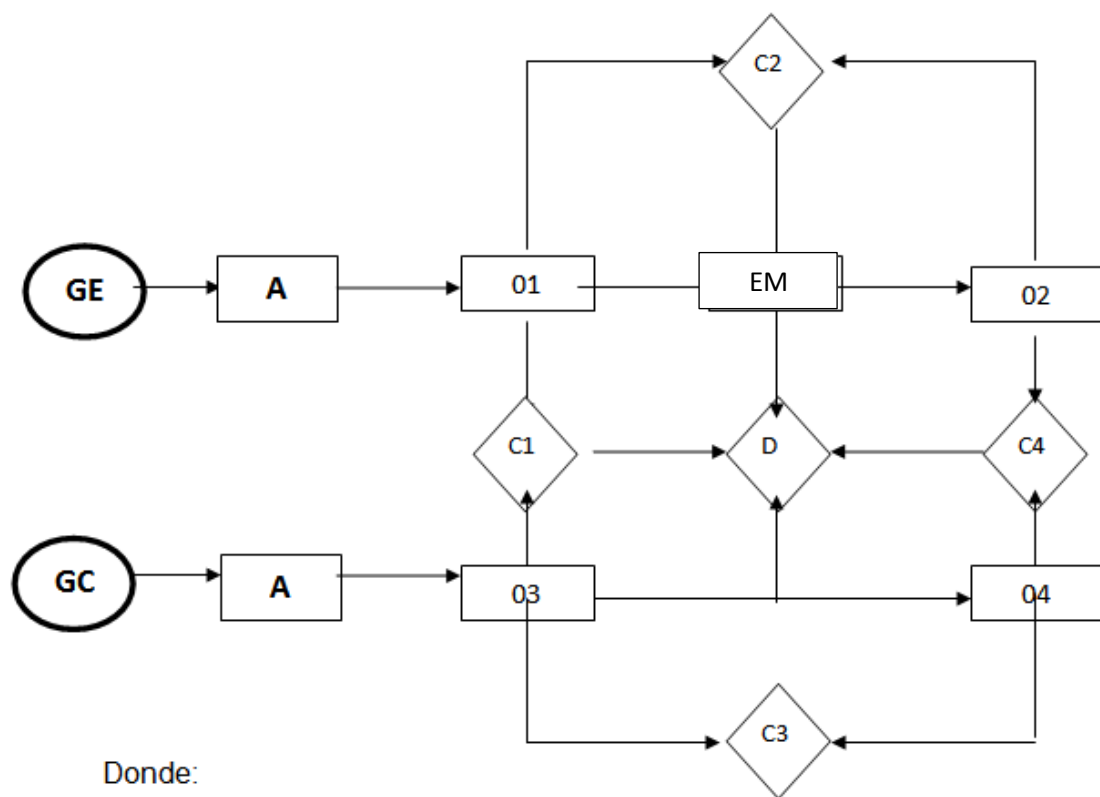

G.E: Grupo experimental

G.C: Grupo de control

A: Selección intencional

01 y 03: Medición inicial (pre-test)

02 y 04: Medición final (post- test)

E.M: Estrategia metodológica

C1: Comparación entre el pre-test de G.C y pre-test del G.E

C2: Comparación entre el pre-test y el pos-test del G.C

C3: Comparación entre el pre-test y el pos-test del G.E

C4: Comparación entre el pos-test del G.C y el pos-test del G.E

D: Discusión de los resultados.

3.3. Población y muestra

- Población

La población estuvo conformada por 125 estudiantes del tercer grado de educación secundaria de la institución educativa “San Pedro” distribuidos en cinco secciones.

- Muestra

Estuvo conformada por los estudiantes de las secciones “C” y “D” con 25 estudiantes respectivamente, seleccionados de una manera determinada, donde la sección “D” cumplirá la función de grupo experimental y la sección “C” cumplirá la función de grupo control.

3.4. Actividades del proceso investigativo

En el proceso de la investigación es necesario saber qué rumbo seguir para demostrar la hipótesis.

En este sentido se necesitó hacer un listado de actividades. Estas acciones dependió de la clase de investigación que se elaboró concretamente, así por ejemplo, en caso de una investigación aplicada, las actividades fueron las siguientes:

- Se observó y se describió de la realidad del problema.
- Se formuló la problemática
- Para darle una posible respuesta se construyó la hipótesis

- Se identificó y se formuló las variables
- Se construyó la fundamentación teórica sobre las variables (marco teórico)
- Se realizó la formulación del marco conceptual
- Formulación de los objetivos
- Se seleccionó la metodología adecuada.
- Se formuló los instrumentos necesarios para cada sesión de aprendizaje
- Se formuló el procedimiento de la investigación
- Se elaboró los instrumentos necesarios para cada sesión de aprendizaje
- Se recopiló los datos de cada resultado
- Se realizó el análisis e interpretación de los datos
- Se realizó la discusión de los resultados
- Se elaboraron de las conclusiones y sugerencias
- Se sistematizó la información
- Se redactó el informe
- Se Presentó el informe
- Finalmente se sustentó el informe

3.5. Técnicas e instrumentos de recolección de datos

En la recolección de datos los instrumentos que permitieron cumplir con los objetivos de esta investigación, los cuales fueron :

- Los test (pre y post) que fueron planificados y elaborados en función a los objetivos de la estrategia, sirvieron para comparar el mejoramiento de la redacción desde el inicio de la aplicación de la estrategia de la historieta.

Para la elaboración de los instrumentos que permitieron objetivizar el nivel de aprendizajes, se utilizaron los siguientes instrumentos de evaluación:

- Lista de cotejos (se aplicó en forma actitudinal esto sirvió para comprobar el desarrollo de la estrategia)
- Guías de observación (determinaron el mejoramiento de la redacción).
- Pruebas escritas, comprobaron el mejoramiento de sus capacidades y habilidades.

3.6. Procedimientos de la recolección de datos

La estrategia básicamente consistió en la conformación de dos grupos de trabajo: uno de aplicación y otro de control. En el de control y de aplicación se aplicó un pre-test, para determinar en qué nivel de conocimiento se iniciaba la investigación, luego solo en el de aplicación se desarrolló la estrategia experimental, finalmente tanto al grupo de aplicación como el de control se aplicó un pos-test para establecer las diferencias tanto a nivel de inicio como al nivel de salida y de esa manera ver si la estrategia había mejorado la capacidad de redacción del grupo experimental.

Ambos resultados pre-test y pos-test fueron comparados a través de procedimientos estadísticos. Una vez obtenidos los resultados se pudo evidenciar el grado de significancia de la estrategia.

- Se inició con la aplicación del pre-test al grupo control y grupo experimental para comparar el nivel de significado del aprendizaje.
- Para el grupo control se desarrolló las sesiones de clase de manera tradicional.
- Al grupo experimental se desarrolló las sesiones de clase aplicadas en la estrategia.
- En la sesión “la historieta” se aplicó una prueba escrita y la lista de cotejo, esto permitió evidenciar el desarrollo de sus capacidades, a la vez organizar y aplicar lo aprendido.
- En la sesión la coherencia se utilizó una guía de observación, que determinó el mejoramiento de la redacción.
- En la sesión la cohesión se aplicó una práctica calificada
- En la sesión del relato se utilizó una guía de observación
- En sesión sobre la aplicación de la estrategia se utilizó una guía de observación y en esas sesiones se emplearon las guías de aprendizaje significativo.
- Al culminar la investigación se aplicó el pos-test para determinar el nivel de mejoramiento en cuanto al nivel del relato.
- Se procedió a la recolección de datos
- Se cuantificó de la información en los cuadros específicos.

- Se cuantificó la medida estadística en términos de la media aritmética, moda y medianas.

3.7. Técnicas de procesamiento y análisis de datos

El procesamiento y análisis de datos se realizó utilizando las técnicas de la estadística descriptiva a través de:

- Elaboración de cuadros estadísticos
- Elaboración de gráficos de barras.

La presentación de los resultados obtenidos del pre test y post test se realizaron aplicando la estadística descriptiva a través de la presentación de cuadros estadísticos y gráficos de barra los que facilitaron la comprensión porcentual de los resultados.

Además la utilización de la estadística inferencial con la prueba de hipótesis lo que permitió probar la efectividad de la hipótesis y por ende determinar la validez de la estrategia.

La media aritmética:

Es el valor obtenido al sumar todos los datos y dividir el resultado entre el número total de datos. \bar{x} Símbolo de la media aritmética e

s el símbolo de la media aritmética.

$$\bar{x} = \frac{x_1 + x_2 + x_3 + \dots + x_n}{N}$$

$$\bar{x} = \frac{\sum_{i=1}^n x_i}{N}$$

La moda:

Es el valor que tiene mayor frecuencia absoluta.

Se representa por Mo.

Se puede hallar la moda para variables cualitativas y cuantitativas.

$$MO = L_i + \frac{f_i - f_{i-1}}{(f_i - f_{i-1}) + (f_i - f_{i+1})} \cdot a_i$$

La media aritmética:

Es el valor obtenido al sumar todos los datos y dividir el resultado entre el número total de datos.

✗ Símbolo de la media aritmética es el símbolo de la media aritmética.

$$\bar{X} = \frac{X_1 + X_2 + X_3 + \dots + X_n}{N}$$

$$\bar{X} = \frac{\sum_{i=1}^n X_i}{N}$$

CAPÍTULO

IV

ANÁLISIS E INTERPRETACION DE LOS RESULTADOS

4.1.PRESENTACION DE LOS CUADROS , GRÁFICOS Y MEDIDAS ESTADÍSTICAS CON SUS RESPECTIVOS ANÁLISIS E INTERPRETACIÓN RELACIONÁNDOLOS CON EL PROBLEMA , LA HIPOTESIS Y LA TEORÍA.

CUADRO N°01

RESULTADOS DEL PRETEST DE LOS GRUPOS CONTROL Y EXPERIMENTAL , OBTENIDOS EN LA APLICACIÓN DE UNA ESTRATEGIA BASADA EN LA HISTORIETA E IMÁGENES SECUENCIALES PARA MEJORAR LA ELABORACIÓN DEL RELATO EN LOS ESTUDIANTES DEL TERCER GRADO DE EDUCACIÓN SECUNDARIA DE LA INSTITUCIÓN EDUCATIVA “SAN PEDRO” DE CHIMBOTE - 2015.”

VARIABLE	VALORACIÓN	PUNTAJE	PRETEST			
			G.C		G.E	
			N° ESTUDIANTES	%	N° ESTUDIANTES	%
Elaboración del Relato	Excelente	18 - 20	0	0%	0	0%
	Bueno	14 – 17	0	0%	0	0%
	Regular	11 – 13	04	16%	04	16%
	Deficiente	0 – 10	21	84%	21	84%
	TOTAL		25	100%	25	100%

Fuente: Pretest aplicado al GC, 3° “C”, y GE, 3° “D” de Educación Secundaria de la I.E. “San Pedro”

GRÁFICO N° 01: RESULTADOS DEL PRETEST SOBRE LA ELABORACION DE RELATOS EN LOS GRUPOS CONTROL Y EXPERIMENTAL RESULTADOS DEL PRETEST

CUADRO N° 01: CUADRO DE MEDIDAS DE TENDENCIA CENTRAL DEL PRETEST

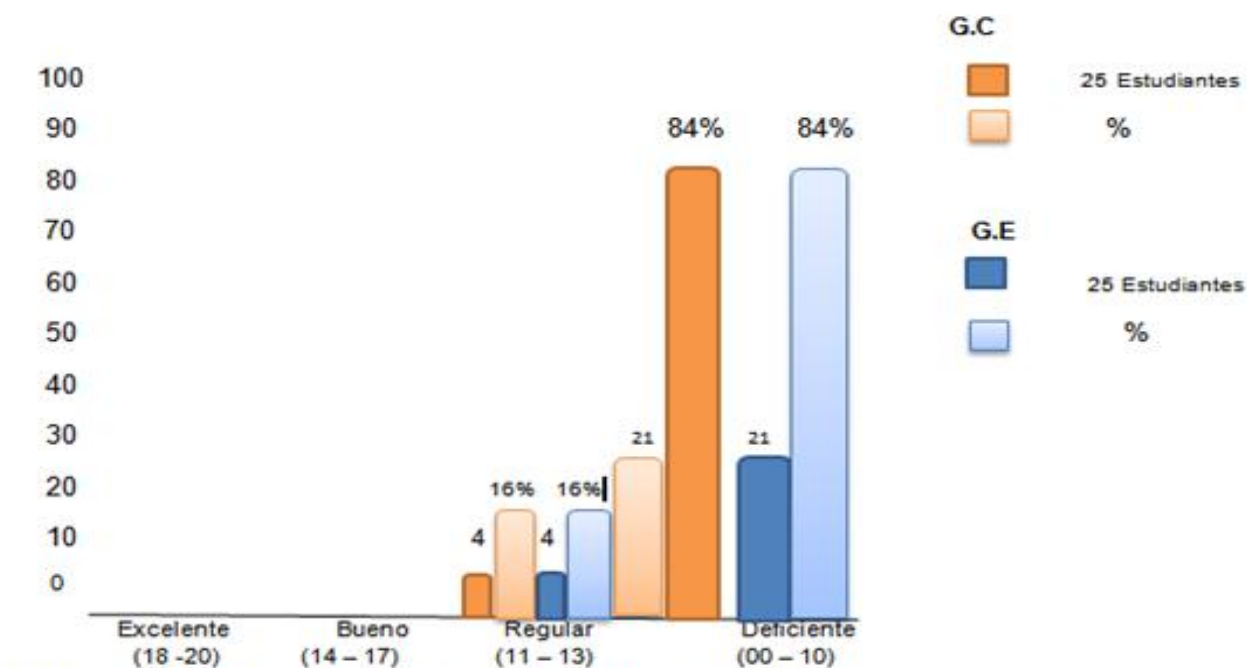

FUENTE: Pretest del GC Y Pretest de GE de la estrategia metodológica.

SOBRE LA ELABORACION DE RELATOS EN LOS GRUPOS CONTROL Y EXPERIMENTAL

MEDIDAS DE TENDENCIA CENTRAL	PRETEST	
	GRUPO CONTROL	GRUPO EXPERIMENTAL
MODA	05	05
MEDIANA	06	06
MEDIA (PROMEDIO)	05	05

ANALISIS E INTERPRETACION

En los resultados obtenidos en el pretest, aplicado al grupo de control y al grupo experimental, se puede apreciar que en los resultados del pretest referente a la capacidad de redacción de relatos el grupo control obtuvo un 84% en el nivel deficiente, al igual que el grupo experimental un 84%. Por otro lado se debe, mencionar que en el grupo control el 16% restante se identificó en el nivel regular al igual que en el grupo experimental el 16%. Por otro lado ningún grupo alcanzó un nivel bueno ni excelente. Así mismo, la moda de ambos grupos es el mismo, siendo el puntaje de 05 , la media o promedio de ambos equipos son iguales siendo la nota de 05; pero en cuanto a la mediana, existe una diferencia, ella, en el grupo control es 05 y del grupo experimental 06. Estos resultados revelan que ambos grupos iniciaron la elaboración de su relato en su mayoría el mismo nivel deficiente.

Esto reafirma el planteamiento sobre el déficit causado por la falta de estrategias que aporten al estudiante a mejorar su capacidad de elaborar relatos.

CUADRO N° 02: COMPARACIÓN INTERNA ENTRE EL PRETEST Y POSTEST DEL GRUPO CONTROL SIN HABER APLICADO LA ESTRATEGIA BASADA EN LA HISTORIETA E IMÀGENES SECUENCIALES PARA MEJORAR LA ELABORACIÓN DEL RELATO EN LOS ESTUDIANTES DEL TERCER GRADO DE EDUCACIÓN SECUNDARIA DE LA INSTITUCIÓN EDUCATIVA “SAN PEDRO” DE CHIMBOTE.

VARIABLE	VALORACIÓN	PUNTAJES	GRUPO CONTROL			
			N° DE ESTUDIANTES		%	
			PRETEST	POSTEST	PRETEST	POSTEST
Elaboración del Relato	Excelente	18 – 20	00	00	00 %	00 %
	Bueno	14 – 17	00	02	00 %	08 %
	Regular	11 – 13	04	05	16 %	20 %
	Deficiente	00 – 10	21	18	84 %	72 %
	TOTAL			25	25	100 %

Fuente: Pretest y postest aplicado al grupo control, 3° “C” de Educación Secundaria de la I.E. “San Pedro”

GRÁFICO N° 02: RESULTADOS DEL PRETEST Y POSTEST SOBRE LA EBORACION DEL RELATO DEL GRUPO CONTROL

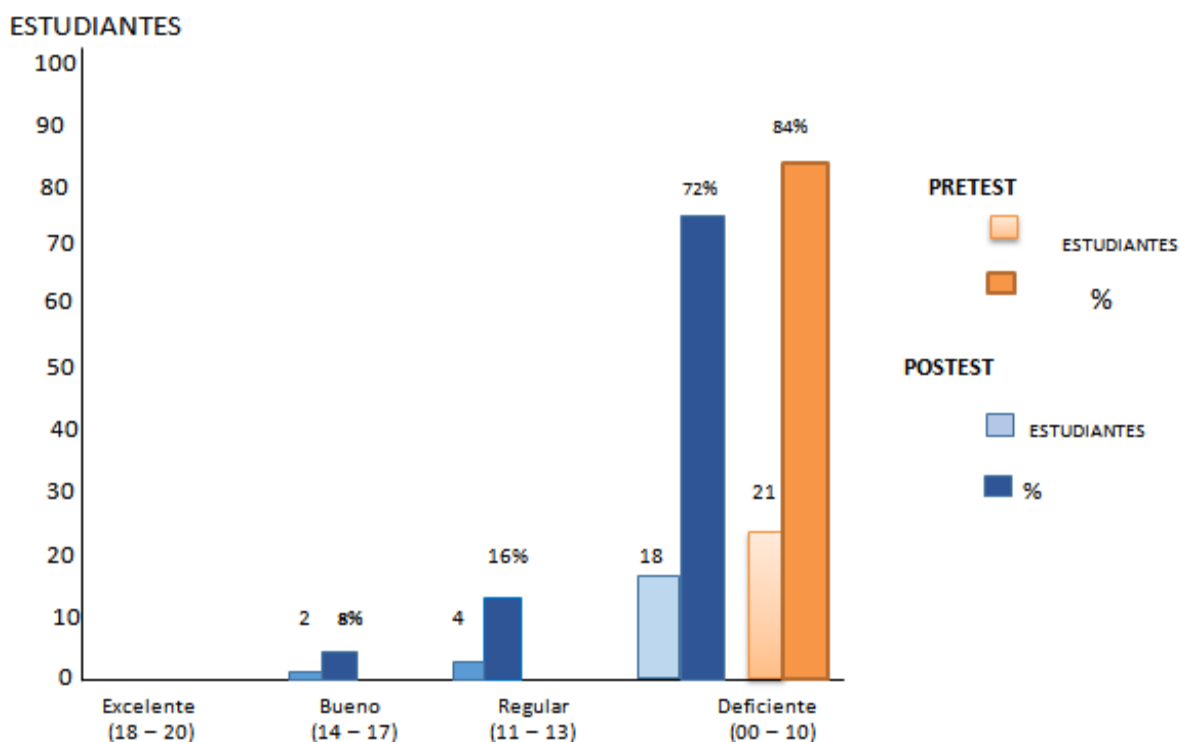

Fuente: Pretest y posttest aplicado al grupo control, 3° "C" de Educación Secundaria de la I.E. "San Pedro"- Chimbote

CUADRO N°02: CUADRO DE MEDIDAS DE TENDENCIA CENTRAL DEL PRETEST Y POSTEST APLICADO AL GRUPO CONTROL, 3° "C" DE EDUCACIÓN SECUNDARIA DE LA I.E. "SAN PEDRO-CHIMBOTE"

COMPARACIÓN INTERNA: GRUPO CONTROL			GANANCIA INTERNA
EVALUACIONES	PRETEST	POSTEST	
PROMEDIO	05	08	03

MEDIDAS DE TENDENCIA CENTRAL	GRUPO CONTROL	
	PRETEST	POSTEST
MODA	05	08
MEDIANA	06	07
PROMEDIO	05	08

ANÁLISIS E INTERPRETACIÓN

Tal como se puede visualizar en el cuadro y gráfico N° 02, los resultados obtenidos en el pretest y postest del grupo control, nos podemos dar cuenta que en un inicio entre los 25 estudiantes , 21 se ubicaron en un nivel deficiente y 04 en regular , luego de haber recibido los aportes necesarios para la elaboración de sus relatos, solo 3 de ellos han logrado sobresalir, los cuales se ubican: nivel regular; 01 participante, y, en el nivel bueno; 02 estudiantes, por lo tanto, los 18 restantes permanecen en su nivel sin mostrar ninguna mejora.

Por otra parte, si revisamos las medidas de tendencia central del pretest y postest observamos que en un inicio el promedio es de 05 y en el segundo 08, obteniendo una ganancia de 03 puntos, lo cual quiere decir que dicho grupo no ha obtenido el aporte necesario para la elaboración de sus relatos.

En conclusión este grupo no obtuvo mejoría; ya que la mayoría de estudiantes no han ascendido de nivel.

CUADRO N° 03: COMPARACIÓN INTERNA ENTRE EL PRETEST Y POSTEST DEL GRUPO EXPERIMENTAL LUEGO DE LA APLICACIÓN DE LA ESTRATEGIA BASADA EN LA HISTORIETA E IMÀGENES SECUENCIALES PARA MEJORAR LA ELABORACIÓN DEL RELATO EN LOS ESTUDIANTES DEL TERCER GRADO DE EDUCACIÓN SECUNDARIA DE LA INSTITUCIÓN EDUCATIVA “SAN PEDRO” DE CHIMBOTE .

VARIABLE	VALORACIÓN	PUNTAJES	GRUPO EXPERIMENTAL			
			N° DE ESTUDIANTES		%	
			PRE TEST	POS TEST	PRE TEST	POS TEST
Elaboración del Relato	Excelente	18 - 20	00	15	00 %	60 %
	Bueno	14 - 17	00	10	00 %	40 %
	Regular	11 - 13	04	00	16 %	00 %
	Deficiente	00 - 10	21	00	84 %	00 %
	TOTAL		25	25	100 %	100 %

Fuente: Pretest y postest aplicado al grupo experimental 3° “D” de Educación Secundaria de la Institución Educativa “San Pedro”

GRÁFICO N° 03: RESULTADOS DEL PRETEST Y POSTEST SOBRE LA ELABORACION DEL RELATO DEL GRUPO EXPERIMENTAL

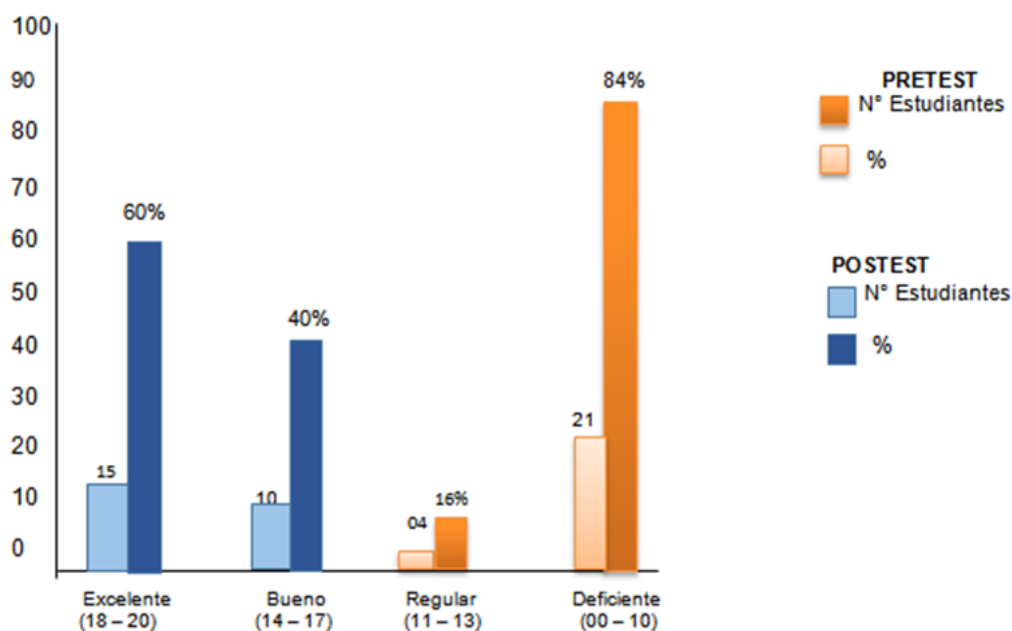

Fuente: Pretest y posttest aplicado al grupo experimental 3° "D" de Educación Secundaria de la Institución Educativa "San Pedro"

CUADRO N° 03: CUADRO DE MEDIDAS DE TENDENCIA CENTRAL DEL PRETEST Y POSTEST DEL GRUPO EXPERIMENTAL APLICADO AL GRUPO EXPERIMENTAL 3° "D" DE EDUCACIÓN SECUNDARIA DE LA INSTITUCIÓN EDUCATIVA "SAN PEDRO"

MEDIDAS DE TENDENCIA CENTRAL	GRUPO EXPERIMENTAL	
	PRETEST	POSTEST
MODA	05	19
MEDIANA	06	18
PROMEDIO	05	19

COMPARACIÓN INTERNA: GRUPO EXPERIMENTAL			GANACIA INTERNA
EVALUACIONES	PRETEST	POSTEST	
PROMEDIO	05	19	14

ANÁLISIS E INTERPRETACIÓN

Tal y como se muestra en el cuadro y el gráfico N° 03, donde se plasman los resultados obtenidos del pretest y posttest del grupo experimental, podemos observar que en la primera evaluación los 25 estudiantes se ubicaron entre el nivel deficiente; 21 y 4 en el nivel regular, constatando que la mayoría tenía dificultad en el desarrollo de la elaboración de sus relatos, por tal razón, su promedio fue 05.

Luego de la aplicación de la estrategia, se procedió a evaluar por segunda vez, con lo cual, se comprobó que dicho grupo logró superar el nivel deficiente y

regular, desplazándose hacia los otros niveles de la siguiente manera: excelente con un 60 %, que corresponde a 13 estudiantes; bueno con un 40%, que implica 14 integrantes.

Si observamos las medidas de tendencia central, veremos que en pretest oscilan entre 02 y 05, mientras que en el posttest la moda es de 19, la mediana 18 y el promedio 19, como se verá, en esta segunda evaluación el promedio se elevó, alcanzando un puntaje de 19, obteniendo una ganancia interna de 14 puntos.

Con estos resultados obtenidos, podemos afirmar que la aplicación de la estrategia en el grupo, permitió que los estudiantes lograran elaborar relatos con eficiencia.

CUADRO N° 04: RESULTADOS DEL POSTEST DE LOS GRUPOS CONTROL Y EXPERIMENTAL OBTENIDOS EN LA APLICACIÓN DE UNA ESTRATEGIA BASADA EN LA HISTORIETA E IMÀGENES SECUENCIALES PARA MEJORAR LA ELABORACIÓN DEL RELATO EN LOS ESTUDIANTES DEL TERCER GRADO DE EDUCACIÓN SECUNDARIA DE LA INSTITUCIÓN EDUCATIVA “SAN PEDRO” DE CHIMBOTE

VARIABLE	VALORACIÓN	PUNTAJES	POSTEST			
			GRUPO CONTROL		GRUPO EXPERIMENTAL	
			N° ESTUDIANTES	%	N° ESTUDIANTES	%
Elaboración del relato	Excelente	18 – 20	00	00 %	15	60%
	Bueno	14 – 17	02	08 %	10	40 %
	Regular	11 – 13	05	20 %	00	00 %
	Deficiente	00 – 10	18	72%	00	00 %
TOTAL			25	100%	25	100 %

Fuente: Posttest aplicado al G.C. 3° “C” y G.E. 3° “D” de Educación Secundaria de la Institución Educativa N° “San Pedro”

GRÁFICO N° 04: RESULTADOS DEL POSTEST SOBRE LA ELABORACION DEL RELATO DEL GRUPO EXPERIMENTAL

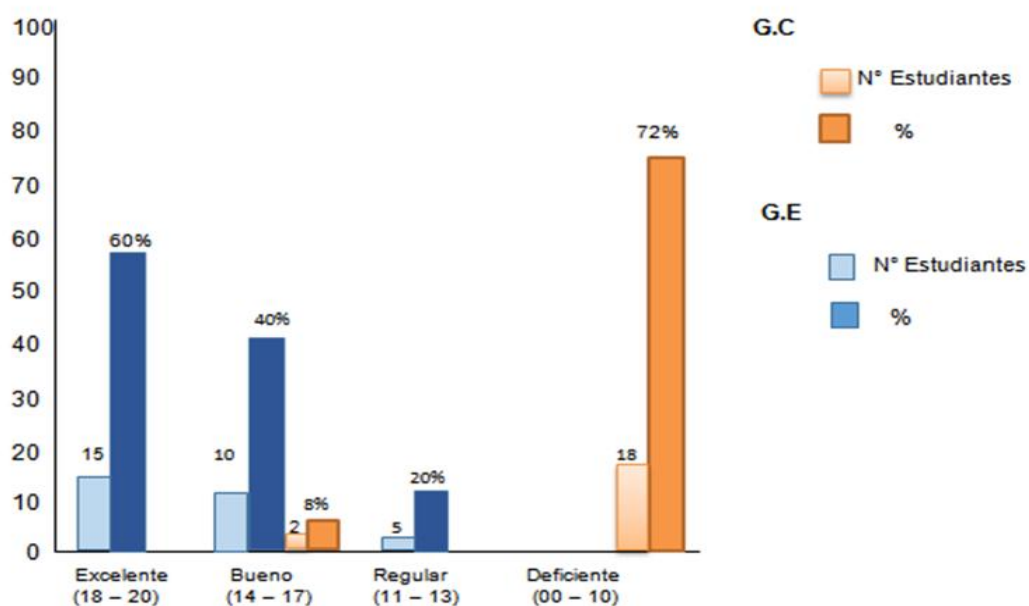

Fuente: Postest aplicado al G.C. 3° "C" y G.E. 3° "D" de Educación Secundaria de la Institución Educativa N° "San Pedro"

MEDIDAS DE TENDENCIA CENTRAL	POSTEST	
	GRUPO CONTROL	GRUPO EXPERIMENTAL
MODA	08	19
MEDIANA	07	18
PROMEDIO	08	19

COMPARACIÓN EXTERNA: GRUPO EXPERIMENTAL Y GRUPO CONTROL			GANANCIA EXTERNA
GRUPOS	G.E	G.C	
PROMEDIOS	19	08	11

ANÁLISIS E INTERPRETACIÓN.

En el cuadro y en el gráfico N° 04, donde se consignan los resultados del postest del grupo de control y el experimental podemos visualizar que el grupo de control, 18 alumnos que significa el 72 %, se hallan en el nivel deficiente; 5 alumnos, que representa el 20 %, se encuentra en el nivel regular; y 02 estudiantes, que constituyen el 8 %, se ubican en el nivel bueno. De donde se puede deducir que ningún estudiante alcanzó ubicarse en el nivel excelente.

En el mismo gráfico podemos observar que el grupo experimental obtuvo diferente resultado. 15 estudiantes, que constituyen el 60 %, se ubicaron en el nivel excelente; 10 participantes, que llegan a representar el 40 %, se hallan en el

nivel bueno; por lo que ningún estudiante se ubica ni en regular, ni en el nivel deficiente.

En las medidas de tendencia central, podemos ver que el grupo de control oscila entre 07 y 08; mientras que el grupo experimental tiene como moda 19, como mediana 18 y como promedio 19.

Teniendo en cuenta los promedios alcanzados, se puede determinar que el grupo experimental ha alcanzado una ganancia externa de 11 puntos, lo que equivale a un 55% de superación.

En conclusión, podemos afirmar que la aplicación de la estrategia en el grupo experimental ha sido beneficiosa, por lo tanto, confirmamos la hipótesis de la investigación.

4.2. DISCUSIÓN DE LOS RESULTADOS

Tal como se afirma en la fundamentación del problema de la investigación, el nivel en la elaboración de relatos de los estudiantes del tercer grado de educación secundaria era deficiente, pues la prueba de pretest, en los grupos, tanto de control como experimental, demostró que dichos alumnos no se encontraban en un nivel adecuado. Ambos grupos no llegaban a un nivel bueno o excelente. Este resultado se debe a que los docentes no emplearon estrategias innovadora donde despertaran el interés de los estudiantes; desde la motivación hasta la finalización de sus sesiones de clase, más aun en la capacidad de producción escrita.

Esta problemática presenta una gran preocupación es por ello que fue necesario plantear una propuesta metodológica basada en una estrategia basada en la historieta e imágenes secuenciales para mejorar la elaboración del relato. En los antecedentes encontrados se visualiza que son pocas las que se dedican al aporte de esta producción escrita, es por ello, que debe ser considerado algo innovador, que el docente debe tener en cuenta en su práctica pedagógica.

La investigación se realizó en dos grupos predeterminados: uno experimental y otro de control. Para llevar a cabo el procedimiento de la estrategia, se dividió en dos grupos uno en la cual estaba comprendida por los siguientes contenidos: el relato, la historieta, la descripción, coherencia y cohesión todos estos contenidos, se aplicó en los dos grupos, tanto de control como en el experimental. Luego, se

pasó a ejecutar al estrategia solo en el grupo experimental, dicho estrategia, resultó siendo favorable, ya que los integrantes de este grupo al momento de efectuar la evaluación del postest, alcanzaron un buen nivel de aprendizaje, es decir, lograron superar el nivel deficiente y regular que demostraron tener mediante el postest.

Para obtener estos resultados positivos, fueron de gran ayuda los instrumentos que utilizamos en la aplicación de la estrategia, los cuales, fueron sometidos a juicio de un experto. Estos instrumentos se elaboraron como resultado de nuestras matrices como son: matriz para determinar la prueba de pretest y postest, matriz de planificación general de las sesiones de los contenidos y por último a través de la programación del desarrollo de los contenidos de la estrategia. Nuestros instrumentos eran evaluados después de concluir cada actividad, con la finalidad de saber si estaban permitiendo que los estudiantes logren comprender los indicadores de aprendizaje.

Por otro lado, en el postest aplicado al grupo control, donde se desarrolló el contenido de manera tradicional, obtuvimos como resultado, que este grupo, no logró alcanzar un buen aprendizaje, pues en la primera evaluación, su promedio fue 05 y en la segunda 08, obteniendo una ganancia interna de 08 puntos, de manera diferente el postest aplicado al grupo experimental, dio como resultado una ganancia interna de 14 puntos y una externa de 11 puntos.

Por otra parte, el proceso de contraste de ambos grupos, se realizó mediante los resultados obtenidos del pretest y postest, con los cuales, se demostró que la aplicación de la estrategia en el grupo experimental, mejoró la elaboración del relato en los estudiantes del tercer año de educación secundaria.

La estrategia basada en la historieta e imágenes secuenciales, fue el aporte innovador en la investigación, es decir, fue la parte más idónea, para que los estudiantes aprendieran mediante historietas a elaborar relatos.

Al obtenerse estos resultados positivos, se confirma la hipótesis planteada, a la vez, que podemos generalizarlos, pues, si aplicamos la estrategia a otros estudiantes de 3°er grado de educación secundaria, definitivamente se obtendría los mismos efectos favorables.

Si queremos obtener mayor efectividad cuando se aplique nuevamente esta estrategia, se debe seguir los pasos de la estrategia, ya que si ellos no podemos llegar a cumplir con lo propuesto.

Las actividades fueron realizadas en grupos, permitiéndoles a los estudiantes relacionarse con sus demás compañeros y a la vez ir intercambiar ideas, con la finalidad de que descubran en ellos esa capacidad de elaboración de relatos.

Esta propuesta basada en la historieta e imágenes secuenciales muestra cómo se debe motivar a los estudiantes al momento de escribir algún texto, ya que no solo observan las imágenes de cada viñeta, sino también irán más allá de lo observado.

Finalmente concluimos que la investigación, sirvió para reafirmar la hipótesis planteada, la cual, afirmaba que la aplicación de una estrategia basada en la historieta o imágenes secuenciales mejora la elaboración del relato en los estudiantes del tercer grado de educación secundaria.”

CAPÍTULO

V

V. CONCLUSIONES Y SUGERENCIAS

5.1. CONCLUSIONES

1. La aplicación de la estrategia “Aplicación de una estrategia basada en historietas e imágenes secuenciales para mejorar la elaboración del relato”, mejoro en un 55% la elaboración del relato en los estudiantes del tercer grado de educación secundaria.
2. En los resultados obtenidos en el pretest de ambos grupos, se comprobó que la mayoría de los estudiantes están en un nivel deficiente y como se sustentó en la formulación del problema. En esta primera evaluación, ambos grupos obtuvieron como promedio 05.
3. La comparación del pretest y postest del grupo control, prueban que dicho grupo, no logró alcanzar un nivel de elaboración de relatos mejorado, ya que la mayoría de sus integrantes no ascendieron de niveles, pues su promedio en un inicio fue 05 y en el segundo 08, obteniendo una ganancia interna de 03 puntos.
4. En cuanto al grupo experimental, a través de la comparación de su pretest y postest, dio como resultado una ganancia interna de 14 puntos, pues en el pretest obtuvo como promedio 05 y en el postest 19; lo cual, implica que internamente la estrategia aplicada sirvió para que este grupo lograría alcanzar un nivel excelente en la elaboración de sus relatos.
5. Al hacer nuestras comparaciones sobre los resultados del postest del G.E. con los del G.C, pudimos constatar que la aplicación de la estrategia en el primer grupo, permitió que este, obtuviera una ganancia externa de 11 puntos, lo cual confirma que la aplicación de la estrategia basada en la historieta e imágenes secuenciales mejora la elaboración del relato en los estudiantes del tercer grado de educación secundaria de la I.E.” San Pedro “Chimbote por lo tanto, queda demostrada de manera efectiva nuestra hipótesis planteada en nuestra investigación.

5.2. SUGERENCIAS

1. Se deben priorizar los contenidos básicos que requiere el grupo, teniendo en cuenta su nivel de elaboración de relatos.
2. La estrategia tiene 6 pasos con tiempos establecidos, los cuales no deben de variar ya que no se llegaría a la estrategia.
3. Se debe cumplir con los tiempos previstos a fin de asegurar de manera eficaz los resultados.
4. Debido a los resultados de mejora en la elaboración de relatos, se recomienda aplicarla, porque no solo aporta a la capacidad de redacción de textos , sino que despierta en ellos la imaginación , y procesamiento de secuencias a través de imágenes que bien están en cada viñetas o pueden ser procesadas por ellos.
5. Los docentes pueden ampliar la cobertura de la dimensiones en la elaboración del relato, tales como: el sentido lógico, comentarios, sentido crítico y la opinión personal.

REFERENCIAS BIBLIOGRÁFICAS

- Becher Johannes (2001) **Redacción y comprensión de textos descriptivos**.
Barcelona: Genius
- Bernandez Enrique (1982) *Concepto de texto. En Introducción a la Lingüística del Texto*. Madrid: Espasa
- Carlino Efesio (2010), **Introducción al libro escribir, leer**. Paris: Amanecer
- Cassany, Daniel., Luna, M. y Sanz, G. (2007) **Redacción de textos descriptivos**. Barcelona: Anagrama.
- Chávez, Pool. y Oseguera, Eustaquio. (1998). *Acercamiento a los textos: Taller de lectura y redacción 1*, México: Publicaciones Cultural.
- Chero Adanaqué y San Miguel Mestanza (2011) **Aplicación de la estrategia de redacción de textos descriptivos en base a imágenes e interrogantes para mejorar la capacidad de redacción**- Proyecto de Investigación. Perú.
- CONTÉ, M-E. (1988) **Coherencia textual**, Madrid .España
- DÍAZ, Lorenzo (1989). **Gente de comic: De Flash Gordon a Torpedo**.
Madrid: Diario 16, suplemento de Gente.
- Lozano Luis (2004) **Lengua española 1 y 2**. México: Libris Editores.
- Pantigoso, Gonzalo (1996); **La imagen como medio de enseñanza – aprendizaje de la redacción** -Trabajo de Investigación. Perú.
- Paul Ricoeur (2003); **Tiempo y narración** –Libro . México.

- Roman Gubern (1973). **Comics**. En Gran Enciclopedia Larousse, vol. III.
- Sandoval Bernardo (1999) **La redacción, elementos**. México: Lamburgo.
- Valladares Miguel .**Pautas para una mejor redacción**.Lima: Amaru Editores (1983)
- Van Dijk, T. (1989). **Texto y contexto**. Semántica y pragmática del discurso. Cátedra, Madrid (España).
- Vivaldi Martin (1967) **Curso de redacción dinámica**, Ediciones Paraninfo, España.

PORTALES DE INTERNET

http://www.ub.edu/sentipensar/pdf/saturnino/el_relo como estrategia didactica_creativa.pdf.

Saturnino de la Torre, y otros, 2009. “*El relato como estrategia didáctica creativa*”

<http://www.tiposde.org/lengua-y-literatura/80-tipos-de-descripcion>.

“Enciclopedia “,2016. Wiener (n.d)

<http://creacionliteraria.net/2012/03/qu-es-la-historieta/>.

Manuel docente, 2010.

ANEXOS

ANEXO N°01

Matriz de coherencia instrumental de la variable dependiente o experimental

VARIABLE	INDICADORES	ÌTEMS	PESO	INSTRUMENTO	TECNICA
Elaboración del relato	Determinación de aspectos extrínsecos	Identificación de elementos Identificación la estructura Identificación el proceso	5	Guías de observación	Imágenes
	Presentación de hechos	Observación la historieta	5	Lista de cotejo	Textos rompecabezas
	Elaboración de preguntas y respuestas	Especificación el tiempo Reconocimiento el punto de vista.			
	Exclusión de preguntas	Obtención de respuestas por bloques. Utilización descripciones,	5		

	<p>Aplicación de la coherencia y la cohesión</p>	<p>y recursos literarios.</p> <p>Exclusión de las interrogantes</p> <p>Unificación de las respuestas</p> <p>Conformación de párrafos</p>	<p>5</p> <p>5</p>	<p>Guías de observación</p> <p>Lista de cotejo</p>	<p>Imágenes</p>
	<p>Afinamiento del relato</p>	<p>Verificación de la coherencia del relato.</p> <p>Verificación de la cohesión del relato.</p> <p>Reconocimiento el nivel de estilo usado.</p> <p>Reconocimiento el tipo de registro usado</p>	<p>5</p> <p>5</p>	<p>Guías de observación</p> <p>Lista de cotejo</p>	<p>Textos rompecabezas</p>

ANEXO N°02

PRETEST

Con el fin de realizar una investigación sobre producción escrita, creo conveniente presentar un test y de esta manera verificar que indicadores han sido desarrollados por el docente en el proceso enseñanza –aprendizaje de educando.

Apellidos y nombres:.....grado y sección.....

Observa detenidamente y realiza un breve relato de la historieta.

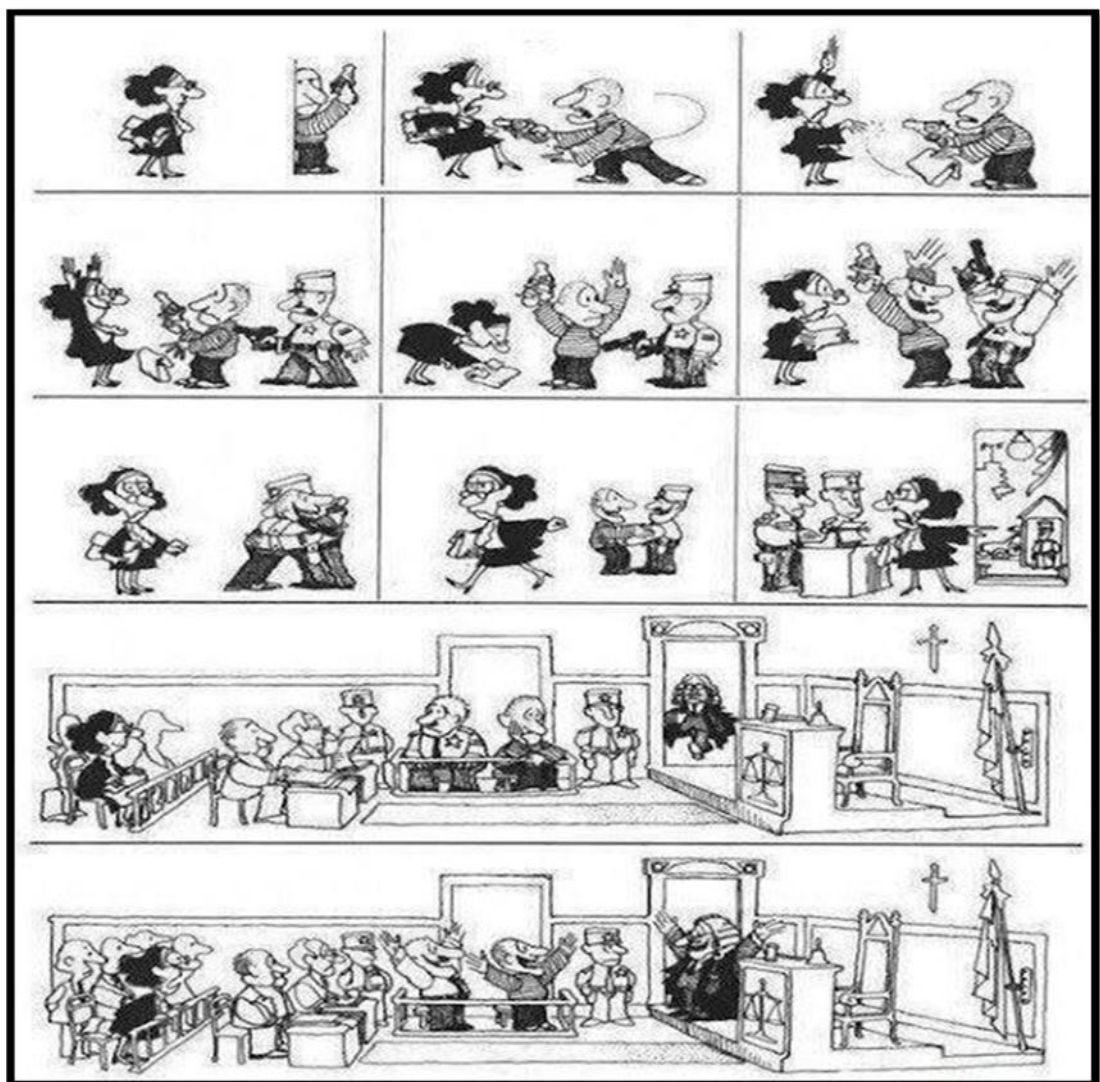

ANEXO Nº03

POSTEST

Con el fin de comprobar la eficacia de la estrategia aplicación de una estrategia basada en la historieta e imágenes secuenciales para mejorar la elaboración del relato tome en cuenta los indicadores que desarrollaron los educandos durante la aplicación de la estrategia creyendo pertinente aplicare el pos -test para verificar los logros alcanzados.

Apellidos y nombres:.....grado y sección.....

Observa detenidamente y realiza un breve relato de la historieta.

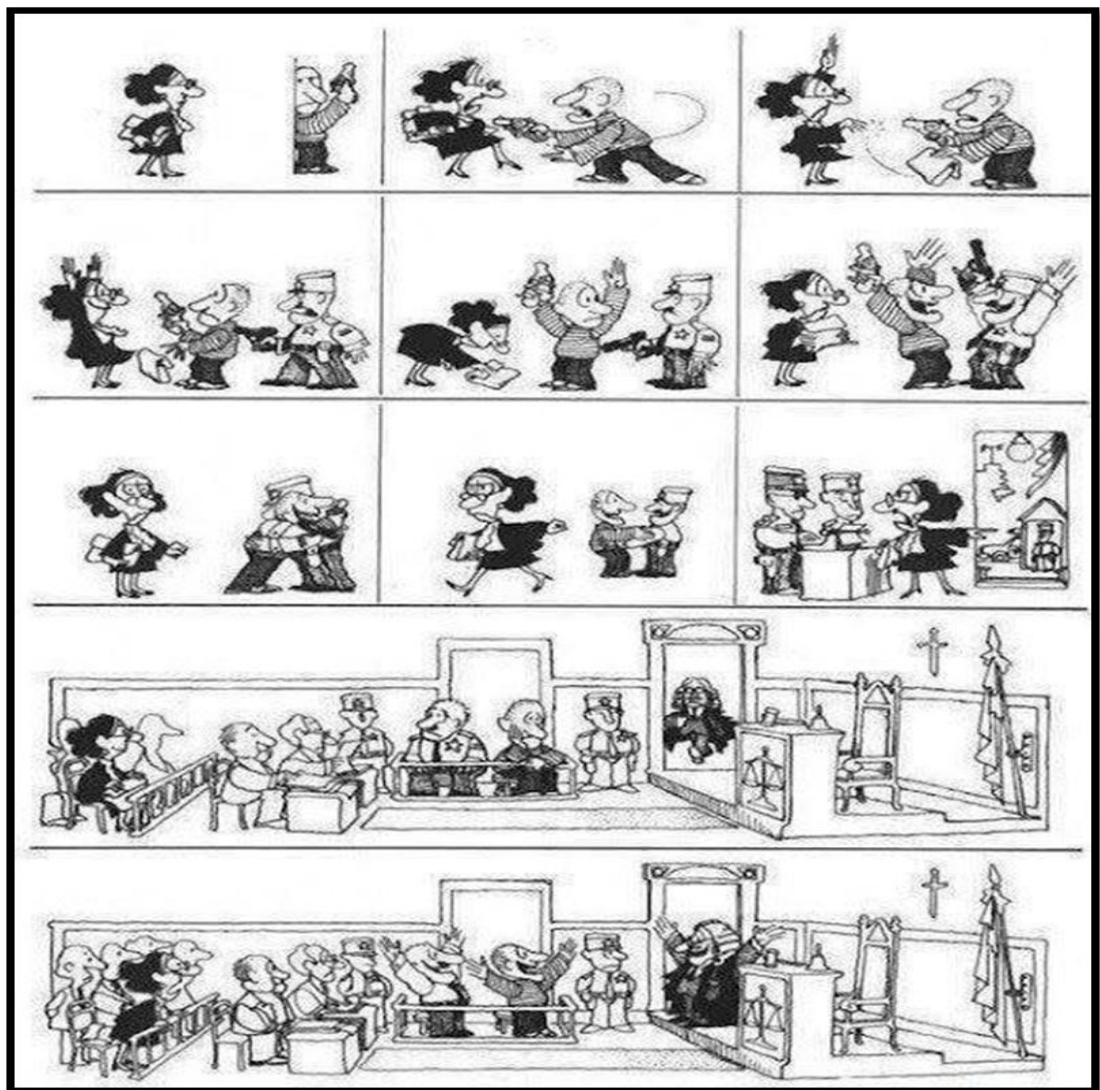

ANEXO N°04

Matriz de planificación general de las sesiones de clase de la variable dependiente o experimental.

Nº DE SESIONES	CAPACIDAD	CONTENIDO	TIEMPO
Sesión nº01	Comprensión de textos	La historieta El relato	3 horas 3 horas
Sesión nº02	Producción de textos	La coherencia	4 horas
Sesión nº03	Producción de textos	La cohesión	4 horas
Sesión nº04	Producción de textos	La descripción	2 horas
Sesión nº05	Producción de textos	APLICACIÓN DE UNA ESTRATEGIA BASADA EN LA HISTORIETA E IMÁGENES SECUENCIALES	

ANEXO N°05

Programación del desarrollo de las clases de los prerrequisitos

N de sesiones	contenido	capacidades	Indicadores de aprendizaje	tiempo
Sesión nº 01	<p>La historieta:</p> <ul style="list-style-type: none"> • Definición • Características • Elementos 	Comprensión de textos	Reconoce la silueta o estructura externa y las características de una historieta.	3 horas
Sesión nº02	<p>El relato:</p> <ul style="list-style-type: none"> • Definición • Características • Elementos • Pautas 	Producción de textos	Utiliza la estructura del relato para elaborar uno, sobre alguna problemática que visualizaste.	3 horas
Sesión nº03	<p>La coherencia :</p> <ul style="list-style-type: none"> • Definición • Ejemplificación 	Producción de textos	Elabora un texto sobre los valores considerando las pautas para el logro de la coherencia.	4 horas
Sesión nº04	<p>La cohesión</p> <ul style="list-style-type: none"> • Definición • ejemplificación 	Producción de textos	Elabora un texto sobre el bullign utilizando adecuadamente la cohesión.	4 horas
Sesión nº05	<p>la descripción:</p> <ul style="list-style-type: none"> • definición • tipos • ejemplificación 	Producción de textos	Visualiza cada viñeta y describe lo observado.	2 horas

ANEXO N°06

Programación del desarrollo de las clases de la estrategia (variable experimental)

CAPACIDAD	INDICADOR DE LOGRO	PESO %	PUNTAJE	N° DE ÍTEMS	INSTRUMENTO
Comprensión de textos	Reconoce la silueta o estructura externa y las características de una historieta.	15%	20	06	Guía de observación
Producción de textos	Utiliza la estructura del relato para elaborar uno, sobre alguna problemática que visualizaste.	15%	20	08	Lista de cotejo Prueba escrita
Producción de textos	Elabora un texto sobre los valores considerando las pautas para el logro de la coherencia.	15%	20	05	Guía de observación
Producción de textos	Elabora un texto sobre el bullign utilizando adecuadamente la cohesión.	15%	20	05	Lista de cotejo Practica calificada
Producción de textos	Organiza adecuadamente Visualiza cada viñeta y describe lo observado.	15%	20	10	Lista de cotejo

ANEXO N°07

Diseño instruccional de cada una de las sesiones de clase de los prerrequisitos, con sus respectivos modulo, prácticas y evaluaciones.

CAPACIDAD	CONTENIDOS	INDICADORES DE LOGRO	ACTIVIDADES PEDAGOGICAS	MEDIOS Y MATERIALES	TIEMPO
Comprensión de textos	La historieta: •Definición •Características •Elementos	Reconoce la silueta o estructura externa y las características de una historieta.	La docente iniciara con una motivación, se forman grupo de 4 estudiantes , se repare las historietas a cada grupo , elaboraran una descripción de lo observado y en un plenario lo exponen, al final se dará las conclusiones.	Guía de observación	3 horas
Producción de textos	El relato: •Definición •Características •Elementos •Pautas • Ejemplificación	Utiliza la estructura del relato para elaborar uno, sobre alguna problemática que visualizaste.	Se empezara dando lectura a un breve relato, luego se forman grupos de 5 y crean un breve relato de un problema social, al finalizar darán lectura de su relato, haciendo las observaciones necesarias.	Lista de cotejo	3 horas
Producción de textos	La coherencia : •Definición •Ejemplificación	Elabora un texto sobre los valores considerando las pautas para el logro de la coherencia.	Se iniciara con una breve lectura de un texto, donde los estudiantes identificarán si tiene coherencia. Los estudiantes al tener conocimiento de la coherencia elaboraran un texto breve sobre temas como los valores, al finalizar se harán las observaciones.	Practica calificada	4 horas
Producción de textos	La cohesión •Definición •ejemplificación	Elabora un texto sobre el bulling utilizando adecuadamente la	Se iniciara con una breve lectura de un texto, donde los estudiantes identificarán si tiene	Lista de cotejo	4 Horas

		cohesión.	cohesión. Elaboraran un texto breve sobre temas como el bullying, al finalizar se harán las observaciones.		
Comprensión de textos	La descripción: •definición •tipos	Visualiza cada viñeta y describe lo observado.	La docente iniciara con una motivación, se forman grupo de 4 estudiantes , se reparte las historietas a cada grupo , elaboraran una descripción según el tipo más adecuado y en un plenario lo exponen, al final se dará las conclusiones.	Guía de producción	2 horas

SESIONES DE APRENDIZAJE



PLANIFICACIÓN DE SESIÓN DE APRENDIZAJE N° 01

LA HISTORIETA

DATOS INFORMATIVOS	
INSTITUCION EDUCATIVA :	San Pedro GRADO : 3°
ÁREA :	Comunicación
DOCENTE :	Flor Coral Poma
INVESTIGADORA :	Alvarado Calderón Yasmin

APRENDIZAJES ESPERADOS		
COMPETENCIAS	CAPACIDADES	INDICADORES
Comprende textos escritos	Recupera información de diversos textos escritos.	Reconoce la silueta o estructura externa y las características de una historieta.
	Infiere el significado de los textos escritos.	Formula hipótesis sobre el contenido a partir de los indicios (imágenes, título, viñetas y diálogos) que le ofrece el texto.
Interactúa con expresiones literarias	Interpreta textos literarios en relación con diversos contextos.	Explica el conflicto, el modo en que se organizan las acciones y la tensión en la trama de una historieta.

SECUENCIA DIDÁCTICA
INICIO (10 minutos)
<p>MOTIVACION:</p> <ul style="list-style-type: none"> La docente presentará una historieta muda denominada “Una visita al doctor”.(Anexo n°01) <p>SABERES PREVIOS</p> <ul style="list-style-type: none"> ¿Alguna vez observaron una historieta muda? ¿Cuáles serán los elementos que lo diferencia de una historieta común?

CONFLICTO COGNITIVO

- ¿Tendrá más valor una historieta muda que las demás? ¿Cuál será la importancia de presentar una historieta muda? ¿Consideras que puede ayudar a despertar en ti la creatividad? ¿De qué forma lo hará?
- La docente dará a conocer el tema y el propósito esperado.

PROPÓSITO ESPERADO

Los estudiantes comprendan y reconozcan los elementos , características , e importancia de una historieta muda.

DESARROLLO (30 minutos)

La docente entrega a cada alumno un módulo de aprendizaje (anexo n °02). Indicando la definición, características, elementos y componentes de la historieta.

- Los estudiantes deducen la intención que tiene cada uno de los elementos señalados con orientación del docente. Con las participaciones construye el significado de cada una de las elementos en una historieta, asimismo darán una definición de historieta con sus propias palabras.

VIÑETA	Recuadros que representan los hechos claves de la historia narrada.
ESPACIOS MUERTOS	Llamados también espacios vacíos, donde la secuencia está en el momento en que el lector lo completa con la descripción.
LA SECUENCIA	Inicio , desarrollo y finalización.
METÁFORA VISUAL	Representaciones gráficas de ideas, sensaciones o sentimientos.
LAS IMAGENES	Pueden ser : personas , animales , objetos , paisajes o ambiente.

- La docente pone énfasis en el trabajo realizado, ya que les ha permitido identificar los elementos de la historieta y la forma como se narran las acciones en la misma.
- Los estudiantes realizan preguntas, las cuales son aclaradas por el docente para evitar contradicciones o vacíos de información.

TRABAJO GRUPAL

- La docente da la sugerencia para la formación de 4 grupos.
- A cada grupo les asignan una historieta, donde identificarán cada una de las partes de una historieta, ejemplificándolas, mediante un organizador visual.

CIERRE (5 minutos)

- En un plenario cada integrante de grupo se dividen que partes de la historieta explicar, reconociéndolas e identificándolas.
- Los estudiantes realizan la metacognición:
¿Qué aprendimos hoy? ¿Cómo lo aprendimos? ¿Para qué aprendimos? ¿Qué podríamos mejorar?

MATERIALES O RECURSOS A UTILIZAR

- Cuaderno de trabajo personal
- Historieta “una visita al doctor”
- Practicas calificadas
- Módulos

EVALUACIÓN

COMPETENCIA	CAPACIDAD	INDICADOR	ITEM	PUNTAJE
Comprensión de textos escritos.	Recupera información de diversos textos escritos	Reconoce la silueta o estructura externa y las características de una historieta.	10	10
	Interactúa con expresiones literarias	Infiere el significado de los textos escritos.	Formula hipótesis sobre el contenido a partir de los indicios (imágenes, título, viñetas y diálogos) que le ofrece el texto.	5
Interpreta textos literarios en relación con diversos contextos.		Explica el conflicto, el modo en que se organizan las acciones y la tensión en la trama de una historieta.	5	5

LISTA DE COTEJO

INSTITUCIÓN EDUCATIVA: “San Pedro”

NOMBRE DE LA SESIÓN: la historieta

NOMBRES Y APELLIDOS	identifica		Identifica		identifica		identifica		Identifica		TOTAL
	las	viñetas	Los	personaje	la	secuencia (inicio, desarrollo, final)	la	metáfora visual	los	espacios mueertos	
PUNTAJE	4	2	4	2	4	2	4	2	4	2	



MÓDULO DE APRENDIZAJE

LA HISTORIETA



DEFINICION: Las historietas son un medio de expresión, de difusión masiva característica de nuestra época. Díaz, Lorenzo (1946) nos dice que: el objetivo principal de éstas es mantener la atención del lector durante el transcurso del relato y provocar una decodificación efectiva y placentera; proponerle un lugar ficticio y asegurarle la entrada al mismo participando de las mismas situaciones a las que se enfrentan los personajes de la historia, o sea provocarlo, tensionarlo, erotizarlo, asustarlo, etc.

ELEMENTOS:

VIÑETA	Recuadros que representan los hechos claves de la historia narrada.
ESPACIOS MUERTOS	Llamados también espacios vacíos, que comprende hechos o acciones que al no estar en las viñetas, el lector debe completar imaginariamente.
LA SECUENCIA	Inicio, desarrollo y finalización.
METÁFORA VISUAL	Representaciones gráficas de ideas, sensaciones o sentimientos.
PERSONAJES	Pueden ser: personas, animales, objetos, paisajes o ambiente.

IMPORTANCIA

Abarca temas de manera profunda y sugerente (porque deja que el lector sea quién le otorgue un sentido, como: la soledad, la muerte e incluso el transcurso del paso del tiempo.

Debido al carácter icónico de los dibujos (y lo sencillo también) el lector puede fácilmente identificar los personajes y las dificultades que atraviesan, a través de gestos que demuestran como el dolor o la felicidad, algo que aparenta ser dibujos simples mucho sentido a través de varios mensajes, donde se ubican muchas circunstancias que describen al ser humano, mejor dicho que describen nuestra cotidianidad.



PLANIFICACIÓN DE SESIÓN DE APRENDIZAJE N° 02

EL RELATO

DATOS INFORMATIVOS	
INSTITUCION EDUCATIVA : San Pedro	GRADO : 3°
ÁREA : Comunicación	
DOCENTE : Flor Coral Poma	
INVESTIGADORA : Alvarado Calderón Yasmin	

APRENDIZAJES ESPERADOS		
COMPETENCIAS	CAPACIDADES	INDICADORES
Producción de textos	Produce textos escritos con coherencia y cohesión	Utiliza la estructura del relato para elaborar uno sobre una problemática
Interactúa con expresiones literarias	Interpreta textos literarios en relación con diversos contextos.	Crea textos literarios según sus necesidades expresivas.

SECUENCIA DIDÁCTICA
INICIO (10 minutos)
<p>MOTIVACION:</p> <ul style="list-style-type: none"> Se dará lectura a un breve relato titulado “la silla”(Anexo n°01) <p>SABERES PREVIOS El docente realiza preguntas: ¿Quién relata lo hechos? ¿En qué persona lo hace?</p> <p>CONFLICTO COGNITIVO ¿Crees que las malas intenciones suelen apoderarse de nosotros en algunas ocasiones?</p> <ul style="list-style-type: none"> La docente dará a conocer el tema y el propósito esperado.

DESARROLLO (30 minutos)

La docente entrega a cada alumno un módulo de aprendizaje (anexo n °02), sobre el tema y explica la definición, características, elementos y las pautas de un relato, aclarando las dudas.

TRABAJO GRUPAL

La docente les recuerda llevar a cabo la narración de manera secuencial, revisando la estructura: inicio, nudo, desenlace.

- Los estudiantes recibe una hoja donde redactarán un breve relato en una versión final, el inicio, las acciones y la situación final.
- Los estudiantes orientan su producción considerando los indicadores sugeridos para su producción.
- La docente conduce el acompañamiento de cada grupo durante la redacción de la narración.
- La docente debe indicar el tiempo que tendrán los estudiantes para la redacción del texto , teniendo en cuenta las características de cada grupo.

CIERRE (5 minutos)

- La docente invita a leer su narración .posteriormente , reflexiona sobre el texto y si corresponde a lo que han querido contar, felicita el trabajo realizado y recoge las fichas.
- Los estudiantes realizan la metacognición:
¿Qué aprendimos hoy? ¿Cómo lo aprendimos? ¿Para qué aprendimos? ¿Qué podríamos mejorar?

MATERIALES O RECURSOS A UTILIZAR

- Cuaderno de trabajo personal
- Lectura "la silla"
- Practicas calificadas
- Módulos

DOMINIO	INDICADORES	ITEM	PUNTAJE
PRODUCCION DE TEXTOS ESCRITOS	1. El relato presenta personajes diferenciados.	4(4)	4
	2. El relato presenta descripciones claras de escenarios.	4(4)	4
	3. El relato se ha sujetado a la presentación de un narrador testigo.	4(4)	4
	4. El relato presenta un inicio, conflicto y desenlace.	4(4)	4
	5. La transcripción hace uso adecuado de normas de escritura.	4(4)	4

LISTA DE COTEJO									
INSTITUCIÓN EDUCATIVA: "San Pedro"									
NOMBRE DE LA SESIÓN: El relato									
NOMBRES Y APELLIDOS	El relato		Descripciones		Presentación		Presentación de una de una problemática		TOTAL
	Presenta Personajes diferenciado		claras de escenarios		Presentación de un narrador				
	4	2	4	2	4	2	4	2	

MÓDULO DE APRENDIZAJE

ESTUDIANTE:

GRADO Y SECCIÓN:

FECHA:

EL RELATO

DEFINICION: Un relato según el autor Ricoeur (2005), es “una construcción progresiva, por mediación de un narrador, de un mundo de acción e interacción humanas, cuyo referente puede ser real o ficcional.”

CARACTERISTICAS:

COHESION

Van Dij (1968) dice que : “es la característica de los textos que implica que sus oraciones o fragmentos estén vinculados entre si a través de elementos que establezcan las relaciones semánticas.”

COHERENCIA:

Es un forma de los textos bien estructurados que permite concebirlos como entidades semánticamente unitarias, de manera que las diversas ideas secundarias aporta información relevante para llegar a la idea principal, o tema de forma que el lector pueda encontrar significado global del texto.



ELEMENTOS:

- **Personajes**

M.Larrea (1998) afirma que “Los personajes son los seres que aparecen en una historia. Pueden ser personas, animales e incluso objetos animados o inanimados”.

- **El tiempo**

De igual manera, Chávez, P. y Oseguera, E. (1998) dice que: El juego con el tiempo, posibilita el viaje hacia el pasado y hacia el futuro. Y, así como los lugares no siempre son reales y a veces los relatos nos transportan a ámbitos fantásticos, también el tiempo se halla en ocasiones fuera de la realidad en la literatura de ciencia ficción.

- **Atmósfera**

En la atmósfera juegan todos los factores culturales que envuelven a los personajes: su condición social, su forma de vestir, valores, tradiciones, alimentación.

- **Tema**

La historia o trama y los personajes tendrán en cuenta los intereses generales de los destinatarios. Los temas que pueden tratar: música, deporte, eventos contemporáneos, universidad, trabajo, viajes.

ESTRUCTURA

Inicio: Es el hecho que desencadena la historia y debe ser breve. El inicio de un relato, su planteamiento es fundamental para captar al lector.

Desarrollo: los personajes enfrentados a una situación que remueva o transforme su mundo.

Finalización: Es el desenlace final de la acción. Supone la transformación de los personajes. Suele ser breve.





PLANIFICACIÓN DE SESIÓN DE APRENDIZAJE N°03

DATOS INFORMATIVOS	
INSTITUCION EDUCATIVA :	San Pedro GRADO : 3°
ÁREA :	Comunicación
DOCENTE :	Flor Coral Poma
INVESTIGADORA :	Alvarado Calderón Yasmin

TÍTULO DE LA SESIÓN

ELABORACION DE UN COMENTARIO LITERARIO EMPLEANDO LA COHESION.

APRENDIZAJES ESPERADOS

COMPETENCIAS	CAPACIDADES	INDICADORES
Interactúa con expresiones literarias	Crea textos literarios según sus necesidades expresivas.	Elabora un comentario literario que presenta personajes principales y secundarios caracterizados según su rol, cuyas acciones transcurren en escenarios diversos.
Produce textos escritos	Textualiza sus ideas, según las convenciones de la escritura.	Relaciona las ideas utilizando formas compuestas del verbo y diversos recursos cohesivos: puntuación, pronombres, conectores, referentes y sinónimos en la medida que sea necesario.
	Reflexiona sobre la forma, contenido y contexto de los textos escritos.	Revisa si ha utilizado los recursos ortográficos de puntuación para separar expresiones, ideas y párrafos; y los recursos de tildación a fin de dar claridad y sentido al texto que produce.

SECUENCIA DIDÁCTICA

INICIO (10 minutos)

- ✓ El docente saluda afectuosamente a los estudiantes y recomienda utilizar adecuadamente el tiempo en el desarrollo de las capacidades.
- ✓ Los estudiantes comparten en forma voluntaria sus aportes sobre el texto leído (elegido) y los vínculos que le encuentran con la situación significativa planteada al inicio de la unidad.
- ✓ Luego, el docente les indica que lean *Warma Kuyay*, de José María Arguedas. A continuación, se plantea dialogar sobre: *¿Cómo expresarías tu afecto hacia una persona? ¿Qué emociones despertó en el autor al escribir este texto? ¿Qué tema presenta?*

- ✓ El docente da un tiempo a los estudiantes para que puedan dialogar con sus compañeros y de manera voluntaria participan y socializan sus aportes. Se acompaña a los participantes despejando algunas dudas que puedan surgir en la actividad. *¿Cómo se relatan los hechos? ¿El tiempo del relato siempre es el mismo? ¿De quién depende que la acción narrativa sea emocionante?*
- ✓ Después, el docente explica que este ha sido un breve ejercicio de lo que van a realizar con el texto leído por grupo. El docente presenta el propósito de la sesión: planificar y textualizar su comentario literario teniendo en cuenta el uso de la coherencia.

DESARROLLO (30 minutos)

Antes

- ✓ El docente invita a los estudiantes a formar sus grupos de trabajo y da las siguientes indicaciones:
 - Los miembros de cada grupo redactarán su comentario literario y revisarán la coherencia en el desarrollo de la estructura narrativa.
 - Emplearán las formas compuestas verbales en la redacción. Para esto se sugiere tomar en cuenta la siguiente información (ver cuadro). De la misma manera, resaltar el uso e impacto de las formas verbales compuestas en los cuentos elegidos para el comentario.
 - Revisarán la ortografía y verificarán el uso de los determinantes en sus textos. Luego de terminar el comentario, intercambiarán con otro grupo para que la revisen y den sus aportes, con la finalidad de mejorar el texto antes de su edición y presentación. Lo harán respetando el trabajo de los demás compañeros y utilizando una ficha adicional. (Ver anexo).
- ✓ Los estudiantes realizan conexiones intertextuales *¿Qué relación existe entre el cuento y el contexto?* Los estudiantes participan y el docente conduce el diálogo.
- ✓ Es importante antes de iniciar la redacción que los estudiantes se formulen las siguientes pregunta y dialoguen con sus compañeros.

N°	PREGUNTAS
1	¿Qué quiero conseguir?
2	¿Quiénes leerán el comentario?
3	¿Qué impacto quiero causarles a mis compañeros?
4	¿Será un texto breve o extenso?
5	¿Qué tono voy a adoptar?
6	¿Cuántas artes tendrá?
7	¿Qué lenguaje utilizaré?
8	¿Qué aspectos debe desarrollar el texto?
9	¿Cuáles son las ideas principales que tiene que contemplar el comentario?
10	¿Tengo suficientes datos para probar mis ideas?
11	¿Cómo presentaré la información para que sea más eficaz?

- ✓ El docente señala que los grupos de trabajo de la sesión anterior serán los mismos para esta actividad.
- ✓ Para el comentario se tomará en cuenta la siguiente planificación:

Resumen: En resumen este cuento trata de...

Opiniones: Este cuento me gustó porque...

Recomendación/No recomendación: Recomendamos este cuento porque... / No les recomendamos este cuento porque...

RESUMEN	OPINIONES	RECOMENDACIONES

- ✓ El docente indica a los estudiantes: *¿Para quién van a escribir? ¿Para adolescentes como ustedes? ¿Para público en general?* Se acompaña cada grupo aclarando las dudas.
- ✓ *Se hace el comentario literario de un texto al que se aplican las técnicas de análisis literario. Por ello, el docente motivará constantemente la redacción. Analizar y comentar un texto exige de nosotros una triple capacidad:*
- ✓ *a) de análisis: hay que captar el contenido y sus partes, y explicitar los mecanismos de que se vale el emisor para llevar a cabo su propósito comunicativo en una situación dada*
- ✓ *b) de competencia metalingüística: hay que señalar elementos lingüísticos y comunicativos que caracterizan el texto y explicar su funcionamiento*
- c) de comentario: hay que valorar el sentido del texto y dar nuestra opinión.*
- ✓ *De esta manera, el docente indicará cómo se ha empleado el uso de las formas verbales compuestas en el texto y cuál es su importancia. Además de esto, los estudiantes mostrarán cómo se presenta el tema, personaje, narrador, espacio, tiempo y el ambiente a través de la época.*

Orientaciones para la atención diferenciada

- El docente monitorea y acompaña el trabajo de textualización que realiza cada grupo. Revisa la cohesión de los textos escritos dando alguna sugerencia para su mejora. Observa que todos trabajen aportando sus ideas y respeten las otras. Conduce las revisiones y da las orientaciones para mejorar el trabajo a realizar. Si encuentra vacíos o errores, acompaña de cerca a ese grupo para fortalecer la revisión.
- El docente entrega la siguiente información, les explica a los estudiantes para qué van a revisarla y de qué manera les será útil en su trabajo de redacción.

FORMAS VERBALES EN LOS TEXTOS NARRATIVOS

Pretérito perfecto simple: es el tiempo más usado en la narración, *ya que presenta los hechos como sucedidos. Su utilización otorga vivacidad al texto: Canturreó un poco, levantó un salero caído, sirvió en una copa vacía.*

Presente de indicativo: se utiliza para hacer coincidir el tiempo de los hechos narrados con el tiempo del relato. Como presente histórico, aproxima los acontecimientos al receptor: *Nada puedo hacer, nada está en mi mano, soy*

	un inválido, mis oídos descansan, mi cabeza descansa.
Pretérito imperfecto de indicativo: aporta información complementaria y se emplea también en las descripciones: <i>Su hijo, que era bastante más joven que las dos niñas, se acercó a él.</i>	Pretérito pluscuamperfecto de indicativo: se usa para recordar acciones anteriores a las narradas en pasado. <i>Se había hecho un vídeo para la agencia, que desde allí –previo pago– se enviaba a los interlocutores.</i>
Condicional simple: indica acciones futuras respecto del narrado: Pensé que ella podría sacarle lo que quisiera.	

- ✓ El docente monitorea y orienta el trabajo grupal de los estudiantes y corrige las contradicciones o vacíos de información al completar la ficha.
- ✓ Los estudiantes redactan el comentario, según la ficha de planificación (introducción, desarrollo y conclusión). El docente socializa las preguntas de los estudiantes y aclara las dudas.
- ✓ Los estudiantes se organizan para la textualización del comentario a partir de lo planificado; para ello se tomará en cuenta la cohesión a través de las sustituciones (elipsis, repeticiones textuales . puntuación y el uso de conectores en la organización de los párrafos; asimismo, cómo se presentan los elementos narrativos en el texto.
- ✓ Para la revisión es importante acompañar a los estudiantes sobre el proceso de la redacción a través de ¿Revisas si tu texto cumple su propósito comunicativo? ¿Las ideas están articuladas adecuadamente a través de conectores lógicos, que expresen el sentido que quieres dar? Después de escribir un texto, ¿sueles cambiar algo de lo que has escrito? ¿Qué es lo que cambias? El docente socializa con los estudiantes atendiendo a todos.
- ✓ El docente puede sugerir un modelo de comentario (ver anexo).

CRITERIOS PARA REVISAR EL COMENTARIO LITERARIO

En general, se evaluará lo siguiente:

- La comprensión del texto que manifiesta el comentario crítico del texto.
- La adecuación, la coherencia, la cohesión y la corrección gramatical y ortográfica del texto producido por el grupo de estudiantes; y la capacidad de reflexión sobre el uso de la lengua.
- Si la valoración global de la producción escrita del alumno es muy positiva, por su orden, limpieza y claridad expositiva, podrá incrementarse la calificación final del ejercicio hasta un punto. Por el contrario, si la valoración es negativa, debido a deficiencias en cualquiera de las propiedades textuales, en especial en lo referente a presentación, registro y corrección gramatical y ortográfica del

Después

- ✓ El docente anima, conduce y orienta el trabajo de cada equipo poniendo énfasis en el propósito de la sesión de hoy. La orientación y el estímulo lo da de acuerdo con las necesidades de cada grupo. Indicar además, que el comentario servirá como insumo para un proyecto que se realizará posteriormente.

- ✓ Finalmente, los estudiantes evalúan su desempeño como grupo a través de una ficha de autoevaluación.

CIERRE (10 minutos)

- ✓ El docente felicita el trabajo de los grupos y los anima a seguir elaborando comentarios literarios con los recursos aprendidos.
- ✓ Los estudiantes realizan la metacognición:
¿Qué me gustaría seguir leyendo luego de esta actividad? ¿Qué opiniones expresaron las personas con las que compartí mis comentarios? ¿Las observaciones de mis compañeros sobre mi redacción me permitieron trabajar? ¿Consulté dudas con el docente?

TAREA PARA REALIZAR EN CASA

- ✓ Culminar el comentario en casa y traerlo para la revisión en la siguiente sesión.
- ✓ De manera voluntaria se propone que elaboren un comentario individual sobre uno de los cuentos leídos en otras sesiones.

MATERIALES O RECURSOS

- Módulo de Comprensión
- GUÍA PARA EL COMENTARIO DE TEXTOS LITERARIOS
- CÓMO HACER UN COMENTARIO LITERARIO-MODELO FRAGMENTO *La Colmena*, de Camilo José

ANEXO Nº 1

MODELO DE COMENTARIO LITERARIO

INTRODUCCIÓN

Con el nombre de leyenda negra se conoce la antigua campaña de descrédito contra España, promovida, a partir del siglo XVI, por países que luchaban contra la hegemonía mundial de nuestra monarquía. Por motivos políticos y religiosos, especialmente Francia, Suiza, Países Bajos, Inglaterra y Alemania arremeten contra España creando una imagen deshonrosa de sus instituciones...

DESARROLLO

En concreto, los tópicos a los que se refiere la leyenda negra se originan en las políticas de los reyes de la casa de Austria-Habsburgo, algunas heredadas de los tiempos de los Reyes Católicos. Forman parte de la leyenda negra acusaciones como estas: el fanatismo religioso de los españoles, y los excesos de la Inquisición, veladora de la pureza católica, las oscuras intrigas de Carlos I o su hijo Felipe II para conseguir nuevas coronas y para adueñarse de nuevos territorios, la abusiva colonización de América, la inhumana expulsión de los judíos. Los personajes se desarrollan en un ambiente... de la misma manera el empleo del espacio... Como el autor emplea los tiempos verbales compuestos en la narración hace que la historia tenga...

CONCLUSIÓN

2.		Escuché con atención las indicaciones y respeté las normas de trabajo señaladas.		
3.		Cumplí en el tiempo previsto con las actividades señaladas.		
4.		Respeté a mis compañeros y contribuí al orden en el aula.		
5.		Trabajé oportunamente con mi material de trabajo en forma ordenada.		

ANEXO Nº 3

FICHA PARA EVALUAR LA REDACCIÓN-COMENTARIO

Integrantes de grupo

1. _____
2. _____
3. _____
4. _____
5. _____

Nº	CRITERIOS	INDICADORES	PUNTAJE					
1	Estructura	Respetar la estructura del texto (introducción, desarrollo y conclusión).	0-5					
2	Lenguaje	Utiliza con propiedad el lenguaje formal.	0-5					
3	Coherencia	Respetar los mecanismos de coherencia, pertinencia, sin contradicciones ni repeticiones.	0-3					
4	Cohesión	Utiliza adecuadamente los mecanismos de cohesión: conectores y sustitución.	0-3					
5	Ortografía	Respetar el uso correcto de los signos de puntuación.	0-2					
6	Gramática	Aplica en las redacciones las formas gramaticales de los verbos.	0-2					

LA COHESIÓN

La cohesión es una propiedad del texto que consiste en que todos sus elementos están relacionados por mecanismos que favorecen la trabazón lógica entre ellos. La cohesión es el reflejo lingüístico de la coherencia.

Los elementos que garantizan la cohesión de un texto son:

- **LAS REPETICIONES** de palabras o la **sustitución** de las mismas y la utilización de sinónimos o **hiperónimos**.
Ej.: Dame el pañuelo; dame el pañuelo de seda, por favor.
- **LA ELIPSIS O ELIMINACIÓN** de algún elemento del texto.
Ej.: Juan estudia ingeniería; yo, física.
- **LA TEMATIZACIÓN O TOPICALIZACIÓN**, que consiste en colocar inicialmente un elemento del que luego se va a hablar.
Ej.: Furor, eso es lo que causó la aparición de su nuevo disco.
- **LA DEIXIS**: fenómeno gramatical que consiste en que ciertos elementos gramaticales señalan a sus referentes en el contexto mediante demostrativos y posesivos, adverbios y pronombres personales.
Ej.: El novelista ha de ser siempre un visionario, alguien que sepa mirar más allá.
- **MARCADORES TEXTUALES**, como conjunciones, grupos preposicionales, etc.
Ej.: Durante la Edad Media las relaciones se basaban en la fidelidad. Por el contrario, la sociedad moderna está fundada en el contrato.
- **LA REFERENCIA**
- Es la relación entre un elemento del texto con otro u otros que están presentes en este o en el contexto situacional.

Ejemplo:

Nosotros sentimos la Universidad como parte esencial en nuestra vida.





PLANIFICACIÓN DE SESIÓN DE APRENDIZAJE N °04

DATOS INFORMATIVOS	
INSTITUCION EDUCATIVA : San Pedro	GRADO : 3º
ÁREA : Comunicación	
DOCENTE : Flor Coral Poma	
INVESTIGADORA : Alvarado Calderón Yasmin	

TÍTULO DE LA SESIÓN
LA COHERENCIA EN LA CREACIÓN DE UN RELATO

APRENDIZAJES ESPERADOS		
COMPETENCIAS	CAPACIDADES	INDICADORES
Produce textos escritos	Planifica la producción de diversos textos escritos.	Selecciona de manera autónoma el destinatario, el tema, el tipo de texto, los recursos textuales y las fuentes de consulta que utilizará de acuerdo con su propósito de escritura.
	Reflexiona sobre la forma, contenido y contexto de los textos escritos.	Revisa si ha utilizado los recursos ortográficos de puntuación para separar expresiones, ideas y párrafos; y los recursos de tildación a fin de dar claridad y sentido al texto que produce.
Interactúa con expresiones literarias	Crea textos literarios según sus necesidades expresivas.	Elabora un relato que presente personajes principales y secundarios caracterizados según su rol, cuyas acciones transcurren en escenarios diversos y con estructura no lineal.

SECUENCIA DIDÁCTICA
INICIO (15 minutos)
<ul style="list-style-type: none"> ✓ El docente saluda afectuosamente a los estudiantes. ✓ Los estudiantes recuerdan la sesión anterior y comparten sus reflexiones. El docente socializa y aclara dudas o contradicciones que puedan presentarse. <i>¿De qué trató la lectura? ¿Cómo fue el ambiente? ¿Cómo fue el lugar? ¿Cómo se presentaron los personajes? ¿Qué pensamientos y sentimientos tiene los personajes? ¿Cómo se presenta el conflicto? ¿Cómo se presenta el tiempo narrado? ¿Cómo finaliza la historia?</i> ✓ El docente les plantea el propósito de la sesión: elaborar una historia lineal (relato breve grupal) que tenga los elementos mencionados. , empleando la coherencia textual. nos

servirá para tomar conciencia sobre las situaciones de riesgo que se presentan en nuestro país y el mundo.

DESARROLLO (105 minutos)

Planificación

- ✓ Los estudiantes se organizan en grupos de cuatro para redactar de manera colaborativa.
- ✓ El docente les recuerda las normas a tener en cuenta en los trabajos grupales.
- ✓ Los estudiantes completan la información de la ficha (1) indicando luego el tema, destinatario, el propósito, lenguaje, tipo de texto y los elementos del relato. Además, la extensión (breve). El docente les orienta a completar la ficha adjunta (ficha 1).
- ✓ Los estudiantes recuerdan que está relacionado con el tema de desastres naturales.

FICHA 1

1	
2	¿Quién será el destinatario?
3	¿Cuál es el propósito?
4	¿Qué tipo de lenguaje emplearé?
5	¿Qué tipo de texto escribiremos?
6	¿Qué conectores serían los más apropiados?

- ✓ Los estudiantes dialogan en grupo y comparten sus experiencias. El docente les acompaña y orienta el trabajo aclarando algunas dudas.

El tiempo narrativo permite ordenar la secuencia de los sucesos de la historia, estableciendo un pasado, un presente y un futuro. La estructura más sencilla que puede presentar es la **lineal o cronológica**, en la que ese orden no se altera. Sin embargo, el autor puede elegir propuestas más arriesgadas para que la comunicación literaria resulte más efectiva, experimental o hermosa. Puede empezar a contar la historia por el final (*in extrema res*), por el medio (*in medias res*), con interrupciones (**digresión**)... Incluso puede, como la propia vida, comenzar por un nacimiento y volver eternamente a él.

- ✓ Los estudiantes organizan sus escritos completando la siguiente ficha, además consideran que para la elaboración del relato se debe tener en cuenta la coherencia textual.

FICHA Nº 2

2	¿Qué otros personajes participarán?
3	¿Quién será el antagonista?
4	¿Cuáles son las acciones que realizarán los personajes?
5	¿Qué sentimientos expresarán?
6	¿Qué diálogos presentarán?
7	¿En qué tiempo y lugar se desarrollará la historia?
8	¿Quién narrará la historia? (narrador)

Textualización

- ✓ Los estudiantes toman en cuenta las fichas que han completado anteriormente. Organizan sus escritos de manera colaborativa.

- ✓ El docente les indica que el cuento será breve, no mayor de una página, creativo, y contará con la temática presentada en la unidad (desastres naturales).
- ✓ El docente les acompaña en todo el proceso de redacción. Hace altos para que los estudiantes realicen predicciones de lo que podría suceder en su cuento. ¿Qué pasaría si...?
- ✓ Los estudiantes evidencian sus emociones, sentimientos a través de la construcción de sus personajes y acciones. De la misma manera, mantienen el hilo conductor de la historia. Los estudiantes en cada grupo revisan la coherencia, la ortografía, la gramática y el uso de verbos compuestos (tiempo).

Revisión y reflexión

- ✓ Los estudiantes intercambian sus escritos con otros grupos y reciben algunas observaciones en función de los criterios que se plantearon (ver anexo N° 1).
- ✓ Los estudiantes de cada grupo recogen las sugerencias de sus compañeros y el docente realiza ajustes y corrige aquello que no se ajuste a los criterios. (se emplea la misma ficha de revisión)
- ✓ Los estudiantes realizan la redacción final del relato breve teniendo en cuenta las sugerencias y la presentan en la siguiente sesión.

CIERRE (15 minutos)

- ✓ El docente felicita a todos los estudiantes por haber creado su relato empleando la coherencia y que esté relacionado con los desastres naturales.
- ✓ El docente realiza la metacognición de lo trabajado a través de las siguientes preguntas: *¿Qué aprendimos? ¿Cómo lo hicimos? ¿Qué dificultades tenemos aún? ¿Qué hemos hecho bien durante la clase? ¿Para qué nos sirve lo aprendido? ¿Qué necesito reforzar de mi trabajo?*

MATERIALES O RECURSOS

- Lectura.
- Módulo de aprendizaje
- Ficha de evaluación.

ANEXO Nº 1

FICHA DE EVALUACIÓN

REVISAMOS Y CORREGIMOS NUESTRO RELATO BREVE

EN EL CONTENIDO		SÍ	NO
1	La historia atrae el interés del lector.		
2	El relato mantiene un hilo conductor (inicio, conflicto, desenlace).		
3	La historia presenta una estructura no lineal.		
4	Los personajes están bien caracterizados.		
5	El título se relaciona con el contenido y es impactante.		
EN LA FORMA		SÍ	NO
1	Las oraciones tienen sentido completo y se relacionan unas con otras en el párrafo.		
2	Se utiliza normas ortográficas con propiedad.		
3	El lenguaje es sencillo, entendible y atractivo (diálogos).		
4	Se mantiene el punto de vista del narrador		
5	Se ha descrito con precisión el escenario y los personajes.		



LA COHERENCIA

En un texto, la coherencia es aquella propiedad que hace posible que el texto posea una **estructura semántica**, es decir, que el texto tenga un significado unitario que el lector pueda comprender y no resulte una serie de frases sin conexión alguna.

La coherencia puede ser interna o externa al texto.

Interna: cuando se nota en el texto una correlación adecuada de sentido y una cohesión entre una fase y otra, dentro de una secuencia, o entre el título y el contenido de un texto; o entre un párrafo y otro.

Externa: se refiere a la correlación entre el texto y la realidad a que alude.

Para que un texto resulte coherente ha de los siguientes aspectos:

1º UN TEMA CENTRAL: que recorra las líneas que componen el texto. Por ejemplo, el tema de las señales de tráfico.

2º UNA ESTRUCTURA FORMADA A BASE DE UNA PROGRESIÓN TEMÁTICA: las frases y párrafos posean una conexión en su significado, es decir, que recojan la esencia de lo dicho anteriormente y aporten nueva información acerca del tema que desarrolla el texto. Por ejemplo, en el tema de las señales de tráfico primero explicaríamos por ejemplo qué es una señal y para qué sirve, después qué tipos de señales existen, etc.

3º UNOS ENUNCIADOS QUE NO SE CONTRADIGAN

ENTRE SÍ Y QUE NO MANIFIESTEN COSAS

IMPOSIBLES: Para que un texto resulte coherente es necesario que no se afirme algo y posteriormente se diga algo totalmente opuesto.





PLANIFICACIÓN DE SESIÓN DE APRENDIZAJE Nº 05

DATOS INFORMATIVOS	
INSTITUCION EDUCATIVA : San Pedro	GRADO : 3º
ÁREA :	Comunicación
DOCENTE :	Flor Coral Poma
INVESTIGADORA :	Alvarado Calderón Yasmin

TÍTULO DE LA SESIÓN
Creamos textos descriptivos sobre historietas presentadas

APRENDIZAJES ESPERADOS		
COMPETENCIAS	CAPACIDADES	INDICADORES
Interactúa con expresiones literarias	Crea textos literarios según sus necesidades expresivas.	Emplea recursos paratextuales y figuras literarias para enfatizar significados en la composición de su texto literario.

SECUENCIA DIDÁCTICA
INICIO (10 minutos)
<p>✓ MOTIVACIÓN: se realizará la dinámica “la caja de sorpresas”: donde algunos estudiantes voluntarios en círculo deberá sacar de las tiras de papel y describir al personaje, objeto y evento que les toco. Respondiendo:</p> <ul style="list-style-type: none"> ➤ Persona: ¿Quién es? ¿Cómo es? ¿Cómo se llama? ¿Qué edad tiene? ¿A qué se dedica? Objeto: ¿Qué es? ¿Qué tiene? ¿Qué hace? ¿Qué función realiza? ¿Para qué se usa? Evento o situación: ¿Dónde? ¿Cuándo? ¿Por qué? ¿Quiénes? ¿Qué pasó? <p>✓ CONFLICTO COGNITIVO: ¿Qué es una descripción de personas? ¿Basta solo con describir la apariencia física de las personas para describirla? ¿Por qué? ¿Qué otros elementos debe integrar una buena descripción?</p>
DESARROLLO (30 minutos)
<p>✓ La docente explica toda la parte teórica, entregando un módulo de aprendizaje a los estudiantes, estos lo reciben e intervienen con sus ideas.</p> <p>✓ Se les presentará ejemplos de cada especie descriptiva, acompañado de imágenes.</p>

- ✓ La docente organiza pequeños equipos de trabajo y les pide que expliquen, mediante un ejemplo, en qué consiste la especie descriptiva que les alcanzará en un cartel. Les da un tiempo prudencial y luego socializan las respuestas. El docente aclara las dudas y explica que en esta sesión se realizará un taller de creación de textos descriptivos, teniendo en cuenta la especie que le tocó explicar al equipo.

La docente explica que el taller se realizará siguiendo el siguiente procedimiento:

- a cada equipo le tocara una historieta distinta que describirá, según la especie descriptiva que se le asignó.
- Cada equipo debe elegir una estrategia para realizar la descripción: de arriba hacia abajo, de las partes al todo, de lo físico a lo psicológico o viceversa, etc.
- Cada equipo elige quién empieza a escribir la primera viñeta de la historieta y el orden en que lo harán los siguientes integrantes. Antes de que se empiece a escribir el texto, el docente explica que la descripción se realiza mediante la adjetivación. Presenta algunos ejemplos al respecto.
- Se puede ir introduciendo algunas figuras literarias, especialmente el epíteto, que se relaciona con el proceso de adjetivación.
- Comprendido el proceso de adjetivación, el primer estudiante escribe la primera idea en una hoja en blanco y la pasa al siguiente compañero, quien agrega otra idea con otro color de lapicero o plumón y así sucesivamente. La ronda se puede repetir varias veces hasta que se tenga una descripción completa del objeto. Es recomendable que no se cuestionen las ideas que presentan los estudiantes, todo debe fluir según lo que dicta la imaginación. Si hay algún contrasentido o contradicción después se puede corregir o quizá resulte una descripción muy creativa.
- Cuando el texto esté terminado, se elige un secretario para que, con el aporte de todo el equipo, pase el texto a limpio, tratando de que haya una secuencia en la descripción y se incluya formas creativas de presentar las características del objeto. En esta tarea de revisión y corrección participan todos los integrantes del equipo, sugiriendo formas de mejorar el texto.
- ✓ El docente acompaña durante todo el proceso para animar el trabajo en equipo, sugerir rutas para la descripción del objeto o personaje, etc.
- ✓ Los equipos leen sus textos , mediante la técnica del museo y el ganador a mejor descripción de viñeta , será premiado con puntos extras en creatividad .

CIERRE (10 minutos)

- ✓ El docente conversa con los estudiantes sobre la experiencia creativa: ¿Qué opinamos sobre el trabajo en equipo que realizamos? ¿Qué parte del taller nos agradó más? ¿Por qué? ¿Para qué nos será útil lo aprendido? ¿Cómo se pueden mejorar los textos producidos?

MATERIALES O RECURSOS

- Hojas A4
- Lapiceros o plumones finos de colores
- Módulo de aprendizaje
- Historietas

VI. EVALUACIÓN

ORGANIZADOR	INDICADORES	INSTRUMENTO DE EVALUACIÓN
<i>Producción de textos</i>	- <i>Elabora un texto con el tipo de descripción a realizar</i>	Guía de producción
<i>Interactúa con expresiones literarias</i>	- <i>Crea textos literarios según sus necesidades</i> - <i>expresivas</i>	

VII. MATRIZ DE EVALUACIÓN

ORGANIZADOR	INDICADORES	ÍTEMS	PUNTAJE	PESO	INSTRUMENTO DE EVALUACIÓN
PRODUCCION DE TEXTOS	<i>Elabora un texto con el tipo de descripción a realizar</i>	<i>utiliza adecuadamente el tipo de descripción</i>	04	20	Guía de producción
		<i>Describe claramente los rasgos físicos.</i>	04	20	
		<i>Describe claramente las emociones de los personajes,</i>	04	20	
		<i>Describe los espacios en ausentes en las viñetas</i>	04	20	
		<i>el texto presenta coherencia y cohesión</i>	04	20	
		02	20	100%	01

LA DESCRIPCIÓN



Cuando se realiza una descripción se representan personas por medio de lenguaje, a través de sus características. Se utilizan muchas veces la adjetivación.

Para hacer una buena descripción es necesaria:

- Observar cuidadosamente aquello que se va a describir
- Elegir los rasgos que diferencian los objetos
- Describir todos los rasgos posibles

Tipos de org. (2012) portal web educativo, asegura que:

Leer con acierto una historieta bien construida implica un esfuerzo inteligente, porque hay que comprender todos los signos convencionalizados que componen cada viñeta, relacionarlos entre sí, y luego establecer la conexión entre estas para integrar la secuencia narrativa que contiene la historieta.



Según la intención del emisor, la descripción puede ser:

- **DESCRIPCIÓN OBJETIVA:** su finalidad es describir la realidad tal como se le presenta. Es decir, no abunda en la utilización de recursos literarios, sino que se limita a la descripción rigurosa y precisa de lo que ve.
- **DESCRIPCIÓN SUBJETIVA:** es aquella en donde predominan las valoraciones personales de quien la realiza. Su intención no es reflejar la realidad tal como es, sino expresarla desde su punto de vista. En ésta, las metáforas, comparaciones y demás recursos estilísticos cobran importancia.
- La descripción puede ser:
- **PROSOPOGRAFÍA:** se centra en los rasgos físicos de la persona, es decir, las facciones de su rostro, dimensiones de su cuerpo, estatura, etc.
- **ETOPEYA:** se basa en la representación literaria de los rasgos psicológicos de un individuo. Incluye sus costumbres, creencias, personalidad, vicios, carácter.

- **RETRATO:** se refiere a la descripción detallada y exhaustiva de una persona exhibiendo sus cualidades físicas y psicológicas al mismo tiempo. Es decir que el retrato articula la prosopografía con la etopeya.
- **AUTO RETRATO:** el autorretrato es la descripción de una persona realizada por ella misma. Uno de sus rasgos fundamentales, por eso, es la subjetividad de la que está teñido. El autor realiza una selección de todo aquello que supone, lo define.
- **CARICATURA:** se trata de una descripción caracterizada por la exageración o distorsión de los rasgos físicos y morales de una persona.
- Según el objeto que se describa:
- **TOPOGRAFÍA:** es la descripción de un lugar, el paisaje, la naturaleza, etc.
- **ZOOGRAFÍA:** engloba la descripción de cualquier animal.
- **CRONOGRAFÍA:** se refiere a la descripción de momentos temporales, épocas, etc.

CARACTERÍSTICAS:

- El estilo descriptivo debe ser rápido, vivo, plástico y claro. es aconsejable el uso de los párrafos cortos.
- La impresión debe ser directa y concisa .debe evitarse el estilo oratorio y la enumeración de detalles ínfimos que los alejen de lo medular.
- Trate de atrapar la atención del lector. Para ello inicie su descripción con una frase cautivante y pintoresca.
- Utilice el lenguaje apropiado .adorne una descripción con metáforas y comparaciones debidamente seleccionadas.
- De vida a su descripción. No olvide la actuación de todos los sentidos para captar los más variados matices de lo que describe.
- Establezca la diferencia entre la descripción literaria y la científica.

GUIA DE PRODUCCIÓN

ESCALA VALORATIVA: MB: 4, B: 3, R: 2, D: 1

NOMBRES Y APELLIDOS	Utiliza adecuadamente el tipo de descripción (4)	Describe claramente los rasgos físicos. (4)	Describe claramente las emociones de los personajes (4)	Describe los espacios en ausentes en las viñetas (4)	El texto presenta coherencia y cohesión (4)	NOTA
1.						
2.						
3.						
4.						
5.						
6.						
7.						
8.						
9.						
10.						
11.						
12.						
13.						
14.						
15.						
16.						
17.						
18.						
19.						
20.						

ANEXO N°09

MATRIZ DE COHERENCIA DEL PROYECTO DE INVESTIGACION

PROBLEMA	VARIABLES	INDICADORES	ESQUEMA DEL MARCO TEORICO	OBJETIVOS	METODOLOGIA	TÈCNICAS
<p>¿Cuál será el efecto de la aplicación de una estrategia basada en la historieta e imágenes secuenciales en la elaboración del relato en los estudiantes del tercer año de educación secundaria de la I.E. San Pedro?</p> <p>HIPOTESIS La aplicación de una estrategia basada en historieta e</p>	<p>INDEPENDIENTE Estrategia basada en la historieta e imágenes secuenciales</p> <p>DEPENDIENTE La elaboración de relatos de los estudiantes del segundo tercer grado de educación secundaria en la institución educativa “San Pedro” de Chimbote -2015.</p>	<p>INDEPENDIENTE *Presentación de imagen *Fase teórica *Fase práctica *Ejemplificación.</p> <p>DEPENDIENTE Planteamiento Nudo desenlace</p>	<p>* El relato *La historieta *Cohesión *Coherencia *Imágenes secuenciales</p> <p>MARCO CONCEPTUAL *El relato *Estrategia basada en historietas o imágenes secuenciales para mejorar la elaboración de relatos *El relato *Historieta</p>	<p>General Determinar el efecto de la aplicación de la estrategia basada en historietas o imágenes secuenciales en la elaboración de relatos en los estudiantes del tercer grado de educación secundaria de la Institución Educativa “SAN PEDRO”, 2015.</p> <p>Específicos</p> <ul style="list-style-type: none"> Diagnosticar el nivel de elaboración de relatos de los estudiantes del tercer año de educación secundaria de la Institución Educativa “SAN 	<p>Tipo de investigación. Aplicada Diseño: de tipo experimental con dos grupos uno de control y otro de aplicación</p> <p>Población La población estará conformada por 125 estudiantes del segundo grado de</p>	<p>Los test (pre y post)</p> <p>Instrumentos lista de cotejos</p>

<p>imágenes secuenciales mejora la elaboración del relato en los estudiantes del tercer grado de educación secundaria de la I.E."San Pedro "Chimbote -2015"</p>			<p>*imagen</p>	<p>PEDRO".</p> <ul style="list-style-type: none"> • Elaborar la estrategia basada en la historieta e imágenes secuenciales. • Aplicar la estrategia basada en historietas e imágenes secuenciales para mejorar la elaboración del relato en los estudiantes del tercer año de educación secundaria de la Institución Educativa "SAN PEDRO". • Determinar el nivel de elaboración del relato alcanzados a través de la aplicación de la estrategia basada en historietas e imágenes secuenciales de los estudiantes del tercer año de educación secundaria de la Institución Educativa "SAN PEDRO". 	<p>educación secundaria de la institución educativa "San Pedro" distribuidos en cinco secciones.</p> <p style="text-align: center;">Muestra:</p> <p>Estará conformada por los estudiantes de las secciones "A" y "E" con 25 estudiantes respectivamente, seleccionados de una manera determinada, donde la sección "A" cumplirá la función de grupo experimental y la sección "E" cumplirá</p>	<p>Guías de observación.</p>
---	--	--	----------------	---	--	-------------------------------------

				<ul style="list-style-type: none">• Analizar e interpretar los resultados de la aplicación de la estrategia basada en historieta e imágenes secuenciales de los estudiantes del tercer año de educación secundaria de la Institución Educativa "SAN PEDRO".	la función de grupo control.	
--	--	--	--	---	------------------------------	--